

# Wet & Dry Ultra Vac Aspiradora Ultra Vac

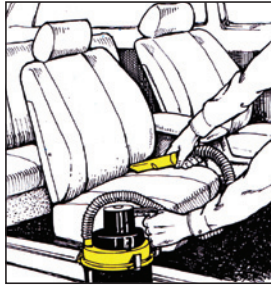

User's Manual  
Manual de Usuario

Ideal for cars, boats, recreational vehicles, and equipment for use outdoors.  
 Ideal para autos, botes, vehiculos recreativos, y equipo de uso al aire libre.

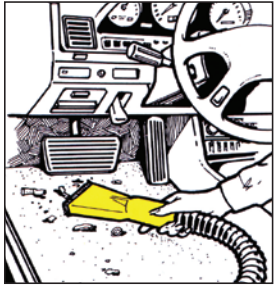

Cleans carpeted surfaces including hard to reach areas.

Limpia superficies alfombradas y alcanza zonas de difícil acceso.

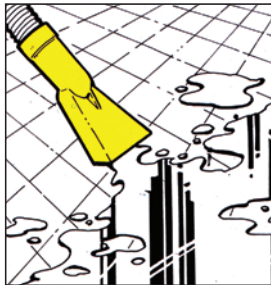

Picks up water and other liquids.

Recoge agua y otros líquidos.

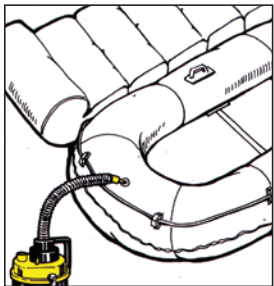

Inflates air mattresses, boats, and other sports equipment.

Infla juguetes inflables, colchones de aire, botes, etc.

Thank you for purchasing the Wet & Dry Ultra Vac by Wagan Tech®. With normal care and proper treatment it will provide years of reliable service. It is important to read and understand all operating instructions and warnings before use.

**WARNINGS!**

- This vacuum cleaner OPERATES FROM 12 VOLT SOCKETS ONLY and is designed for use with the 12 VOLT cigarette lighter socket in your car.
- You MUST ENSURE that all other electrical equipment in the car are SWITCHED OFF when vacuum is in use.

**Parts & Accessories:**

1. Detach the dirt reservoir by releasing the three clips located around the reservoir.
2. Remove all contents from the reservoir and make sure you have the following:
  - 9 feet long 12V DC cord: plugs directly into the cigarette socket
  - 40-inch flexible hose that bends to access all hard to reach areas
  - Wide Nozzle: for use on liquids
  - Bristle: attachable to wide nozzle, ideal for upholstery
  - Crevice Nozzle: allows you to clean under seats and other narrow areas
  - Inflating adaptor: for pumping air into sports equipment, air mattresses, etc
3. Resecure the reservoir back in place with the three clips.

**Vacuuming Instructions:**

1. Select the attachment you wish to use and connect it to one end of the hose.
2. Connect the other end of the hose to the Vacuum Port.
3. Plug the DC cord into your cigarette socket.
4. Locate the power switch on the motor housing underneath the casing handle and turn the unit on. (Tip: It is a good idea to leave your car running while operating this unit to avoid draining your battery.)
5. When finished, turn the unit off using the same power switch then unplug the DC cord from the Cigarette socket.
6. Clean out dirt, debris, and etc from the reservoir by unlatching the three clips in the same manner as described in "Parts & Accessories".
7. Return vacuum parts back into the canister for storing.

**Inflating Instructions:**

1. Connect the Inflator Adapter to one end of the hose.
2. Connect the other end of the hose to the Inflator Port.
3. Follow steps #3-7 from the Vacuuming Instructions.

**Maintenance & Care:**

- DO NOT submerge vacuum in water.
- After using the Wet & Dry Ultra Vac to vacuum up liquid, make sure to clean the reservoir and filter. Let all parts dry FULLY before storing it away for future use.

**Technical Specifications:**

- Operating Voltage: 12 Volts
- Operating Wattage: 93 Watts

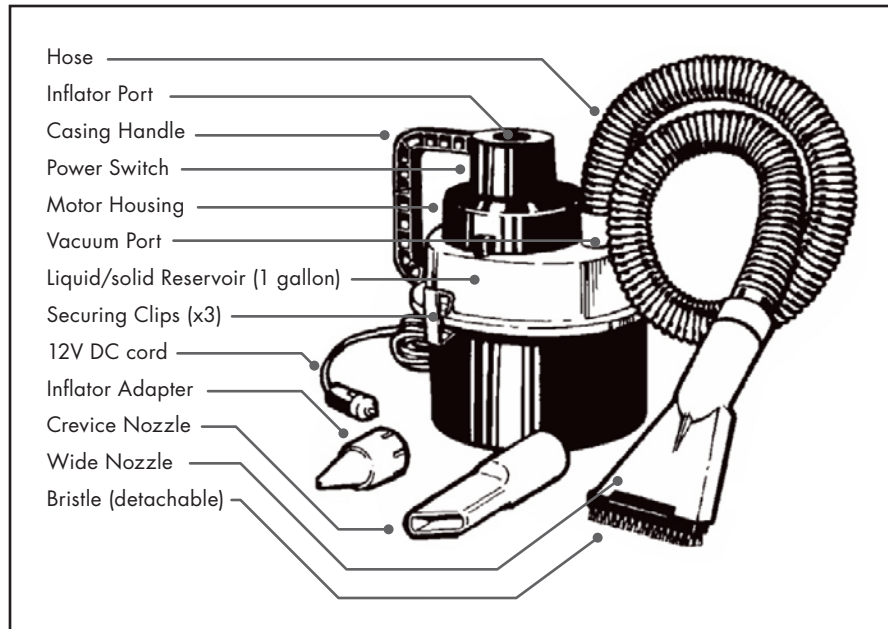

Gracias por adquirir la Aspiradora Multiuso de Wagan Tech®. Este le brindará años de servicio confiable si es tratado con el cuidado apropiado. Por favor lea cuidadosamente estas instrucciones de funcionamiento antes de usarlo.

**¡PRECAUCIONES!**

- Esta aspiradora FUNCIONA SOLAMENTE CON UN ENCHUFE DE 12V y esta diseñado para usar con el zócalo de accesorios de 12V en su vehículo.
- ASEGURESE que todos los otros equipos eléctricos en su vehículo estén APAGADOS cuando la aspiradora este en uso.

**Partes y accesorios:**

1. Retire la suciedad del recipiente liberando los 3 clips que se encuentran alrededor del envase.
2. Remueva todo el contenido del envase y asegúrese de que tenga lo siguiente::
  - Cable de 12V de 9 pies de largo que se conecta directamente al enchufe del encendedor de cigarrillos.
  - Manguera flexible de 40 pulgadas que se dobla para acceder a todas las zonas de difícil acceso.
  - Boquilla amplia: para el uso en líquidos.
  - Cerdas: se adhieren al accesorio de boquilla amplia, ideal para tapicería.
  - Boquilla con ranura: permite limpiar debajo de sus asientos y otros lugares estrechos.
  - Adaptador para inflar: para el bombeo de aire en los equipos deportivos, colchones de aire, etc.
3. Vuelva a colocar el envase en su lugar con los 3 clips.

**Instrucciones para aspirar:**

1. Seleccione el accesorio que desee usar y conéctelo a uno de los extremos de la manguera.
2. Conecte el otro extremo de la manguera al puerto de la aspiradora.
3. Enchufe el cordón CC en el enchufe de encendedor de cigarrillos.
4. Localice el interruptor de encendido en la carcasa del motor, debajo del asa y enciéndalo.
5. Cuando termine, apague la unidad usando el mismo interruptor de encendido y luego desenchufe el cable CC del enchufe de encendedor de cigarrillos.

## Aspiradora Ultra Vac de Wagan Tech®

6. Limpie la suciedad, desechos, etc. del envase, abriendo los 3 clips de la misma manera que se describe en la sección de "Partes y Accesorios".
7. Para guardar las partes de la aspiradora, póngalas de vuelta en el recipiente.

### Instrucciones para inflar:

1. Conecte el adaptador del inflador a uno de los extremos de la manguera.
2. Conecte el otro extremo de la manguera al puerto del inflador.
3. Siga los pasos #3-7 de la sección "instrucciones para aspirar".

### Mantenimiento y Cuidado:

- NO sumerja la aspiradora en agua
- Luego de usar la Aspiradora Multiusos para aspirar líquidos, asegúrese de limpiar el envase y el filtro. Deje que todas las partes sequen POR COMPLETO antes de guardar para usos futuros.

### Especificaciones Técnicas:

- Voltaje de funcionamiento: 12 voltios
- Vatios de funcionamiento: 93 vatios

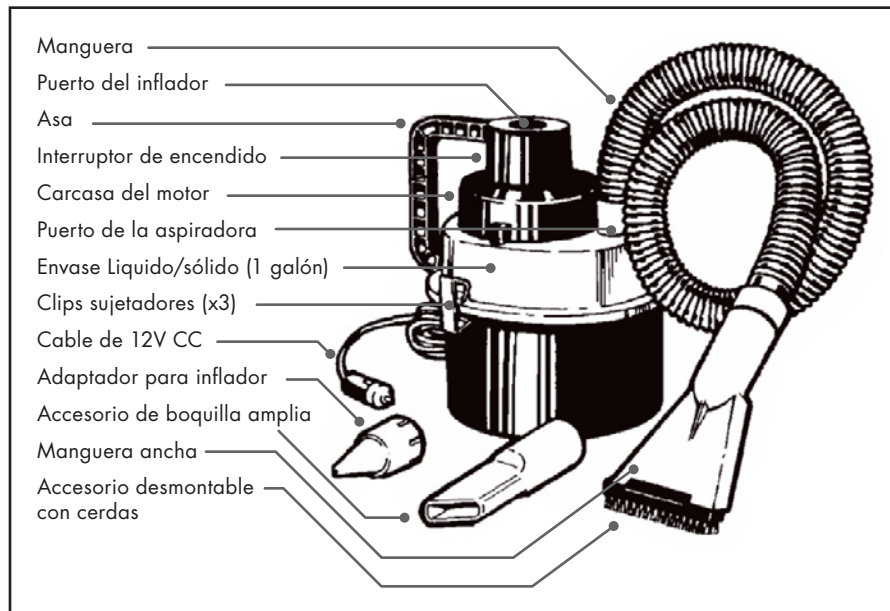

## WAGAN Corp. Limited Warranty

The WAGAN Corp. warranty is limited to products sold only in the United States.

All Wagan Tech products must be registered within (30) days of purchase to activate its warranty. To register your product, please visit <http://tinyurl.com/waganwarranty>. Be sure to keep the original receipt as it will be required when returning a product under the warranty.

**Warranty Duration:** This product is warranted to the original purchaser for a period of one (1) year from the original purchase date, to be free of defects in material and workmanship. WAGAN Corporation disclaims any liability for consequential damages. In no event will WAGAN Corporation be responsible for any amount of damages beyond the amount paid for the product at retail.

**Warranty Performance:** During the above one (1) year warranty period, a product with a defect will be replaced with a comparable model when the product is returned to WAGAN Corporation with an original store receipt. The replacement product will be in warranty for the balance of the original one (1) year warranty period.

To return a defective item, please contact WAGAN Corporation at (800) 231-5806 to obtain a Returned Merchandise Authorization number (RMA#), and return instructions. Each item returned will require a separate RMA#. After you have received the RMA# and the return instructions from WAGAN Corporation, please follow the instructions and send the item with PREPAID SHIPPING, along with all of the required documentation, a complete explanation of the problem, your name, address and daytime phone number. WAGAN Corporation will, at its option, replace or repair the defective part.

A Returned Merchandise Authorization number (RMA#) is REQUIRED when sending in any defective item. WAGAN Corporation is not responsible for any item(s) returned without an official Returned Merchandise Authorization number. The item(s) must be returned with prepaid shipping. WAGAN Corporation is not responsible for any shipping charges incurred in returning the item(s) back to the company for repair or replacement. This warranty is void if the product has been damaged by accident, in shipment, unreasonable use, misuse, neglect, improper service, commercial use, repairs by unauthorized personnel or other causes not arising out of defects in materials or workmanship. This warranty does not extend to any units which have been used in violation of written instructions furnished.

**Warranty Disclaimers:** This warranty is in lieu of all warranties expressed or implied and no representative or person is authorized to assume any other liability in connection with the sale of our products. There shall be no claims for defects or failure of performance or product failure under any theory of tort, contract or commercial law including, but not limited to negligence, gross negligence, strict liability, breach of warranty and breach of contract.

©2008 WAGAN Corp. REV2012

## Garantía Limitada de la Corporación Wagan

La garantía de WAGAN Corporación está limitada sólo a los productos vendidos en los Estados Unidos.

Todos los productos Wagan Tech deben registrarse dentro de los (30) días de compra para activar la garantía. Para registrar su producto, visite <http://tinyurl.com/waganwarranty>. Asegúrese de conservar el recibo original ya que será necesario cuando devuelva un producto en garantía.

**Duración de la garantía:** Este producto está bajo garantía para el comprador original durante el período de un (1) año a partir de la fecha de compra original, como libre de defectos en el material y la mano de obra. WAGAN Corporación renuncia a cualquier responsabilidad por daños consecuentes. En ningún caso, WAGAN Corporación será responsable por daños que superen la cantidad pagada por el producto al por menor.

**Funcionamiento de la garantía:** Durante el período de garantía de un (1) año antes mencionado, un producto con defectos se reemplazará con un modelo similar cuando el producto sea devuelto a WAGAN Corporación con el recibo original de la tienda. El producto de reemplazo estará en garantía por el resto del período original de un (1) año de garantía.

Para devolver un artículo defectuoso, póngase en contacto con WAGAN Corporación al (800) 231-5806 para obtener un número de autorización de mercadería devuelta (RMA#) y las instrucciones correspondientes a la devolución. Cada artículo devuelto necesitará un RMA# por separado. Después de haber recibido el RMA# y las instrucciones de devolución por parte de WAGAN Corporación, siga las instrucciones y envíe el artículo con ENVÍO PREPAGO, junto con la documentación solicitada, una explicación completa del problema, su nombre, dirección y número telefónico para ponerse en contacto durante el día. WAGAN Corporación, en forma opcional, decidirá reemplazar o reparar la pieza defectuosa.

Cuando se envía cualquier artículo defectuoso es NECESARIO un número de autorización de mercadería devuelta (RMA#). WAGAN Corporación no es responsable por el/los artículo(s) devuelto(s) sin un número oficial de autorización de mercadería devuelta. El/los artículo(s) debe(n) ser devueltos con envío prepago. WAGAN Corporación no es responsable por ningún costo de envío en que se incurra para la devolución de artículo(s) a la empresa para su reparación o reemplazo. Esta garantía será nula si el producto fue dañado por accidente, en el transporte, uso irracional, mal uso, negligencia, mantenimiento inadecuado, uso comercial, reparaciones por personal no autorizado u otras causas que no surjan de defectos en los materiales o la mano de obra. Esta garantía no se extiende a ninguna unidad que haya sido utilizada violando las instrucciones escritas provistas.

**Responsabilidad legal de la garantía:** Esta garantía reemplaza toda garantía expresa o implícita y ningún representante o persona está autorizada a asumir ninguna otra responsabilidad en relación con la venta de nuestros productos. No podrá haber reclamos por defectos o fallas de funcionamiento o falla del producto bajo cualquier teoría de agravio, contrato o derecho comercial, incluyendo pero no limitada a negligencia, negligencia grave, responsabilidad objetiva, incumplimiento de la garantía e incumplimiento del contrato.

©2008 WAGAN Corp. REV2012



31088 San Clemente Street  
Hayward, CA 94544, U.S.A.

Toll Free: 1.800.231.5806  
Tel: +1.510.471.9221

customerservice@wagan.com  
www.wagan.com

©2012 Wagan Corporation  
All Rights Reserved

Wagan Tech and *wagan.com* are trademarks used by Wagan Corporation

© Corporación Wagan 2012  
Todos los derechos reservados

Wagan Tech y *wagan.com* son marcas registradas de la Corporación Wagan

REV20121010-ES