

TOPCOM[®]

Butler 4056/4056C



**USER GUIDE
HANDLEIDING
MODE D'EMPLOI
BEDIENUNGSANLEITUNG
MANUAL DE USUARIO**

V.1.0



!! Important !!

To use 'Caller ID' (display caller), this service has to be activated on your phone line. Normally you need a separate subscription from your telephone company to activate this function. If you don't have the Caller ID function on your phone line, the incoming telephone numbers will NOT be shown on the display of your telephone.

!! Belangrijk !!

Om de 'Nummerweergave' te kunnen gebruiken, moet deze dienst geactiveerd zijn op uw telefoonlijn. Om deze dienst te activeren, hebt U hiervoor meestal een apart abonnement van uw telefoonmaatschappij nodig. Indien U geen nummerweergavefunctie hebt op uw telefoonlijn, zullen de inkomende telefoonnummers NIET op de display van uw toestel verschijnen.

!! Important !!

Pour utiliser la fonction 'Caller ID/Clip' (affichage de l'appelant), ce service doit être activé sur votre ligne téléphonique. Généralement, vous avez besoin d'un abonnement séparé de votre compagnie de téléphone pour activer cette fonction. Si vous n'avez pas la fonction 'Caller ID - Affichage Appelant' sur votre ligne téléphonique, les numéros de téléphone entrants n'apparaîtront PAS sur l'écran de votre téléphone.

!! Wichtig!!

Zur Verwendung der 'Rufnummernanzeige' muss dieser Dienst erst für Ihre Telefonleitung freigegeben werden. Zur Aktivierung dieser Dienstleistung benötigen Sie meistens ein separates Abonnement Ihrer Telefongesellschaft. Wenn Sie für Ihre Telefonleitung keine Rufnummernanzeigefunktion haben, erscheinen die eingehenden Telefonnummern NICHT im Display Ihres Gerätes.

¡¡ Importante !!

Para poder usar la función "Identificación de llamadas, este servicio tiene que estar dado de alta en su línea telefónica. Normalmente es necesario abonarse a dicho servicio para que la compañía telefónica active esta función. Si su línea telefónica no dispone de la función Identificación de llamadas, la pantalla del aparato no mostrará los números de teléfono de las llamadas entrantes.

- GB** To be connected to the public analogue telephone network.
- NL** Geschikt voor aansluiting op het openbare analoog geschakelde telefoonnetwerk.
- F** Il est destiné à être raccordé au réseau de télécommunication public.
- D** Kompatibel für den analog telefonanschluss.
- ES** Conexión a la red telefónica analógica.

- GB** The features described in this manual are published with reservation to modifications.
- NL** De in deze handleiding beschreven mogelijkheden worden gepubliceerd onder voorbehoud van wijzigingen.
- F** Les possibilités décrites dans ce manuel sont publiées sous réserve de modifications.
- D** Die in dieser Bedienungsanleitung umschriebenen Möglichkeiten, werden vorbehaltlich Änderungen publiziert.
- ES** Las características descritas en este manual pueden ser objeto de futuras modificaciones.

SAFETY INSTRUCTIONS

- Only use the charger plug supplied. Do not use other chargers, as this may damage the battery cells.
- Only insert rechargeable batteries of the same type. Never use ordinary, non-rechargeable batteries. Insert rechargeable batteries so they connect to the right poles (indicated in the battery compartment of the handset).
- Do not touch the charger and plug contacts with sharp or metal objects.
- The operation of some medical devices may be affected.
- The handset may cause an unpleasant buzzing sound in hearing aids.
- Do not place the basic unit in a damp room or at a distance of less than 1.5 m away from a water source. Keep water away from the handset.
- Do not use the telephone in environments where there is a risk of explosions.
- Dispose of the batteries and maintain the telephone in an environment-friendly manner.
- As this telephone cannot be used in case of a power cut, you should use a mains-independent telephone for emergency calls, e.g. a mobile phone.
- This telephone uses rechargeable batteries. You have to dispose of the batteries in an environment friendly manner according to your country regulations.



CLEANING

Clean the telephone with a slightly damp cloth or with an anti-static cloth. Never use cleaning agents or abrasive solvents.

The CE symbol indicates that the unit complies with the essential requirements of the R&TTE directive.

1 INSTALLATION

Before you use the telephone for the first time, you must first make sure the battery is charged for 20 hours. If you do not do this, the telephone will not work optimally.

1.1 BASE

For installation, do the following:

- Plug one end of the adaptor into the outlet and the other end into the adapter jack on the bottom of the telephone.
- Connect one end of the telephone cord with the wall phone jack and the other end to the bottom of the telephone.

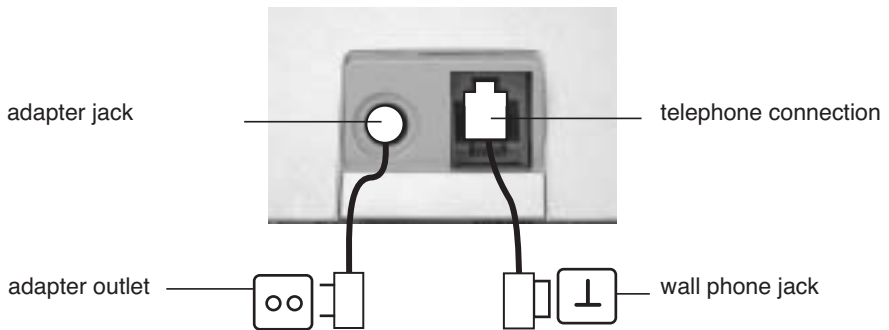

1.2. CHARGER (only in Twin, Triple or Quatro pack)

- connect the ac adaptor to the electric socket

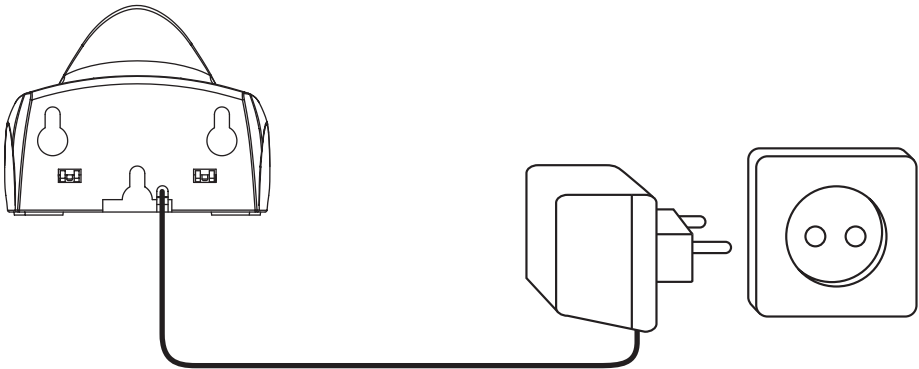



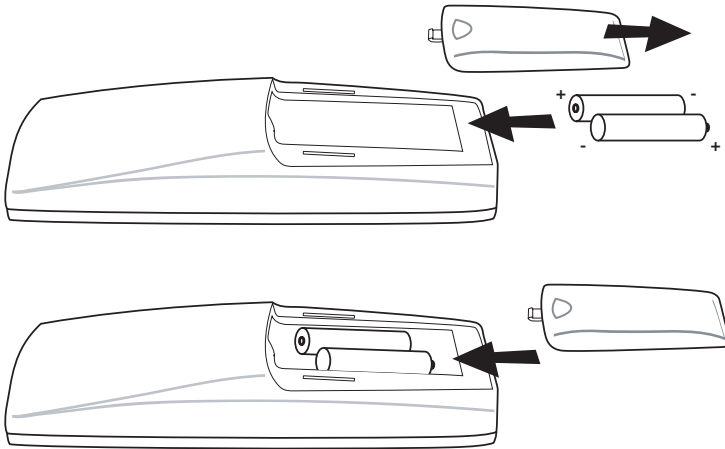

1.3. HANDSET

- Open the battery compartment (see below).
- Insert the batteries **respecting the (+ and -) polarity**.
- Close the battery compartment.
- Leave the handset on the base unit for 20 hours. The Line/Charge indicator  (LED) on the base unit will light up.















Battery indicator:

-  The battery is fully charged.
-  The battery is half drained (50%)
-  The battery is low. When the battery is low, you will hear warning signals and the battery symbol  on the display will blink.

2 KEYS/LED

HANDSET

- 1 Display
- 2 Line key 
- 3 Up/Handsfree key  / 
- 4 Programming key/INT key 
- 5 Phonebook key 
- 6 Redial/Pause key  / 
- 7 Microphone
- 8 Volume/Ringer key  / 
- 9 Alphanumeric keys
- 10 Delete/Mute key/Escape key 
- 11 Down/Flash key  / 

HANDSET

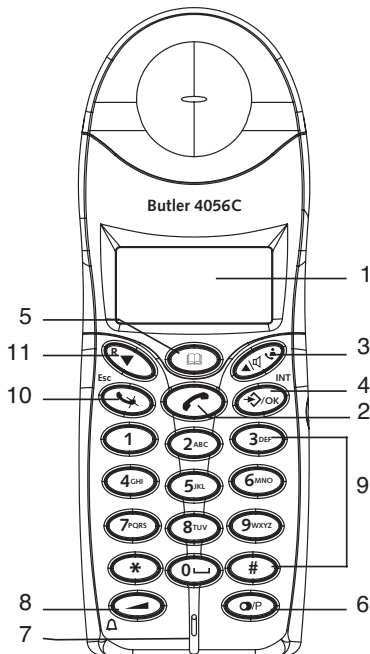





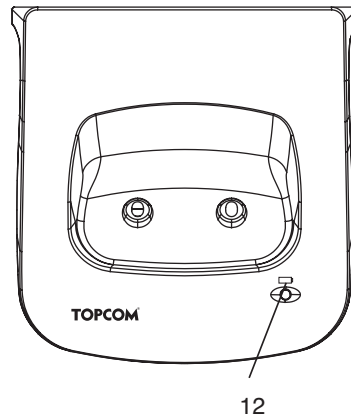

CHARGER

- 12 Charge indicator 

CHARGER



BASE

- 13 Paging key 
- 14 Line/Charge indicator  (LED)
- 15 Base telephone dialling keys
- 16 Line/Handsfree base telephone key 
- 17 Flash key **R**/ Ring volume base
- 18 Redial key  / Ring melody base
- 19 Voice prompt select switch
- 20 Numbers of rings setting key 
- 21 VIP code key 
- 22 OFF-hook base telephone LED
- 23 Memory full LED
- 24 Messages/answering ON-OFF LED
- 25 Answering machine key
- 26 Microphone
- 27 Speaker

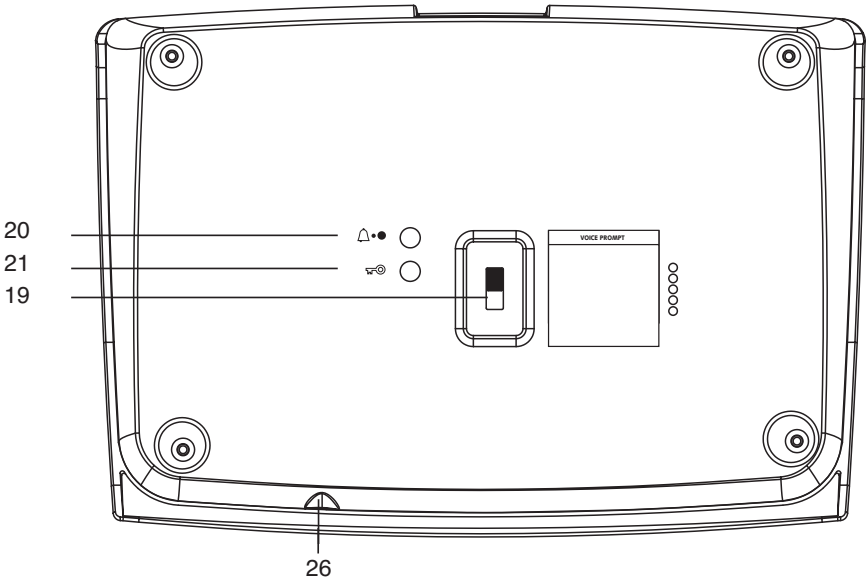
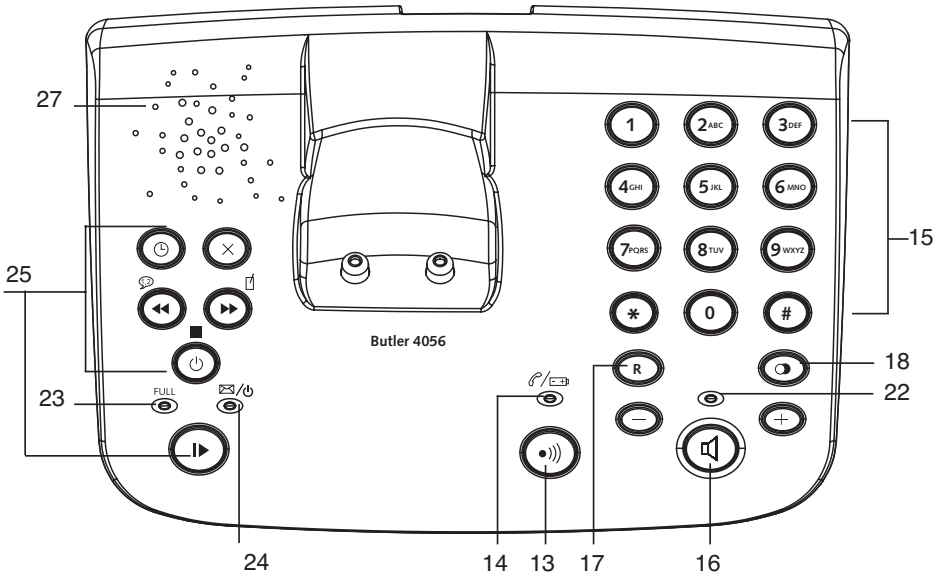

3 DISPLAY (LCD)

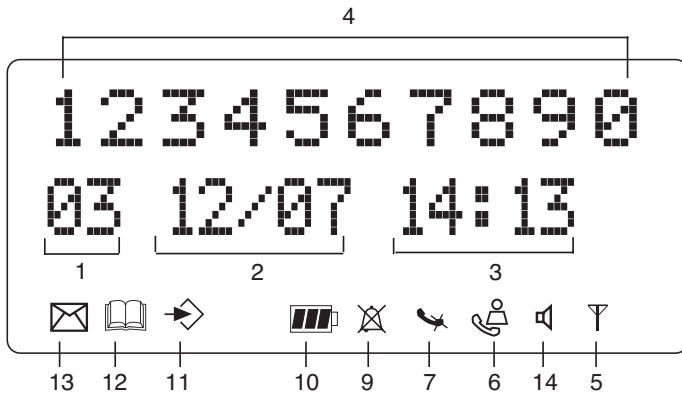

- 1 Number of calls received.
- 2 Date (day/month) of calls received.
- 3 Time (hour:minutes) of calls received.
- 4 Call information.
- 5 Symbol display (☎):
 - this symbol means that the handset is located within the range of the base unit.
 - when this symbol starts blinking, this means you are beyond the range of the base unit. Move closer to the base unit so that the connection between the base unit and the handset can be restored.
- 6 Symbol display (☎):
 - this symbol means that the telephone has received calls that are automatically stored in the Call List.
- 7 Symbol display (📞):
 - this symbol means that the mute function is activated, the microphone is turned off during a conversation.
- 8 Symbol display (📞):
 - this symbol appears on the display when you make or receive a call.
- 9 Symbol display (📞):
 - this symbol means that the ringer is turned off. When you receive a call, the telephone does not ring. The telephone will ring when you receive an internal call.
- 10 Symbol display (🔋):
 - this symbol is the battery indicator.
- 11 Symbol display (➡):
 - this symbol means you are in the menu.
- 12 Symbol display (📖):
 - this symbol appears when you browse the numbers in the Phone Book.
- 13 Symbol display (✉):
 - this symbol appears when you have received a voice mail message (see chapter 6).
- 14 Symbol display (📞):
 - this symbol means that the handsfree function is activated. You can now talk without having to pick up the handset.

- Blinks when base telephone is active. You can't take the line with the handset as long as base telephone is active!

4 HANDSET OPERATION

4.1 SETTING THE LANGUAGE

The telephone has 14 display languages: see display languages table on packaging!!

To set the language, do the following:

- Press the Programming key \rightarrow .
- Press the Up or Down key \blacktriangle \blacktriangledown repeatedly until 'SETTING' appears on the display
- Press the Programming key \rightarrow .
- Press the Up or Down key \blacktriangle \blacktriangledown repeatedly until 'LANGUAGE' appears on the display.
- Press the Programming key \rightarrow .
- The language set appears on the display.
- Press the Up or Down key \blacktriangle \blacktriangledown repeatedly to select the language you would like to use.
- Once the desired language appears on the display, press the Programming key \rightarrow to confirm your selection or repeatedly press the ESC key to leave the menu.

4.2 MAKING CALLS

!!! When making external calls through the handset, base telephone operation is not possible!!!

4.2.1 External Call

- Press the Line key \hookrightarrow .
- The Line/Charge indicator \hookrightarrow (LED) on the base unit will blink. 'EXT' and the Call symbol \hookrightarrow appear on the display.
- You will hear the dial tone. Dial the telephone number you wish to call.
- The number appears on the display and is dialled.
- After finishing your call, press the Line key \hookrightarrow to hang up.

4.2.2 Number preparation





- Dial the telephone number you wish to call. You can correct the number by pressing the Delete/Mute key \hookrightarrow .
- Press the Line key \hookrightarrow .
- The Line/Charge indicator \hookrightarrow (LED) on the base unit will blink. 'EXT' and the Call symbol \hookrightarrow appear on the display.
- The telephone number is dialled automatically.
- After finishing your call, press the Line key \hookrightarrow to hang up.

4.2.3 Redialling the last number dialled

- Press the Line key \hookrightarrow .
- The Line/Charge indicator \hookrightarrow (LED) on the base unit will blink. 'EXT' and the Call symbol \hookrightarrow appear on the display.
- You will hear the dial tone.





- Press the Redial key . The number you last called is dialled automatically.

4.2.4 Redial one of the last 5 numbers dialled

- Press the Redial key . The number you last called appears on the display. If you would like to dial one of the last 5 numbers dialled, press the Redial key  a few times until the desired number appears on the display.
- Press the Line key .
- The number shown on the display is dialled automatically.
- After finishing your call, press the Line key  to hang up.



4.2.5 Calling a programmed number from the Phone Book

The telephone has a Phone Book in which you can program the telephone number with name. If you would like to call a number from the Phone Book:

- Press the Phone Book key . The first number of the Phone Book appears on the display.
- Press the Up or Down key   repeatedly to select the telephone number you wish to call.
- Press the Line key .
- The number shown on the display, is dialled automatically.
- After finishing your call, press the Line key  to hang up.





4.2.6 An internal call: calling another handset

This function only works if multiple handsets are subscribed to the base unit !

- Press the INT key  twice.
- 'INT' appears on the display
- Dial the number of the handset you would like to call.
- After finishing your call, press the Line key  to hang up.

4.3 RECEIVING A CALL





4.3.1 Receiving an external call

- All subscribed handsets will ring when you receive a call.
- The Call symbol  blinks on the display.
- The telephone number of the caller appears on the display if you have Caller ID service (CLIP). Consult your telephone company. The name of the caller also appears on the display if:
 - the name is programmed into the Phone Book
 - the network sends the name together with the telephone number (FSK CID system only).
- Press the Line key  to accept the external call.
- During the call 'EXT' and the symbol  appear on the display. The call timer starts running.
- After finishing your call, press the Line key  to hang up or put the handset back on the base unit.

4.3.2 Receiving an internal call



This function only works if multiple handsets are subscribed to the base unit!

- The handset rings.

- 'INT' and the number of the handset calling, appear on the display. The Call symbol  blinks on the display.
- Press the Line key  to accept the internal call.
- During the call, 'INT', the handset number of the caller and the symbol  appear on the display. The call timer starts running.
- After finishing your call, press the Line key  to hang up.

4.3.3 Receiving an external call during an internal call

If you receive an external call during an internal call, you will hear a call waiting tone (double beep) on both handsets being used for an internal call.

- Press the Line key  twice to accept the external call.
- After finishing your call, press the Line key  to hang up.

4.4 ACTIVATE/DEACTIVATE HANDSFREE FUNCTION



This function allows you to communicate without having to pick up the handset. When you are talking, press the Up/Handsfree key  to activate the handsfree function.

Press the same button to deactivate the handsfree function.

Note : *When you are calling in handsfree mode and you want to change the volume, press the Volume  button .*



Attention !! *When you use the handsfree function for a long time, the batteries will be empty quickly !*

4.5 TRANSFERRING A CALL TO ANOTHER HANDSET

- You have an external caller on the line.
- Press the INT key  twice.
- The external call is now on hold.
- 'INT' appears on the display.
- Dial the number of the handset to which you would like to transfer the call.
- If the handset dialled is answered, you can have an internal conversation. Press the Line key  and the external call is transferred.
- If the handset dialled is not answered, press the Down key  to speak to the external caller again.

4.6 OUT OF RANGE WARNING





If the handset is out of range of the base unit, a warning signal will sound.

- 'SEARCHING' appears on the display and the symbol  blinks on the display.
- Move closer to the base unit.
- As soon as you are back within range of the base unit, a signal sounds and the symbol  stops blinking.

4.7 SETTING THE SPEAKER VOLUME

Use the Volume/Ringer key  to set the volume of the speaker (handset). You can select from 5 levels. The telephone is set to level '3' by default.

During a call, you can change the volume:

- Press the Volume/Ringer key / .
- The volume level currently set appears on the display.
- Use the number keys to set the desired level (1-5).
- Press the Volume/Ringer key /  to confirm your selection.

Note: You have 8 seconds to set the desired volume; if you do not, the telephone returns to standby mode and the volume remains unchanged.

4.8 CALL DURATION INDICATOR ON THE DISPLAY







As soon as you press the Line key  the call duration appears on the display (minutes-seconds).

E.g. "01-20" for 1 minute and 20 seconds.

The call duration remains visible on the display for 5 seconds after each call.

4.9 TURNING OFF THE MICROPHONE (MUTE)

It is possible to turn off the microphone during a call by pressing the Delete/Mute key . Now you can speak freely without the caller being able to hear you.

- You are on the phone. The Line/Charge indicator  (LED) on the base unit will blink and the Call symbol  appears on the display.
- Press the Delete/Mute key  to turn off the microphone.
- The symbol 'X' appears on the display (.
- When you want to resume the conversation, press the Delete/Mute key  again.
- The symbol 'X' disappears from the display (). The person on the other end of the line can hear you again.

4.10 PAUSE KEY

If you dial a telephone number and you would like to add a pause to this number, press the Pause key  at the desired place in the number.

When you call this number, this pause (3 seconds) is automatically included.

4.11 CONFERENCE CALL (TWO INTERNAL DECT HANDSETS AND ONE EXTERNAL CALLER)

You can have a telephone conversation with one internal and one external caller at the same time.

- While on the line with an external caller, press the INT key  twice.
- The external call is now on hold.
- 'INT' appears on the display.
- Dial the number of the handset you would like to include in the call.
- Once the handset dialled is answered, keep the '#' key pressed for 3 seconds.
- 'CONFERENCE' appears on the display.
- Now you are connected to one external and one internal caller (conference call).



4.12 LOCATING A MISPLACED HANDSET (PAGING)

If you cannot find the handset, briefly press the Paging key  on the base unit.

All handsets subscribed with the base unit will sound a signal so you can locate the misplaced handset. To stop the signal, briefly press the Line key  on any handset.

4.13 USING THE ALPHANUMERIC HANDSET KEYPAD

Use the alphanumeric keypad to type text. To select a letter, press the corresponding key. E.g. if you press the alphanumeric key '5', the first character (j) appears on the display. Press it repeatedly to select other characters from this key.

Press the '2' key twice to select the letter 'B'. If you would like to select both 'A' and 'B' after each other, first press the '2' key once to select 'A', wait 2 seconds until the cursor moves to the next position and then press the '2' key twice to select 'B'. You can delete characters mistakenly typed by using the Delete key . The character in front of the cursor will be deleted. You can move the cursor by pressing the Up and Down keys  .

Available characters









Press the right keys to get the following characters:

Keys	First press	Second press	Third press	Fourth press	Fifth press	Sixth press	Seventh press	Eight press	Ninth press
1	-	/	1						
2	A	B	C	a	b	c	2		
3	D	E	F	d	e	f	3		
4	G	H	I	g	h	i	4		
5	J	K	L	j	k	l	5		
6	M	N	O	m	n	o	6		
7	P	Q	R	s	p	q	r	s	7
8	T	U	V	t	u	v	8		
9	W	X	Y	Z	w	x	y	z	9
0	SPACE	0							

4.14 THE PHONE BOOK

The phonebook allows you to memorise 50 telephone numbers and names. You can enter names of up to 9 characters length and numbers of up to 25 digits length.

4.14.1 Adding a number and a name to the Phone Book



- Press the Programming key .
- Press the Up or Down key   repeatedly until 'PHONE BOOK' appears on the display.
- Press the Programming key .
- 'SEARCH' appears on the display.
- Press the Up or Down key   repeatedly until 'ADD NEW' appears on the display.
- Press the Programming key .
- 'NAME' appears on the display.
- Enter the name. Use the alphanumeric keys.
- Press the Programming key .
- Enter the telephone number. Use the alphanumeric keys.

- Press the Programming key ⇨.
- You will hear a long beep. The name and the number are stored in the Phone Book.

4.14.2 Looking up a number in the Phone Book

- Press the Programming key ⇨.
- Press the Up or Down key ▲ ▼ repeatedly until 'PHONE BOOK' appears on the display.
- Press the Programming key ⇨.
- 'SEARCH' appears on the display.
- Press the Programming key ⇨.
- Enter the first letters of the desired name.
- Press the Programming key ⇨.
- The first name, corresponding with these letters appears on the display.
- Press the Up or Down key ▲ ▼ to browse for other numbers in the Phone Book.
- Once the desired number appears on the display, the number will be automatically dialed once the Line key  is pressed.

4.14.3 Changing a name or number in the Phone Book

- Press the Programming key ⇨.
- Press the Up or Down key ▲ ▼ repeatedly until 'PHONE BOOK' appears on the display.
- Press the Programming key ⇨.
- 'SEARCH' appears on the display.
- Press the Up or Down key ▲ ▼ repeatedly until 'EDIT' appears on the display.
- Press the Programming key ⇨.
- The first number in the Phone Book appears on the display.
- Press the Up or Down key ▲ ▼ until the desired number appears on the display.
- Press the Programming key ⇨ to change the selected number programmed into the memory.
- Press the Delete key  to delete each letter of the name and use the alphanumeric keypad to enter the correct name.
- Press the Programming key ⇨.
- Press the Delete key  to delete each digit of the number and use the alphanumeric keypad to enter the correct number.
- Press the Programming key ⇨ to save the changes made.

4.14.4 Deleting name and number from the Phone Book

- Press the Programming key ⇨.
- Press the Up or Down key ▲ ▼ repeatedly until 'PHONE BOOK' appears on the display.
- Press the Programming key ⇨.
- 'SEARCH' appears on the display.
- Press the Up or Down key ▲ ▼ repeatedly until 'DELETE' appears on the display.
- Press the Programming key ⇨.
- The first number in the Phone Book appears on the display.
- Press the Up or Down key ▲ ▼ until the number you want to delete appears on the display.
- Press the Delete key .
- 'DELETE ?' appears on the display.
- Press the Programming key ⇨ to confirm that you want to delete it.

4.15 SWITCH THE HANDSET ON/OFF

4.15.1 Switch the handset off

The handset is turned on.

- Press the Programming key ↵.
- Press the Up or Down key ▲ ▼ repeatedly until 'POWER OFF?' appears on the display.
- Press the Programming key ↵. The telephone turns itself off. You cannot dial any more numbers, nor receive any calls.

Note : *If you would like to leave the menu without turning off the handset, press the Delete/Mute key ✕.*

4.15.2 Switch the handset on

The handset is turned off.

- Press the Programming key ↵. The telephone turns itself on.

4.16 SETTING THE RING VOLUME LEVEL ON THE HANDSET

You can change the ring volume of an incoming call. You have 10 levels. You can set the ring volume of internal and external calls separately so you can hear a difference.

If you select level '0', the symbol ✕ appears on the display and you no longer hear the phone ring when an external call is received (you still hear it ring for internal calls).

Level '9' is the highest level. The telephone is set to level '5' by default.

4.16.1 Setting the ring volume for external calls (0-9)

- Press the Programming key ↵.
- Press the Up or Down key ▲ ▼ repeatedly until 'RING SEL' appears on the display.
- Press the Programming key ↵.
- 'EXTERNAL' appears on the display.
- Press the Programming key ↵.
- Press the Up or Down key ▲ ▼ repeatedly until 'VOLUME' appears on the display.
- Press the Programming key ↵.
- The current volume level used appears on the display.
- Enter a number between 0 and 9 to select the desired ringer volume. Use the number keypad to do this.
- Press the Programming key ↵ to confirm your selection.

4.16.2 Setting the ringer volume for internal calls (1-9)

- Press the Programming key ↵.
- Press the Up or Down key ▲ ▼ repeatedly until 'RING SEL' appears on the display.
- Press the Programming key ↵.
- 'EXTERNAL' appears on the display.
- Press the Up or Down key ▲ ▼ repeatedly until 'INTERNAL' appears on the display.
- Press the Programming key ↵.
- Press the Up or Down key ▲ ▼ repeatedly until 'VOLUME' appears on the display.
- Press the Programming key ↵.
- The current volume level appears on the display.
- Enter a number between 1 and 9 to select the desired ringer volume. Use the number keypad to do this.
- Press the Programming key ↵ to confirm your selection.

4.17 SETTING THE RINGER MELODY ON THE HANDSET

You can change the ringer melody for an incoming call. You have 9 ringer melodies to choose from (1-9). By default, the ringer melody is set to '5'.

4.17.1 Setting a ringer melody for external calls (1-9)

- Press the Programming key ↗.
- Press the Up or Down key ▲ ▼ repeatedly until 'RING SEL' appears on the display.
- Press the Programming key ↗.
- 'EXTERNAL' appears on the display.
- Press the Programming key ↗.
- 'MELODIES' appears on the display.
- Press the Programming key ↗.
- The currently set ringer melody appears on the display.
- Enter a number between 1 and 9 to select the desired ringer melody. Use the number keypad to do this.
- Press the Programming key ↗ to confirm your selection.

4.17.2 Setting a ringer melody for internal calls (1-9)

- Press the Programming key ↗.
- Press the Up or Down key ▲ ▼ repeatedly until 'RING SEL' appears on the display.
- Press the Programming key ↗.
- 'EXTERNAL' appears on the display.
- Press the Up or Down key ▲ ▼ repeatedly until 'INTERNAL' appears on the display.
- Press the Programming key ↗.
- 'MELODIES' appears on the display.
- Press the Programming key ↗.
- The currently set ringer melody appears on the display.
- Enter a number between 1 and 9 to select the desired ringer melody. Use the number keypad for this.
- Press the Programming key ↗ to confirm your selection.

4.18 SETTING THE RING VOLUME AND MELODY OF THE BASE

4.18.1 Setting the base melody

- Press the redial key at the base
- The current ring melody will be played
- Press 1-5 on the base for the desired ring melody

4.18.2 Setting the base ring volume

- Press the Flash R key at the base
- The current volume will be heard
- Press 1-5 to select the desired volume, or '0' to turn the base ringer off.

4.19 LOCKING THE KEY PAD

If you lock the alphanumeric keypad, it is impossible to dial a telephone number. Only the Programming key ↗ can still be used. 'KEY LOCKED' will be displayed on the display.

- Press the Programming key ↵.
- Press the Up or Down key ▲ ▼ repeatedly until 'KEY SETUP' appears on the display.
- Press the Programming key ↵.
- 'KEY LOCK' appears on the display.
- Press the Programming key ↵.
- The current status of the keypad appears on the display:
 - 'LOCK': the keypad is locked
 - 'UNLOCK': the keypad is not locked
- Press the Up or Down key ▲ ▼ to make your selection.
- Press the Programming key ↵ to confirm your selection.

4.20 TURNING KEY CLICK ON/OFF

You can set the telephone to make a sound whenever you press a key.

- Press the Programming key ↵.
- Press the Up or Down key ▲ ▼ repeatedly until 'KEY SETUP' appears on the display.
- Press the Programming key ↵.
- Press the Up or Down key ▲ ▼ repeatedly until 'KEY CLICK' appears on the display.
- Press the Programming key ↵.
- The current status appears on the display:
 - 'CLICK ON': turn on key click
 - 'CLICK OFF': turn off key click
- Press the Up or Down key ▲ ▼ to make your selection.
- Press the Programming key ↵ to confirm your selection.

4.21 THE R KEY (FLASH)

Press the Flash key 'R' to use certain services such as "call waiting" (if your telephone company offers this feature); or to transfer calls if you use a telephone exchange (PABX). The Flash key 'R' is a brief interruption of the line. You can set the flash time to 100ms or 300ms. This is set to 100ms by default! However, if your system requires a longer flash time, do the following:

- Press the Programming key ↵.
- Press the Up or Down key ▲ ▼ repeatedly until 'SETTING' appears on the display
- Press the Programming key ↵.
- Press the Up or Down key ▲ ▼ repeatedly until 'RECALL' appears on the display.
- Press the Programming key ↵.
- Press the Up or Down key ▲ ▼ repeatedly to select the flash time:
 - SHORT = 100ms
 - LONG = 300ms
- Press the Programming key ↵ to confirm your selection.

4.22 CHANGING THE PIN CODE

Certain functions are only available if you know the PIN code of the telephone. The PIN code has 4 digits. The default PIN code setting is '0000'. If you would like to change the default PIN code and set your own secret code, do the following:

- Press the Programming key ↵.
- Press the Up or Down key ▲ ▼ repeatedly until 'SETTING' appears on the display.
- Press the Programming key ↵.

- Press the Up or Down key ▲ ▼ repeatedly until 'PIN CODE' appears on the display.
- Press the Programming key ⇨.
- 'OLD CODE' appears on the display.
- Enter the old PIN code. Use the number keys.
- Press the Programming key ⇨.
- 'NEW CODE' appears on the display.
- Enter the new PIN code in. Use the number keys.
- Press the Programming key ⇨.
- 'AGAIN' appears on the display.
- Enter the new PIN code again. Use the number keys.
- Press the Programming key ⇨.
- You hear a confirmation tone. The new PIN code has been set.

Caution : Do not forget your personal PIN code. If you do, you have to restore the default settings (reset – see section 4.30).

4.23 SUBSCRIBING A HANDSET TO A B24XX, 28XX, 29XX, 32XX, 40XX

In order to be able to make and receive telephone calls, a new handset has to be subscribed to the base unit. You can subscribe 5 handsets to one base unit. By default, each handset is subscribed as handset 1 on the base unit upon delivery (base unit 1).

!!! You only need to subscribe the handset if: !!!

- the handset subscription has been removed from the base unit (e.g. for reinitialisation)
- you want to subscribe a different handset to this base unit.

The underlined procedure is only applicable to a B40XX handset and base unit!!

Keep the Paging key » on the base unit pressed for 10 seconds until The Line/Charge indicator ⚡ on the base unit begins to blink rapidly. The Line/Charge indicator ⚡ will blink rapidly for one minute. During this minute, the base unit is in subscribing mode and you must do the following to subscribe the handset:

- Press the Programming key ⇨.
- Press the Up or Down key ▲ ▼ repeatedly until 'BASE SUB' appears on the display.
- Press the Programming key ⇨.
- 'BASE _' appears on the display.
- Enter a number of the base unit you would like to subscribe the handset to (1-4). Use the number keypad.

Note: Each handset can be subscribed to 4 different DECT base units. Each base unit is assigned a number from 1 to 4 in the handset. When you subscribe a new handset, you can assign a base unit number. It is best to use '1'.

- 'SEARCHING' and the symbol 📶 appears on the display.
- The RFPI code (each base unit has a unique RFPI code) appears on the display and a signal sounds when the handset has found the base unit.
- Press the Programming key ⇨.
- 'PIN' appears on the display.
- Enter the 4-digit PIN code of the base unit in (default PIN code is '0000'). Use the number keypad.
- Press the Programming key ⇨.
- The handset is subscribed to the base unit.

4.24 SUBSCRIBING BUTLER 4056 HANDSET ON ANOTHER BASE (OTHER BRAND/MODEL)

Put the base in subscription mode (see manual of the base). If the base is in subscribing mode, you have to do the following to subscribe the handset:

- Press the Programming key ↵.
- Press the Up or Down key ▲ ▼ repeatedly until 'BASE SUB' appears on the display.
- Press the Programming key ↵.
- 'BASE _' appears on the display.
- Enter a number for the base unit to which you would like to subscribe the handset (1-4). Use the number keypad.
- 'SEARCHING' and the symbol 📶 appear on the display.
- The RFPI code (each base unit has a unique RFPI code) appears on the display and a signal sounds once the base unit is found by the handset.
- Press the Programming key ↵.
- 'PIN' appears on the display.
- Enter the 4-digit PIN code of the base unit (default PIN code is '0000'). Use the number keypad.
- Press the Programming key ↵.
- The handset is subscribed to the base unit.

4.25 REMOVING SUBSCRIPTION OF A HANDSET TO A BASE UNIT

It is possible to cancel subscription of a handset to a base unit. You would do this if a handset is damaged and has to be replaced by a new one.

Caution: *You can only cancel subscription of another handset, not the handset you are using to do the cancellation procedure.*

- Press the Programming key ↵.
- Press the Up or Down key ▲ ▼ repeatedly until 'SETTING' appears on the display.
- Press the Programming key ↵.
- Press the Up or Down key ▲ ▼ repeatedly until 'REMOVE HS' appears on the display.
- Press the Programming key ↵.
- 'PIN' appears on the display.
- Enter your 4-digit PIN code in (default PIN code is '0000'). Use the number keypad.
- Press the Programming key ↵.
- 'REMOVE HS' appears on the display.
- Dial the number of the handset you want to remove (1 –5). Use the number keypad.
- Press the Programming key ↵.
- 'REMOVE HS' appears on the display and the handset is removed
- 'NOT SUB' appears on the handset removed.

4.26 SELECTING A BASE UNIT

If your handset is subscribed to several base unit stations (max. 4) , you must select a base unit because the handset can only communicate with one base unit at a time. There are two possibilities:

4.26.1 Automatic selection

If you set the handset to 'automatic selection', the handset will automatically choose the closest base unit in standby.

- Press the Programming key ↵.
- Press the Up or Down key ▲ ▼ repeatedly until 'SETTING' appears on the display.
- Press the Programming key ↵.
- Press the Up or Down key ▲ ▼ repeatedly until 'BASE SEL' appears on the display.
- Press the Programming key ↵.
- Press the Up or Down key ▲ ▼ repeatedly until 'AUTO' appears on the display.
- Press the Programming key ↵.
- 'SEARCHING' and the symbol Ψ appear on the display.
- A signal sounds once the handset has found a base unit.

4.26.2 Manual selection

If you set the handset to 'manual selection', the handset will only choose the base unit you have set.

- Press the Programming key ↵.
- Press the Up or Down key ▲ ▼ repeatedly until 'SETTING' appears on the display.
- Press the Programming key ↵.
- Press the Up or Down key ▲ ▼ repeatedly until 'BASE SEL' appears on the display.
- Press the Programming key ↵.
- Press the Up or Down key ▲ ▼ repeatedly until 'MANUAL' appears on the display.
- Press the Programming key ↵.
- 'BASE -' appears on the display.
- Enter the number of the base unit you want to select (1-4). Use the number keypad.
- Press the Programming key ↵.
- 'SEARCHING' and the symbol Ψ appear on the display.
- A signal sounds once the selected base unit has been found.

Notes:

- ***Before you can select a base unit, the base unit must be subscribed to the handset first.***
- ***If 'NOT SUB' appears on the display, this means the selected base unit does not exist or the handset has not been subscribed.***

4.27 BARRING OUTGOING CALLS

You can program the handsets to bar calls to certain telephone numbers so that for instance '00' international numbers cannot be called. Up to 5 numbers (of max. 5 digits) can be barred.

To do this, do the following:

- Press the Programming key ↵.
- Press the Up or Down key ▲ ▼ repeatedly until 'SETTING' appears on the display.
- Press the Programming key ↵.
- Press the Up or Down key ▲ ▼ repeatedly until 'BARRING' appears on the display.
- Press the Programming key ↵.
- 'PIN' appears on the display.
- Enter your PIN code
- Press the Programming key ↵.
- 'BAR NUM' appears on the display. You are in memory "1. _ _ _ _ _".

- Press the Up or Down key ▲ ▼ to select one of the 5 memories.
- Enter the number (max. 5 digits) to be barred, e.g. 01486.
- Press the Programming key ⇨.
- 'HS _ _ _ _ _' (= number on the handset (1-5)) '01486' (= the barred numbers) appear on the display.
- Enter the numbers of the handsets from which the barred numbers cannot be called.
- e.g. Press the number key 2, 3 and 5. On the display, this will appear: HS _2_3_5 01486
These handsets can no longer dial numbers beginning with '01486'.
- Press the Programming key ⇨ to confirm your selection.
Repeat the same procedure described above if you would like to bar other numbers (max. 5)!

4.28 DIRECT CALL

By setting a Direct Call number, the phone will automatically take the line and dial out this number. This function is useful to use the phone as a emergency phone.

4.28.1 To program the Direct Call number

- Press the Programming key ⇨
- Press the Up or Down key ▲ ▼ until 'DIRECT' appears on the display
- Press the Programming key ⇨
- If necessary, delete the existing number by pressing the Delete-key a few times
- Enter the direct number
- Press the Programming key ⇨

4.28.2 Turn the Direct Call function ON/OFF

To turn it ON:

- Press the Programming key ⇨
- Press the Up or Down key ▲ ▼ until 'DIRECT' appears on the display
- Press the mute-key 🔇 for 2s
- 'DIRECT ON' appears on the display

To turn if OFF:

- Quick press the Programming key ⇨ twice

4.29 DEFAULT SETTINGS (RESET) OF THE PARAMETERS

You can reset the standard (default) settings in the telephone. You need the PIN code to do this.

The default settings are:

Keypad:	not locked
Key clicks:	active
Speaker volume:	level
Ringer melody:	1
Ringer volume :	5
Selection base unit:	automatic
Flash time:	100ms

To restore the default settings, do the following:

- Press the Programming key ↵.
- Press the Up or Down key ▲ ▼ repeatedly until 'SETTING' appears on the display.
- Press the Programming key ↵.
- Press the Up or Down key ▲ ▼ repeatedly until 'RESET' appears on the display.
- Press the Programming key ↵.
- 'PIN' appears on the display.
- Enter your PIN code.
- Press the Programming key ↵.

4.30 COMPLETE REINITIALISATION OF THE TELEPHONE

This function allows you to completely reinitialise the telephone without requiring your PIN code. This will delete all Phone Book memory entries, all handsets will be removed, all default settings will be restored and the default PIN code will be restored to '0000'.

Do the following:

- Disconnect the battery in the telephone.
- Keep the '*' key pressed and reconnect the battery until the handset rings continually and the display lights up. Release the '*' button and press the Programming key ↵.
- The handset finds the base unit and a signal sounds.
- Briefly press the '*' key.
- 'RESET ?' appears on the display.
- Press the Programming key ↵ to confirm your selection of disconnect the battery to discontinue the procedure.
- 'RESETTING' appears on the display and a long beep tone sounds.
- 'NOT SUB' appears on the display. The handset is completely reinitialised.

Afterwards, you must resubscribe all handsets as described in point 4.23! However you no longer need to set the base unit to subscription mode, because this now happens automatically!

4.31 SETTING THE HANDSET DIALLING MODE

There are two types of dialling modes:

- DTMF/Tone dialling (the most common)
- Pulse dialling (for older installations)



To change the mode of numeration:

- Press the Programming key ↵
- Press the Up or Down key ▲ ▼ repeatedly until 'SETTING' appears on the display.
- Press the Programming key ↵
- Press the Up or Down key ▲ ▼ repeatedly until 'DIAL MODE' appears on the display.
- Press the Programming key ↵
- Select 'TONE' or 'PULSE' by means of the UP and Down key ▲ ▼
- Press the Programming key ↵ to confirm



5 CALLER ID/CLIP

(This service only works when you have a Caller ID/Clip subscription. Contact your telephone company).

When you receive a call, the telephone number of the caller, the date and time appears on the handset display. The telephone can receive calls in both FSK and DTMF. If the name is programmed in the Phone Book, the name in the Phone Book is displayed!









The telephone can store 30 calls in a Call List that can be reviewed later. The telephone never stores the same call twice. When the memory is full, the new calls automatically replace the oldest calls in the memory. The symbol  on the display blinks if the call is not read or not answered. If the Call List is empty and you press the Up key , three beep tones will sound.

You can view the information of an incoming call as follows:

- Press the Up key . The name (if sent by the network or present in the Phone Book memory) of the caller, the sequence number of the call in the Call List, the date and time of the call appear on the display.
- Press the Down key . The telephone number of the caller appears on the display.

5.1. SETTING THE DATE AND TIME

When you receive an incoming call and the date and time are not sent together with the telephone number, this means that the date and the time will not be shown on the display. By setting the date and time, they will be shown on the display, together with the telephone number, every time a call comes in !

- Press the Programming key .
 - Press the Up or Down key  a few times until 'SETTING' appears on the display.
 - Press the Programming key .
 - 'DATE/TIME' appears on the display.
 - Press the Programming key  again.
 - When 'YEAR' appears on the display, enter the 2 last numbers of the year (00=2000, 01=2001, ...) and press the Programming key  to confirm.
 - When 'MONTH' appears on the display, enter the month (01=January, 02=February, ...) and press the Programming key  to confirm.
 - When 'DAY' appears on the display, enter the day of the month and press the Programming key  to confirm.
 - When 'HOUR' appears on the display, enter the current hour (in 24h format) and press the Programming key  to confirm.
 - When 'MINUTES' appears on the display, enter the minutes and press the Programming key  to confirm.
- The date and time are now set !

5.2 THE CALL LIST

The calls received are stored in the Call List (max. 30 numbers).



- Briefly press the Up key  to view the most recent call.
- The name of the most recent caller appears on the display. If no name is available, 'NO NAME' appears on the display.

- If it is a private number, 'UNAVAIL' appears on the display.
- The date and time the call was received are linked to each call.
- Briefly press the Down key ▼ to view the telephone number of the call.
- Briefly press the Down key ▼ to browse other numbers on the list.

Notes :

- If neither the Up or Down key ▲ ▼ is pressed for 15 seconds, the telephone will return to standby mode.
- After a call is received, the number of the caller remains on the display for 15 seconds after the last ring.
- Caller ID is not available while you are on the line.

5.3 CALLING A NUMBER FROM THE CALL LIST



- Press the Up key ▲ to go to the Call List
- Press the Up key ▲ to look up the desired call. Press the Down key ▼ to view the telephone number.
- Once the number is on the display, press the Line key  and the number is dialed automatically. (The symbols  and 'EXT' appear on the display and the call timer starts.)

5.4 STORING A NUMBER FROM THE CALL LIST IN THE PHONE BOOK



- Press the Up key ▲ to go to the Call List.
- Press the Up key ▲ to look up the desired number.
- Press the Phone Book key  twice.
- 'STORE' appears on the display.
- The number is stored in the Phone Book. If the call was displayed without a name (NO NAME), you can add a name to this number in the Phone Book afterwards
- The telephone returns to standby-modus.

5.5 DELETING NUMBERS FROM THE CALL LIST

5.5.1 Deleting one number



- Press the Up key ▲ to go to the Call List.
- Press the Up key ▲ to find the call you would like to delete.
- Once this call appears on the display, press the Delete key  .
- 'DELETE?' appears on the display.
- Press the Programming key  to confirm your selection or the Delete key  to cancel.
- The call is deleted and the next call appears on the display.

5.5.2 Delete all numbers

- Press the Up key ▲ to go to the Call List.
- Keep the Delete key  pressed until 'DELETE ALL' appears on the display.
- Press the Programming key  to confirm your selection or the Delete key  to cancel.
- All calls are deleted.

6 VOICE MAIL INDICATOR



This function only works if you have the voice mail or phone mail service and if the network sends this indication along with the caller ID (CLIP) information!

When you receive a new message in your voice mail system, the  icon will appear on the display. Once you have listened to your messages, the  icon will disappear.

7 BASE TELEPHONE OPERATION

You can also make a telephone call by using the base station handsfree speakerphone.

7.1 MAKING A CALL



- Press the Handsfree base dialling key  to take the line
- Press the numeric keys on the base to form a telephone number
- Press again the Handsfree base dialling key  to end the telephone conversation



7.2 ADJUSTING THE SPEAKER VOLUME

Press the '+' or '-' key  during base handsfree conversation to adjust the speaker volume. If the speaker volume is too loud there is the possibility that the speaker starts to oscillate (flute tone). To avoid this, please lower the speaker volume.

olumel!

7.3 TRANSFER A CALL FROM BASE TO HANDSET

During base handsfree conversation you can transfer the call to any registered handset by pressing the paging key . The line indicator LED  will start to blink.

- You can take over the line by any registered handset when pressing the line-key .
- Or press the paging key  again if you don't want to transfer the call

8 ANSWERING MACHINE

The Butler 4056 has a built-in digital answering machine with a recording capacity of 9 min. The answering machine can be operated remotely and features the possibility of recording two outgoing messages (OGM 1 and OGM 2) (maximum of 2 min).

There are 2 possibilities:

- With OGM 1, the caller has the possibility to leave a message
- With OGM 2, only the outgoing message is given without the caller having the opportunity to leave a message

The max. recording time for each incoming message = 3 min.

An internal voice will state various information, such as day and time of the call, as well as settings such as VIP code, ringer tones. The languages of the internal voice is stated on the packaging!

8.1 SETTING THE INTERNAL VOICE PROMPT LANGUAGE

There are 3 voice prompt languages which can be selected by the switch at the bottom of the base. Please set the switch at the desired language and press the play ► key to confirm the language setting.

8.2. LED DISPLAY













The new message LED /⏻ will flash if new messages have been received; the number of flashes between each long pause indicates how many new calls have been recorded.

If the answering machine is switched off, the On-Off LED /⏻ does not light.

MEMORY FULL-LED is turned on when the internal memory is full and no new messages can be recorded.

8.3 BASE KEY FUNCTIONS

Note: - The  &  keys are at the bottom of the base

Key	Stand-by mode		During message play-back
	Press key briefly	press key for 2 seconds	
1  	Play OGM	Record OGM	Go to previous message
2 	Playback messages	None	Pause
3  	None	Record memo	Skip message
4 	Set volume speech +ringing	None	Set volume
5  	Select OGM	Switch On-Off	Stop
6 	Play VIP-code	Set VIP-code	None
7 	Current number of ring tones	Set numbers of ring tones	None
8 	Playback Time	Set date/time	None
9 	None	Delete all messages	Delete message or delete OGM



8.4 OUTGOING MESSAGES

Two outgoing messages of 2 minutes can be recorded (OGM1 and OGM2).

- Outgoing message 1 for the answering function and possibility for callers to leave a message.
- Outgoing message 2 for the answering function without allowing callers to leave a messages on the machine.

8.4.1 Recording outgoing messages (OGM 1 or OGM 2)

- Press the /■-key to select the OGM.
- A voice will playback the recorded OGM

- Press the -key for two seconds
- Record the outgoing message after the beep
- Press the Stop -key to stop recording.

Note: *The recording cannot exceed 2 minutes. If no outgoing message is recorded, the prerecorded outgoing message is used.*



8.4.2 Playback the Outgoing Message

To check the outgoing message now set:

- Press the -key.

Note: *To stop playing the welcome note briefly press the Stop -key .*

8.4.3 Select outgoing message

- Press the /-key to switch between the 2 outgoing messages.
- The internal voice will confirm the set outgoing message.

Notes:





It is only possible to select an outgoing message if the answering machine is turned on.

If the memory is full, only outgoing message 2 can be selected (only answering without recording messages)

8.4.4 Erasing the Outgoing Message



If you erase the outgoing message, the default message will be played 'Please call later' .

Erase the outgoing message as follows:

- Select the desired outgoing message by pressing the /-key.
- Press the  key to play the outgoing message.
- Keep the  key pressed down when the OGM is played back.

8.5 TURNING ANSWERING MACHINE ON/OFF

If the answering machine is on, the -LED will light up and the machine will automatically pick up the line after a number of rings (see 'Setting Number of Rings').

- Press the  key for 2 secs to switch on the answering machine. A voice confirms the setting and says which outgoing message is active (OGM 1 or OGM 2).
- Press the  key for another 2 secs to switch off the answering machine. A voice confirms the setting.

Note: *Even if the answering machine is off, the machine will automatically pick up after 10 rings in order to enable remote activation (see 8.16 Remote operation)*

8.6 SETTING NUMBER OF RINGS

The number of rings after which the answering machine will answer calls can be set from 2 – 9 and TS (Toll saver). The standard setting is 3 rings. In Toll saver mode, the machine will answer after 5 rings if there are no new messages, and after 2 rings if there are new messages. If there are no new messages and you call your machine to check your messages remotely (see 8.16 Remote operation), you can hang up after the 2nd ring. You do not need to pay connection fees and you know that you do not have any new messages.

- Briefly press the • key. A voice will state the current number of rings.

- Press the $\Delta \bullet$ key for 2 secs to set the number of ringing tones.
- Press the \ll or \gg key to change the current number of rings.
- Confirm the setting by pressing the $\Delta \bullet$ key. The current ring setting is confirmed by the internal voice.

Notes:

- If you do not press any keys for 3 seconds, the machine will revert back to the answering machine menu, without changing the settings.
- If there is a loss of power in the base, the number of rings will revert to 3.

8.7 CHECKING NUMBER OF RINGS

- Press the $\Delta \bullet$ key briefly.
- The internal voice will state the number of rings set.

8.8 SETTING DAY AND TIME

The day and time setting of the answering machine is independent of the telephone component. The day and time of each call is registered and announced during play-back. The format of the hour depends on the language of the internal voice. e.g. English is in 12-hour format and German is in 24-hour format.

Programming the day and time:

- Keep the \downarrow -key pressed down for 2 secs.
- The internal voice will ask you to set the day.
- Press a few times on \ll or \gg keys to set the day. The internal voice states the current settings.
- Press the \downarrow key to confirm the day.
- The internal voice will ask you to set the hour.
- Press a few times on \ll or \gg keys to set the hour.
- Press the \downarrow key to confirm the hour.
- The internal voice will ask you to set the minutes.
- Press a few times on \ll or \gg keys to set the minutes.
- Press the \downarrow key to confirm the minutes.

The complete day and time setting is then repeated for confirmation.

Notes:

- If you do not press any keys for 8 seconds, the previous day/time setting is saved and the machine automatically exits the day/time setting mode.
- When you use the machine for the first time and have not yet set the day/time, no day/time registration of incoming messages is recorded.
- If there is a loss of power to the base, the day/time must be re-entered.

8.9 CHECKING DAY/TIME











- Press the \downarrow key to announce the day/time. The internal voice will say the current day/time setting.

8.10 PROGRAMMING THE VIP CODE

The VIP code is a 3-digit code used to operate the machine remotely (see Remote Operation). The VIP code is set to '321' by default.

Note: If there is a loss of power to the base, the VIP code will revert to '321'.

8.10.1 Changing the VIP Code

- Keep the  key pressed down for 2 secs to change the VIP code.
- The internal voice asks you to set the VIP code and says the first number.
- Press a few times on  or  keys to set the first number of the VIP code.
- Press the  key to confirm the first number. The internal voice says the current set 2nd digit of the VIP code.
- Press a few times on  or  keys to set the second digit of the VIP code.
- Press the  key to confirm the second number. The internal voice says the current set 3rd digit of the VIP code.
- Press a few times on  or  keys to set the third digit of the VIP code.
- Press the  key to confirm the VIP code. You will hear a long beep. The internal voice says the new VIP code for confirmation.

Note: If you do not press any keys for 8 seconds, the previous VIP code is saved and the machine automatically exits the VIP setting mode.

8.10.2 Checking the VIP Code

- Press the  key to play the VIP code. The internal voice says the current VIP code.

8.11 OPERATION



If a call is received and the answering machine is turned on, the answering machine will automatically pick up the line after the set number of rings. If

- Outgoing message 1 has been selected, it will be played. After the outgoing message, a beep will be heard and the caller can leave a message (of a max. 3 minutes).
- Outgoing message 2 has been selected, it will be played. After the beep, the line will automatically be disconnected. The caller does not have the possibility to leave a message.

Note: If, during pick-up, nothing is said for 8 seconds, the line will be automatically disconnected.

8.12 RECORDING A MEMO

With the Butler 4056, you can record memos. These memos are considered an incoming message that can be picked up later by the user. The max. recording time for a memo is 2 minutes.

- Press the  key for 2 seconds. After the beep, say your memo.
- Press the Stop -key to stop recording.

8.13 PLAYBACK OF INCOMING MESSAGES AND MEMOS

- Press the  key to play the messages and memos.
- An internal message tells you how many messages there are (total) and how many new (unheard) messages.
- The messages are played one at a time. If there are new messages, only the new messages (those that have not been heard) are played.
- For each message, the internal voice says the day and time the message was recorded

- During playback, you can:
 - go to the beginning of the current message by pressing the ◀◀ key once.
 - go to the previous message by pressing the ◀◀ key twice.
 - stop playback by pressing the Stop ■ key .
 - interrupt playback by pressing the Pause key ▶▶ . Press the Pause key ▶▶ again to restart playback.
 - go to the next message by pressing the ▶▶ key.

8.14 ERASING MESSAGES

8.14.1 Erasing Messages One at a Time during Playback

Start message playback as explained above.

- When the message to be erased starts playing, press the delete ✕ key for 2 secs
- During erase the internal voice will tell you that the message is being erased.
- The machine will start playing the next message.

8.14.2 Erase all messages

One can also erase all heard messages at one time. This erases only the messages that have already been heard. New messages are not erased.

- Press the delete ✕ key for 2 secs.
- The internal voice confirms that the messages have been erased by saying how many new (unheard) messages there are.

8.15 MEMORY FULL

If the memory is full, MEMORY FULL-LED will flash. If the answering machine is turned on and a call comes in, the machine will automatically play OGM 2 (answering machine function without recorded caller message).

When listening to the messages, the internal voice will say that the memory is full and then play back the messages.

- Erase all the messages after listening to them.
- The memory is free again.

8.16 REMOTE OPERATION

The answering machine can only be operated remotely using a touch-tone phone (DTMF tone selection system).

- Call your machine.
- The answering machine picks up the line, you hear the outgoing message and a beep.
- After the beep, slowly dial the VIP code (default 321).
- You will hear two short beeps for confirmation.
- Enter the next codes to use the desired function:

a) Listening to Messages

- Press '2' (listen to messages). The answer machine will play the messages.

During playback, you have the following options:

- Press '2' to stop playback.
- Press '2' to restart playback.

- Press '3' to go to the next message.
- Press '1 1' to go to the previous message.
- Press '1' to repeat the current message.
- Press '6' to stop playback.
- Press '7' to erase the current message.

b) Erasing All Old Messages

After listening to all messages, press '0' to erase all messages.

c) Playing Outgoing Message

- Press '4' to play the current outgoing message.

d) Recording Outgoing Message

- Press '9' to select OGM 1 or OGM 2.
- Press '5' to start recording
- A beep will indicate that you can start recording.
- Say your message.
- Press '6' to stop recording.

Note: Recording will be automatically interrupted after 2 minutes.

e) Turning Answering Machine On/Off

- Press the '9' key to switch on the answering machine.
- Press the '8' key to turn off the answering machine.

f) Ending Remote Operation

If you want to end remote operation, press '6'.

8.17 TURNING ANSWERING MACHINE ON REMOTELY

If the answering machine is switched off, you can turn it on remotely.

- Call your machine.
 - The machine will pick up automatically after 10 rings and play outgoing message 2.
 - Dial the VIP code (default 321) slowly during the message plays.
 - Press the '9' key.
 - The internal voice will say that the answering machine has been turned on.
- Press '6' to stop operation

9 TROUBLE SHOOTING

Symptom	Possible cause	Solution
No display	Batteries uncharged	Check the position of the batteries Recharge the batteries
	Handset turned OFF	Turn ON the handset
No tone	Telephone cord badly connected	Check the telephone cord connection
	The line is occupied by another handset	Wait until the other handset hangs up
The icon  flashes	Handset out of range	Bring the handset closer to the base
	The base has no power supply	Check the mains connection to the base
	The handset is not registered to the base	Register the handset to the base
Base or handset do not ring	The ringing volume is zero or low	Adjust the ringing volume
Tone is good, but there is no communication	The dialling mode is wrong	Adjust the dialling mode (pulse/tone)
Telephone does not react to pressing the keys	Manipulation error	Remove the batteries and but them back in place
	Keypad lock ON	Turn OFF the Keypad Lock
Flash (R) Key does not work	Wrong Flash time	Change the flash time

10 TOPCOM WARRANTY

10.1 WARRANTY PERIOD

The Topcom units have a 24-month warranty period. The warranty period starts on the day the new unit is purchased. The warranty on batteries is limited to 6 months after purchase. Consumables or defects causing a negligible effect on operation or value of the equipment are not covered.

The warranty has to be proven by presentation of the original purchase receipt, on which the date of purchase and the unit-model are indicated.

10.2 WARRANTY HANDLING

A faulty unit needs to be returned to a Topcom service centre including a valid purchase note.

If the unit develops a fault during the warranty period, Topcom or its officially appointed service centre will repair any defects caused by material or manufacturing faults free of charge.

Topcom will at its discretion fulfil its warranty obligations by either repairing or exchanging the faulty units or parts of the faulty units. In case of replacement, colour and model can be different from the original purchased unit.

The initial purchase date shall determine the start of the warranty period. The warranty period is not extended if the unit is exchanged or repaired by Topcom or its appointed service centres.

10.3 WARRANTY EXCLUSIONS

Damage or defects caused by incorrect treatment or operation and damage resulting from use of non-original parts or accessories not recommended by Topcom are not covered by the warranty.

Topcom cordless phones are designed to work with rechargeable batteries only. The damage caused by the use of non-rechargeable batteries is not covered under warranty.

The warranty does not cover damage caused by outside factors, such as lightning, water and fire, nor any damage caused during transportation.

No warranty can be claimed if the serial number on the units has been changed, removed or rendered illegible.

Any warranty claims will be invalid if the unit has been repaired, altered or modified by the buyer or by unqualified, non-officially appointed Topcom service centres.

11 TECHNICAL CHARACTERISTICS

- Standard: **DECT (Digital Enhanced Cordless Telecommunications)**
GAP (Generic Access Profile)
- Frequency range: 1880 MHz to 1900 MHz
- Number of channels: 120 duplex channels
- Modulation: GFSK
- Speech coding: 32 kbit/s
- Emission power: 10 mW (average power per channel)
- Range: 300 m in open space /50 m maximum inhouse
- Base power supply: 230 V / 50 Hz for the base
- Handset Batteries: 2 rechargeable batteries AAA, NiMH 600mAh
- Handset autonomy: 100 hours in standby
- Talk time: 8 hours
- Charging time: 6-8 hours
- Normal conditions of use: +5 °C to +45 °C
- Dialling mode: Pulse / Tone

VEILIGHEIDSVOORSCHRIFTEN

- Gebruik enkel de meegeleverde adapter. Geen vreemde adapters gebruiken, de accucellen kunnen hierdoor beschadigd worden.
- Gebruik enkel oplaadbare batterijen van hetzelfde type. Gebruik nooit gewone, niet oplaadbare batterijen. Let bij het plaatsen van de oplaadbare batterijen op de polariteit (aangeduid in de batterijruimte van de handset).
- Raak de laad- en stekkercontacten niet aan met scherpe en metalen voorwerpen.
- De werking van medische toestellen kan worden beïnvloed.
- De handset kan een onaangenaam gezoem veroorzaken in hoorapparaten.
- Het basisstation niet opstellen in vochtige ruimten en niet op minder dan 1,5 m van een waterbron. De handset niet in aanraking brengen met water.
- De telefoon niet gebruiken in explosieve omgevingen.
- Ontdoe u op een milieuvriendelijke wijze van de batterijen en de telefoon.
- Daar bij stroomuitval met dit toestel niet kan getelefoneerd worden, in geval van nood een telefoon gebruiken die geen netstroom nodig heeft bvb. een GSM.
- Deze telefoon gebruikt heroplaadbare batterijen die op een milieuvriendelijke manier, volgens nationale regels dienen te worden ontdaan.



REINIGEN

Veeg de telefoon met een licht vochtig doek of met een antistatische doek af. Gebruik nooit reinigingsmiddelen of agressieve oplosmiddelen.

Het toestel voldoet aan de basiseisen van de R&TTE-richtlijn. Dit wordt bevestigd door de CE-markering.

1 INSTALLATIE

Als u het toestel voor het eerst wil gebruiken, moet u er eerst en vooral voor zorgen dat de batterij gedurende 20 uren opgeladen wordt. Doet u dit niet, dan werkt het toestel niet optimaal.

1.1 BASIS

Bij de installatie gaat u dus als volgt te werk :

- Steek het ene uiteinde van de adapter in het stopcontact en het andere uiteinde in de adapter-aansluiting aan de onderzijde van het toestel.
- Verbindt u het ene uiteinde van de telefoonlijn met de wandcontactdoos van het telefoonnet en het andere uiteinde met de onderzijde van het toestel.

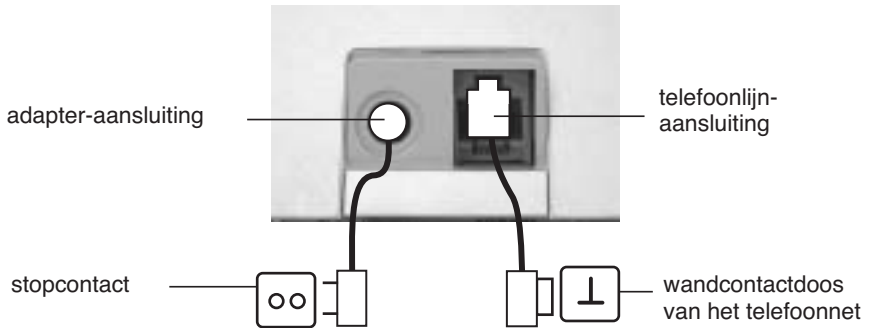

1.2. HANDSET LADER (alleen in Twin, Triple of Quatro pack)

- Steek de AC-adapter in het stopcontact.

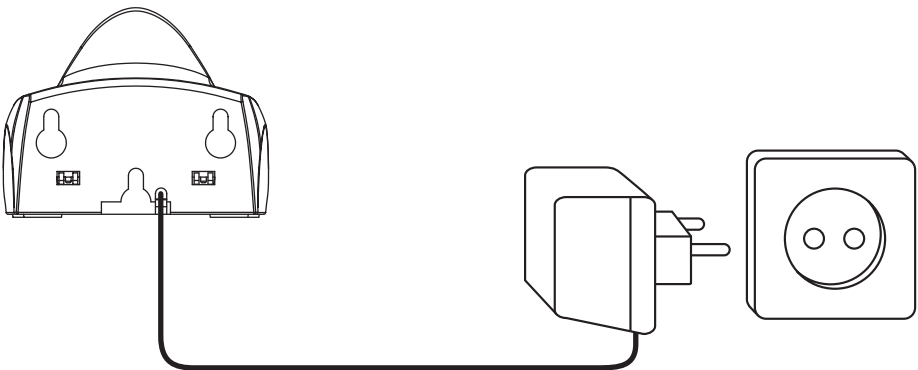



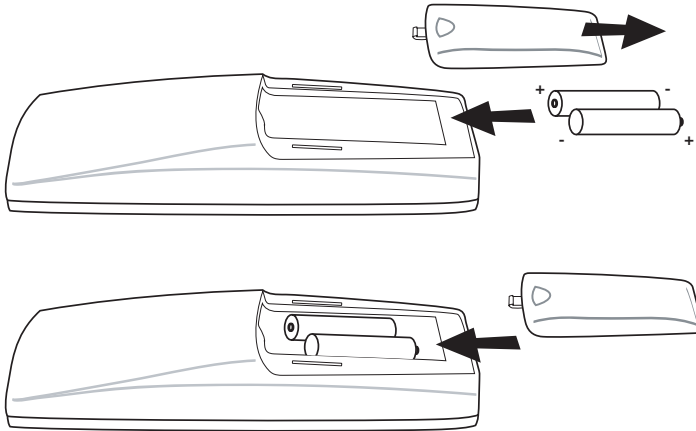

1.3. HANDSET

- Open de batterijruimte (zie hieronder).
- Plaats de batterijen en houd daarbij rekening met de **polariteit (+ en -)**.
- Sluit de batterijruimte.
- Plaats de handset op de basis gedurende 20 uren. De Lijn/Laad-indicator  (LED) op de basis licht op.







Stand van de batterij:

-  De batterij is volledig opgeladen.
-  De batterij is half leeg (50%)
-  De batterij is zwak. Als de batterij zwak is, hoort u waarschuwingssignalen en het batterij-symbool  op de display knippert.

2 TOETSEN/LED

HANDSET

- 1 Display
- 2 Lijntoets 
- 3 Omhoog-/Handenvrijtoets ▲ / 
- 4 Programmeertoets/INT-toets ⇨
- 5 Telefoonboektoets 
- 6 Herkies-/Pauzetoets ○/P
- 7 Microfoon
- 8 Volume-/Beltoon-toets ▲/ 
- 9 Alfnumerische toetsen
- 10 Wis/Mute/Escape-toets 
- 11 Omlaag-/Flash-toets ▼/R

HANDSET

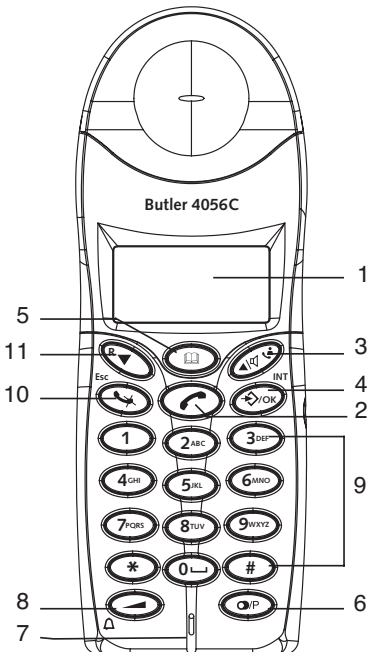

LADER HANDSET

- 12 Laad-indicator 

LADER

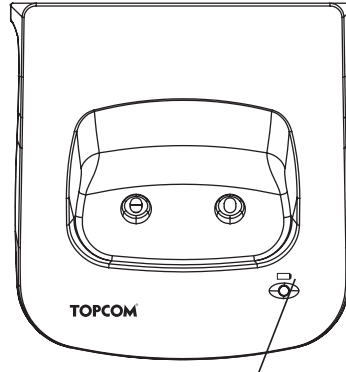

12

BASIS

- 13 Paging-toets 
- 14 Lijn/Laad indicator  (LED)
- 15 Basisstation telefoonklavier
- 16 Lijn/Handenvrij toets 
- 17 Flash toets **R** / Belvolume basis
- 18 Herkies toets ○ /Belmelodie basis
- 19 Interne stem keuze schakelaar
- 20 Aantal beltonen toets 
- 21 VIP code toets 
- 22 Lijn LED basisstation telefoon
- 23 Geheugen vol LED
- 24 Booschappen/Antwoordapparaat Aan/Uit LED
- 25 Antwoordapparaat toetsen
- 26 Microfoon
- 27 Luidspreker

BASIS

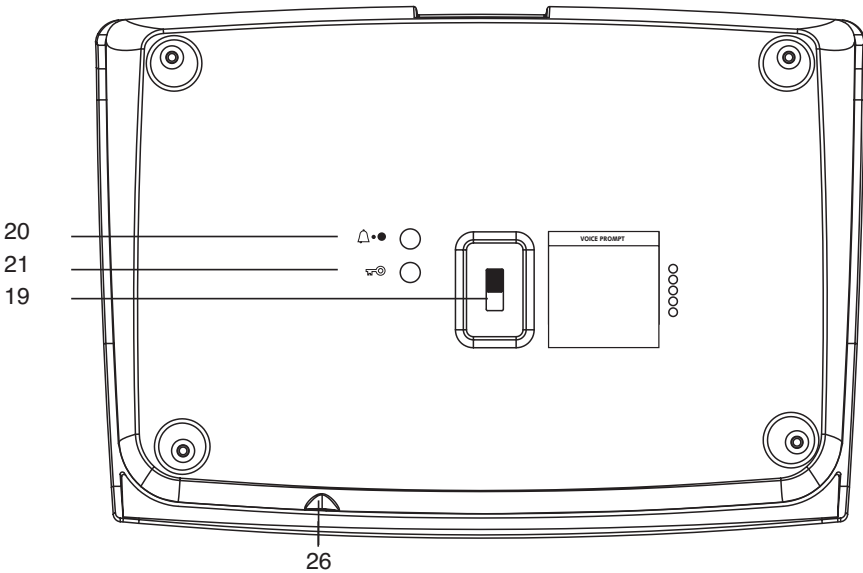
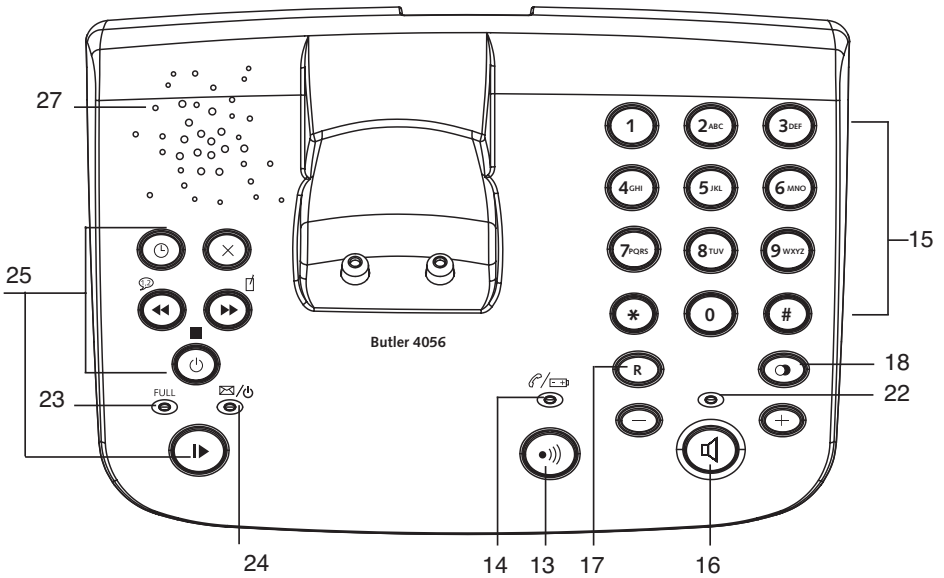

3 DISPLAY (LCD)

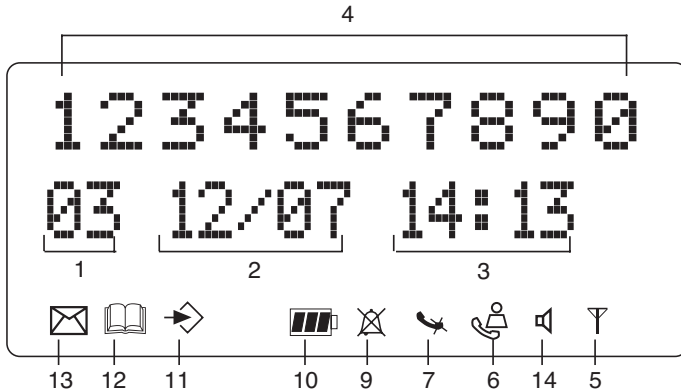

- 1 Aantal ontvangen oproepen.
- 2 Vermelding van de datum (dag/maand) bij ontvangen oproepen.
- 3 Vermelding van het uur (uur:minuten) bij ontvangen oproepen.
- 4 Oproepinformatie.
- 5 Symbool display (⌵):
 - dit symbool betekent dat de handset zich binnen het bereik van de basis bevindt
 - als dit symbool begint te knipperen, betekent dit dat u zich buiten het bereik van de basis bevindt. Ga dichterbij de basis zodat de verbinding tussen basis en handset kan hersteld worden.
- 6 Symbool display (📞):
 - dit symbool betekent dat het toestel oproepen ontvangen heeft die automatisch opgeslagen worden in de Oproeplijst.
- 7 Symbool display (📞):
 - dit symbool betekent dat de mute-functie geactiveerd is, de microfoon is uitgeschakeld tijdens een gesprek.
- 8 Symbool display (📞):
 - dit symbool verschijnt op het scherm als men telefoneert of een oproep ontvangt.
- 9 Symbool display (📞):
 - dit symbool betekent dat de beltoon uitgeschakeld is. Als men een oproep ontvangt, rinkelt het toestel niet. Bij een interne oproep rinkelt het toestel wel.
- 10 Symbool display (🔋):
 - dit symbool geeft de stand van de batterij weer.
- 11 Symbool display (➡):
 - dit symbool betekent dat u zich in het menu bevindt.
- 12 Symbool display (📖):
 - dit symbool verschijnt als u de nummers van het Telefoonboek doorloopt.
- 13 Symbool display (📧):
 - dit symbool verschijnt als u een Voice Mail boodschap hebt ontvangen (zie hoofdstuk 6).
- 14 Symbool display (🗣️):
 - dit symbool betekent dat de handenvrij-functie geactiveerd is. U kan nu spreken zonder de hoorn in de hand te nemen.











- knippert wanneer de telefoon in het basisstation actief is. U kan de lijn niet nemen via de handset zolang de telefoon in het basisstation actief is.

4 WERKING VAN DE HANDSET

4.1 EEN TAAL INSTELLEN

Het toestel heeft 14 display-talen: zie display talen tabel op de verpakking!!





Om de juiste taal in te stellen, doet u het volgende :

- Druk op de Programmeertoets  .
- Druk enkele keren op de Omhoog- of Omlaagtoets   tot 'INSTELLING' (SETTING) op de display verschijnt
- Druk op de Programmeertoets  .
- Druk enkele keren op de Omhoog- of Omlaagtoets   tot 'TAAL' (LANGUAGE) verschijnt op de display.
- Druk op de Programmeertoets  .
- Op de display verschijnt de taal die ingesteld is.
- Druk enkele keren op de Omhoog- of Omlaagtoets   om de taal te selecteren die u wenst te gebruiken.
- Als de gewenste taal op de display verschijnt, drukt u op de Programmeertoets  ter bevestiging of druk meermaals op de ESC-toets om het menu te verlaten.





4.2 TELEFONEREN

!!! Wanneer u een gesprek voert via de handset, is een telefoongesprek via de basis niet mogelijk!!!

4.2.1 Een externe oproep

- Druk op de Lijntoets  .
- De Lijn/Laad-indicator  (LED) op de basis knippert. 'EXT' en het Oproep-symbool  verschijnen op de display.
- U hoort de kiestoon. Geef het gewenste telefoonnummer in.
- Het nummer verschijnt op de display en wordt gevormd.
- Druk, na het gesprek, op de Lijntoets  om de verbinding te verbreken of leg de handset op de basis.





4.2.2 Blokkiezen

- Geef het gewenste telefoonnummer in. U kan het nummer corrigeren door op de Wis-/Mute-toets  te drukken.
- Druk op de Lijntoets  .
- De Lijn/Laad-indicator  (LED) op de basis knippert. 'EXT' en het Oproep-symbool  verschijnen op de display.
- Het telefoonnummer wordt automatisch gevormd.
- Druk, na het gesprek, op de Lijntoets  om de verbinding te verbreken of leg de handset op de basis.

4.2.3 Terugbellen van het laatst gevormde nummer





- Druk op de Lijntoets .
- De Lijn/Laad-indicator  (LED) op de basis knippert. 'EXT' en het Oproep-symbool  verschijnen op de display.
- U hoort de kiestoon.
- Druk op de Herkiestoets . Het nummer dat u als laatste hebt opgebeld, wordt automatisch gevormd zonder dat u het nummer opnieuw moet vormen.

4.2.4 Terugbellen van één van de 5 laatst gevormde nummers

- Druk op de Herkiestoets . Het nummer dat u het laatst hebt opgebeld, verschijnt op de display. Als u één van de 5 laatst gevormde nummers wil terugbellen, drukt u enkele keren op de Herkiestoets  tot het gewenste nummer op de display verschijnt.
- Druk op de Lijntoets .
- Het nummer dat op de display staat, wordt automatisch gevormd zonder dat u het nummer opnieuw moet vormen.
- Druk, na het gesprek, op de Lijntoets  om de verbinding te verbreken of leg de handset op de basis.



4.2.5 Een geprogrammeerd nummer uit het Telefoonboek oproepen

Het toestel beschikt over een Telefoonboek waarin u de telefoonnummers met naam kan programmeren. Als u een nummer uit het Telefoonboek wil oproepen, doet u het volgende :

- Druk op de Telefoonboektoets . Het eerste nummer van het Telefoonboek, verschijnt op de display.
- Druk meermaals op de Omhoog- of Omlaagtoets   om het telefoonnummer te selecteren dat u wenst te bellen.
- Druk op de Lijntoets .
- Het nummer dat op de display staat, wordt automatisch gevormd zonder dat u het nummer opnieuw moet vormen.
- Druk, na het gesprek, op de Lijntoets  om de verbinding te verbreken of leg de handset op de basis.

4.2.6 Een interne oproep : een andere handset oproepen

Deze functie werkt enkel wanneer meerdere handsets zijn aangemeld op het basisstation!

- Druk tweemaal op de INT-toets .
- 'INT' verschijnt op de display.
- Geef het nummer van de handset in die u wenst op te roepen.
- Druk, na het gesprek, op de Lijntoets , of leg de handset op de basis.

4.3 EEN OPROEP ONTVANGEN





4.3.1 Een externe oproep ontvangen

- Alle aangemelde handsets rinkelen als u een oproep ontvangt.
- Het Oproep-symbool  knippert op de display.
- Het telefoonnummer van de oproeper verschijnt op de display indien u beschikt over de dienst nummerweergave (CLIP). Raadpleeg hiervoor uw telefoonmaatschappij. De naam van de oproeper verschijnt eveneens op de display als:

- de naam geprogrammeerd werd in het Telefoonboek
- indien het netwerk de naam samen met het telefoonnummer doorstuurt (enkel FSK CID-systeem).
- Druk op de Lijntoets  om de externe oproep aan te nemen.
- Tijdens het gesprek verschijnen 'EXT' en het symbool  op de display. De gespreksduurteller begint te lopen.
- Druk, na het gesprek, op de Lijntoets  om de verbinding te verbreken of leg de handset op de basis.

4.3.2 Een interne oproep ontvangen

Deze functie werkt enkel wanneer men meerdere handsets heeft aangemeld op het basisstation!



- De handset rinkelt.
- 'INT' en het nummer van de handset die u probeert te bereiken, verschijnen op de display.
Het Oproep-symbool  knippert op de display.
- Druk op de Lijntoets  om de interne oproep aan te nemen.
- Tijdens het gesprek verschijnen 'INT', het handsetnummer van de oproeper en het symbool  op de display. De gespreksduurteller begint te lopen.
- Druk, na het gesprek, op de Lijntoets  om de verbinding te verbreken of leg de handset op de basis.

4.3.3 Ontvangst van een externe oproep tijdens een intern gesprek

Als men een externe oproep ontvangt tijdens een intern gesprek, weerklinkt een aankloptoon (dubbele beep) bij beide handsets die intern in gesprek zijn.

- Druk tweemaal op de Lijntoets  om de externe oproep aan te nemen.
- Druk, na het gesprek, op de Lijntoets , of leg de handset op de basis.

4.4 HANDEVRIJ-FUNCTIE AAN-/UITSCHAKELLEN



Deze functie laat u toe een gesprek te voeren zonder dat u de hoorn in de hand hoeft te nemen. Als u in gesprek bent, drukt u op de Omhoog-/Handenvrij-toets  /  om de handenvrij-functie aan te schakelen.

Druk op dezelfde toets om de handenvrij-functie uit te schakelen.

Opmerking : Als u handenvrij aan het telefoneren bent en u wil het volume aanpassen, druk dan op de Volume-toets .



Opgepast !! Langdurig gebruik van de handenvrij-functie heeft tot gevolg dat de batterijen sneller leeg zullen zijn !

4.5 EEN OPROEP NAAR EEN ANDERE HANDSET DOORVERBINDEN



- U bent in gesprek met een externe beller.
- Druk tweemaal op de INT-toets  .
- De externe oproep staat nu in wacht.
- 'INT' verschijnt op de display.
- Geef het nummer van de handset in waarnaar u de oproep wil doorverbinden.
- Als de opgebeldde handset wordt opgenomen, kan u een intern gesprek voeren. Druk op de Lijntoets  en de externe oproep wordt doorverbonden.
- Als de opgebeldde handset niet opneemt, druk dan op de Omlaag-toets  om de externe oproep terug aan te nemen.

4.6 WAARSCHUWING BUITEN BEREIK

Als de handset zich buiten het bereik van de basis bevindt, weerklinkt een waarschuwingssignaal.

- 'ZOEKEN' (SEARCHING) verschijnt op de display en het symbool  knippert op de display.
- Ga dichterbij de basis.
- Zodra u terug binnen het bereik van de basis bent, weerklinkt een signaal en het symbool  knippert niet meer.

4.7 INSTELLEN VAN HET LUIDSPREKERVOLUME

Gebruik de Volume/Beltoon-toets / om het volume van de luidspreker (handset) in te stellen.

U kan kiezen tussen 5 niveaus. Standaard staat het toestel op niveau '3' ingesteld.

Tijdens een gesprek kan u het volume als volgt aanpassen:

- Druk op de Volume/Beltoon-toets / .
 - Het niveau van het huidige ingestelde volume verschijnt op de display.
 - Gebruik de cijfertoetsen om het gewenste niveau (1-5) in te stellen.
 - Druk op de Volume/Beltoon-toets / ter bevestiging.
- Opmerking : U hebt 8 seconden de tijd om het gewenste volume in te stellen, zoniet keert het toestel terug naar standby-modus en blijft het volume onveranderd.

4.8 VERMELDING VAN DE GESPREKSDUUR OP DE DISPLAY





Zodra u op de Lijntoets  drukt, verschijnt de gespreksduur op de display (minuten-seconden).

Bvb. " 01-20 " voor 1 minuut en 20 seconden.

Na elke oproep blijft de gespreksduur nog 5 seconden zichtbaar op de display.

4.9 UITSCHAKELING MICROFOON (MUTE)

Het is mogelijk de microfoon tijdens een gesprek uit te schakelen door op de Wis-/Mute-toets  te drukken. U kan nu vrij spreken zonder dat de beller u kan horen.

- U bent in gesprek. De Lijn/Laad-indicator  (LED) op de basis knippert en het Oproepsymbool  verschijnt op de display.
- Druk op de Wis-/Mute-toets  om de microfoon uit te schakelen.
- Het symbool 'X' verschijnt op de display ().
- Als u het gesprek wil verderzetten, drukt u nogmaals op de Wis-/Mute-toets  .

- Het symbool 'X' verdwijnt van de display (📞). Uw correspondent kan u weer horen.

4.10 PAUZETOETS

Als u een telefoonnummer vormt en u wil een pauze aan dit nummer toevoegen, druk dan, op de gewenste plaats in het nummer, op de Pauzetoets (⏸).

Als u dit nummer oproept, dan wordt deze pauze (van 3s) automatisch gevormd.

4.11 CONFERENTIEGESPREK (TWEË INTERNE DECT HANDSETS EN ÉÉN EXTERNE BELLER)

U kan tegelijkertijd met één interne en één externe beller een telefoongesprek voeren.

- Als u in gesprek bent met een externe beller, druk tweemaal op de INT-toets (📞) .
- De externe oproep staat nu in wacht.
- 'INT' verschijnt op de display.
- Geef het nummer van de handset in die u wenst te betrekken bij de oproep.
- Als de opgebeldde handset wordt opgenomen, houd de '#'-toets gedurende 3 seconden gedrukt.
- 'CONFERENT' (CONFERENCE) verschijnt op de display.
- U bent nu in verbinding met één externe en één interne beller (conferentiegesprek).

4.12 EEN VERLOREN HANDSET TERUGVINDEN (PAGING)

Als u een handset niet meer terugvindt, druk dan kort op de Paging-toets (📞) van de basis. Alle handsets die aangemeld zijn op de basis, laten een signaal horen waardoor u de verloren handset kan traceren.

Om het signaal te stoppen, drukt u kort op de Lijntoets (📞) van de handset.

4.13 GEBRUIK VAN HET ALFANUMERISCH KLAVIER VAN DE HANDSET

Gebruik het alfanumerisch klavier om tekst in te geven. Om een letter te selecteren, drukt u op de overeenstemmende toets. Bvb. als u op numerische toets '5' drukt, verschijnt het eerste karakter (j) op de display, druk meerdere malen als u de andere karakters onder deze toets wil selecteren.

Druk 2x op toets '2' om de letter 'B' te selecteren. Wil u zowel 'A' en 'B' na elkaar invoeren, druk dan eerst éénmaal op toets '2' om 'A' te selecteren, wacht 2 seconden tot de cursor naar de volgende plaats gaat en druk dan tweemaal op toets '2' om 'B' te selecteren.

Verkeerd ingevoerde karakters kan u wissen met behulp van de Wistoets (📞). Het karakter voor de cursor zal gewist worden. U kan de cursor verplaatsen door te drukken op de Omhoog- en Omlaag-toetsen (▲ ▼).

Beschikbare karakters

Druk op de juiste toetsen om de volgende karakters te verkrijgen :

Toetsen	Eerste druk	Tweede druk	Derde druk	Vierde druk	Vijfde druk	Zesde druk	Zevende druk	Achtste druk	Negende druk
1	-	/	1						
2	A	B	C	a	b	c	2		
3	D	E	F	d	e	f	3		
4	G	H	I	g	h	i	4		
5	J	K	L	j	k	l	5		
6	M	N	O	m	n	o	6		
7	P	Q	R	s	p	q	r	s	7
8	T	U	V	t	u	v	8		
9	W	X	Y	Z	w	x	y	z	9
0	SPATIE	0							

4.14 HET TELEFOONBOEK

Met behulp van het telefoonboek kunnen 50 telefoonnummers en namen worden opgeslagen. U kunt namen invoeren die tot 9 karakters lang zijn. Nummers mogen max. 25 cijfers lang zijn.

4.14.1 Een nummer en een naam aan het Telefoonboek toevoegen

- Druk op de Programmeertoets ⇨ .
- Druk enkele keren op de Omhoog- of Omlaagtoets ▲ ▼ tot 'TELEFOONBK' (PHONE BOOK) op de display verschijnt.
- Druk op de Programmeertoets ⇨ .
- 'ZOEKEN' (SEARCH) verschijnt op de display.
- Druk enkele keren op de Omhoog- of Omlaagtoets ▲ ▼ tot 'NIEUW TOEV' (ADD NEW) op de display verschijnt.
- Druk op de Programmeertoets ⇨ .
- 'NAAM' (NAME) verschijnt op de display.
- Geef de naam in. Gebruik hiervoor de alfanumerische toetsen.
- Druk op de Programmeertoets ⇨ .
- Geef het telefoonnummer in. Gebruik hiervoor de alfanumerische toetsen.
- Druk op de Programmeertoets ⇨ .
- Er weerklinkt een lange beeptoon. De naam en het nummer zijn opgeslagen in het Telefoonboek.

4.14.2 Een nummer uit het Telefoonboek opzoeken

- Druk op de Programmeertoets ⇨ .
- Druk enkele keren op de Omhoog- of Omlaagtoets ▲ ▼ tot 'TELEFOONBK' (PHONE BOOK) op de display verschijnt.
- Druk op de Programmeertoets ⇨ .
- 'ZOEKEN' (SEARCH) verschijnt op de display.

- Druk op de Programmeertoets \rightarrow .
- Geef de eerste letters van de gewenste naam in.
- Druk op de Programmeertoets \rightarrow .
- De eerste naam, die met deze letters overeenkomt, verschijnt op het scherm.
- Druk op de Omhoog- of Omlaagtoets \blacktriangle \blacktriangledown om de andere nummers in het Telefoonboek te doorlopen.
- Wanneer het gewenste nummer op het scherm verschijnt, dan zal het nummer automatisch gevormd worden na het drukken van de Lijntoets \hookrightarrow .

4.14.3 Naam of nummer van het Telefoonboek wijzigen

- Druk op de Programmeertoets \rightarrow .
- Druk enkele keren op de Omhoog- of Omlaagtoets \blacktriangle \blacktriangledown tot 'TELEFOONBK' (PHONE BOOK) op de display verschijnt.
- Druk op de Programmeertoets \rightarrow .
- 'ZOEKEN' (SEARCH) verschijnt op de display.
- Druk enkele keren op de Omhoog- of Omlaagtoets \blacktriangle \blacktriangledown tot 'BEWERKEN' (EDIT) op de display verschijnt.
- Druk op de Programmeertoets \rightarrow .
- Het eerste nummer van het Telefoonboek verschijnt op de display.
- Druk op de Omhoog- of Omlaagtoets \blacktriangle \blacktriangledown tot het gewenste nummer op de display verschijnt.
- Druk op de Programmeertoets \rightarrow om het geselecteerde geheugennummer te veranderen.
- Druk op de Wistoets \rightarrow om de naam letter per letter te wissen en gebruik het alfanumerisch klavier om de correcte naam in te geven.
- Druk op de Programmeertoets \rightarrow .
- Druk op de Wistoets \rightarrow om het nummer cijfer per cijfer te wissen en gebruik het alfanumerisch klavier om de juiste nummer in te geven.
- Druk op de Programmeertoets \rightarrow om de uitgevoerde wijzigingen te bewaren.

4.14.4 Naam en nummer van het Telefoonboek wissen

- Druk op de Programmeertoets \rightarrow .
- Druk enkele keren op de Omhoog- of Omlaagtoets \blacktriangle \blacktriangledown tot 'TELEFOONBK' (PHONE BOOK) op de display verschijnt.
- Druk op de Programmeertoets \rightarrow .
- 'ZOEKEN' (SEARCH) verschijnt op de display.
- Druk enkele keren op de Omhoog- of Omlaagtoets \blacktriangle \blacktriangledown tot 'WISSEN' (DELETE) op de display verschijnt.
- Druk op de Programmeertoets \rightarrow .
- Het eerste nummer van het Telefoonboek verschijnt op de display.
- Druk op de Omhoog- of Omlaagtoets \blacktriangle \blacktriangledown tot het nummer, dat u wil wissen, op de display verschijnt.
- Druk op de Wistoets \rightarrow .
- 'WISSEN ?' (DELETE ?) verschijnt op de display.
- Druk op de Programmeertoets \rightarrow om het wissen te bevestigen.

4.15 DE HANDSET AAN-/UITSCHAKELEN

4.15.1 De handset uitschakelen

De handset is aangeschakeld.

- Druk op de Programmeertoets \rightarrow .
- Druk enkele keren op de Omhoog- of Omlaagtoets $\blacktriangle \blacktriangledown$ tot 'HS UIT ?' (POWER OFF?) verschijnt op de display.
- Druk op de Programmeertoets \rightarrow . Het toestel schakelt zichzelf uit. U kan geen nummers meer vormen, noch oproepen ontvangen.

Opm. : *Wenst u het menu te verlaten zonder de handset uit te schakelen, druk dan op de Wis-/Mute-toets \leftarrow .*

4.15.2 De handset aanschakelen

De handset is uitgeschakeld.

- Druk op de Programmeertoets \rightarrow . Het toestel schakelt zichzelf aan.

4.16 INSTELLEN VAN HET BELVOLUME VAN DE HANDSET

Indien u wenst, kan u het belvolume van een binnenkomende oproep aanpassen. U beschikt over 10 niveaus. Het belvolume van interne en externe oproepen kan u apart instellen zodat u een verschil hoort.

Als u niveau '0' kiest, verschijnt het symbool \otimes op de display en hoort u geen beltoon bij een binnenkomende externe oproep (bij een interne oproep hoort u nog steeds een beltoon). Niveau '9' is het hoogste niveau. Standaard staat het toestel op niveau '5' ingesteld.

4.16.1 Instellen van het belvolume voor externe oproepen (0-9)

- Druk op de Programmeertoets \rightarrow .
- Druk enkele keren op de Omhoog- of Omlaagtoets $\blacktriangle \blacktriangledown$ tot 'BEL INST' (RING SEL) op de display verschijnt.
- Druk op de Programmeertoets \rightarrow .
- 'EXTERN' (EXTERNAL) verschijnt op de display.
- Druk op de Programmeertoets \rightarrow .
- Druk enkele keren op de Omhoog- of Omlaagtoets $\blacktriangle \blacktriangledown$ tot 'VOLUME' op de display verschijnt.
- Druk op de Programmeertoets \rightarrow .
- Het niveau van het huidig gebruikte volume verschijnt op de display.
- Geef een nummer in tussen 0 en 9 om het gewenste belvolume te selecteren. Gebruik hiervoor het cijferklavier.
- Druk op de Programmeertoets \rightarrow ter bevestiging.

4.16.2 Instellen van het belvolume voor interne oproepen (1-9)

- Druk op de Programmeertoets \rightarrow .
- Druk enkele keren op de Omhoog- of Omlaagtoets $\blacktriangle \blacktriangledown$ tot 'BEL INST' (RING SEL) op de display verschijnt.
- Druk op de Programmeertoets \rightarrow .
- 'EXTERN' (EXTERNAL) verschijnt op de display.
- Druk enkele keren op de Omhoog- of Omlaagtoets $\blacktriangle \blacktriangledown$ tot 'INTERN' (INTERNAL) op de display verschijnt.
- Druk op de Programmeertoets \rightarrow .

- Druk enkele keren op de Omhoog- of Omlaagtoets ▲ ▼ tot 'VOLUME' op de display verschijnt.
- Druk op de Programmeertoets ⇨ .
- Het niveau van het huidige gebruikte volume verschijnt op de display.
- Geef een nummer in tussen 1 en 9 om het gewenste belvolume te selecteren. Gebruik hiervoor het cijferklavier.
- Druk op de Programmeertoets ⇨ ter bevestiging.

4.17 INSTELLEN VAN DE BELMELODIE VAN DE HANDSET

Indien u wenst, kan u de belmelodie van een binnenkomende oproep aanpassen. U beschikt over 9 belmelodieën (1-9). Standaard staat belmelodie '5' ingesteld.

4.17.1 Instellen van een belmelodie voor externe oproepen (1-9)

- Druk op de Programmeertoets ⇨ .
- Druk enkele keren op de Omhoog- of Omlaagtoets ▲ ▼ tot 'BEL INST' (RING SEL) op de display verschijnt.
- Druk op de Programmeertoets ⇨ .
- 'EXTERN' (EXTERNAL) verschijnt op de display.
- Druk op de Programmeertoets ⇨ .
- 'MELODIE' (MELODIES) verschijnt op de display.
- Druk op de Programmeertoets ⇨ .
- De huidige ingestelde belmelodie verschijnt op de display.
- Geef een nummer in tussen 1 en 9 om de gewenste belmelodie te selecteren. Gebruik hiervoor het cijferklavier.
- Druk op de Programmeertoets ⇨ ter bevestiging.

4.17.2 Instellen van een belmelodie voor interne oproepen (1-9)

- Druk op de Programmeertoets ⇨ .
- Druk enkele keren op de Omhoog- of Omlaagtoets ▲ ▼ tot 'BEL INST' (RING SEL) op de display verschijnt.
- Druk op de Programmeertoets ⇨ .
- 'EXTERN' (EXTERNAL) verschijnt op de display.
- Druk enkele keren op de Omhoog- of Omlaagtoets ▲ ▼ tot 'INTERN' (INTERNAL) op de display verschijnt.
- Druk op de Programmeertoets ⇨ .
- 'MELODIE' (MELODIES) verschijnt op de display.
- Druk op de Programmeertoets ⇨ .
- De huidige ingestelde belmelodie verschijnt op de display.
- Geef een nummer in tussen 1 en 9 om de gewenste belmelodie te selecteren. Gebruik hiervoor het cijferklavier.
- Druk op de Programmeertoets ⇨ ter bevestiging.

4.18 INSTELLEN VAN HET BASIS BELVOLUME EN MELODIE

4.18.1 Instellen van de basis melodie

- Druk op de basis herkiez-  toets.
- De huidige ingestelde melodie zal weergegeven worden.
- Druk 1-5 op de basis voor het gewenste melodie.

4.18.2 Instellen van het basis belvolume

- Druk op de basis flash-toets R
- Het huidig ingestelde volume zal hoorbaar zijn
- Druk 1-5 voor het gewenste volume of druk op '0' om het belvolume uit te schakelen

4.19 VERGRENDING VAN HET KLAVIER

Als u het alfanumerisch klavier vergrendelt, is het onmogelijk om nog een telefoonnummer te vormen. Enkel de Programmeertoets ⇨ kan nog gebruikt worden. 'KLAV BLOKK' (KEY LOCKED) staat op het scherm.

- Druk op de Programmeertoets ⇨ .
- Druk enkele keren op de Omhoog- of Omlaagtoets ▲ ▼ tot 'KLAVIER' (KEY SETUP) op de display verschijnt.
- Druk op de Programmeertoets ⇨ .
- 'KLAV BLOK' (KEY LOCK) verschijnt op de display.
- Druk op de Programmeertoets ⇨ .
- De huidige toestand van het klavier verschijnt op het scherm :
 - 'BLOKK AAN' (LOCK) : het klavier is vergrendeld
 - 'BLOKK UIT' (UNLOCK) : het klavier is niet vergrendeld
- Druk op de Omhoog- of Omlaagtoets ▲ ▼ om uw keuze te maken.
- Druk op de Programmeertoets ⇨ ter bevestiging.

4.20 TOETSTONEN AAN-/UITSCHAKELEN

U kan het toestel zodanig instellen dat er een toon weerklinkt telkens als u op een toets drukt.

- Druk op de Programmeertoets ⇨ .
- Druk enkele keren op de Omhoog- of Omlaagtoets ▲ ▼ tot 'KLAVIER' (KEY SETUP) op de display verschijnt.
- Druk op de Programmeertoets ⇨ .
- Druk enkele keren op de Omhoog- of Omlaagtoets ▲ ▼ tot 'TOETSTONEN' (KEY CLICK) op de display verschijnt.
- Druk op de Programmeertoets ⇨ .
- De huidige toestand verschijnt op het scherm :
 - 'TOETST AAN' (CLICK ON) : toetstonen aanschakelen
 - 'TOETST UIT' (CLICK OFF) : toetstonen uitschakelen
- Druk op de Omhoog- of Omlaagtoets ▲ ▼ om uw keuze te maken.
- Druk op de Programmeertoets ⇨ ter bevestiging.

4.21 DE R-TOETS (FLASH)

Druk op de Flashtoets 'R' om bepaalde diensten te gebruiken zoals "2de oproep" (indien deze functie door uw telefoonmaatschappij aangeboden wordt); of om oproepen door te verbinden als u gebruik maakt van een binnenhuiscentrale (PABX).

De Flashtoets 'R' is een korte onderbreking op de lijn. U kan de flash tijd instellen op 100ms of 300ms. Standaard staat deze op 100ms! Indien uw systeem echter een langere flashtijd nodig heeft, doet u het volgende:

- Druk op de Programmeertoets ⇨ .

- Druk enkele keren op de Omhoog- of Omlaagtoets ▲ ▼ tot 'INSTELLING' (SETTING) op de display verschijnt.
- Druk op de Programmeertoets ⇨ .
- Druk enkele keren op de Omhoog- of Omlaagtoets ▲ ▼ tot 'FLASH' (RECALL) op de display verschijnt.
- Druk op de Programmeertoets ⇨ .
- Druk enkele keren op de Omhoog- of Omlaagtoets ▲ ▼ om de flashtijd te selecteren:
 - 'FLASH KORT' (SHORT) = 100ms
 - 'FLASH LANG' (LONG) = 300ms
- Druk op de Programmeertoets ⇨ ter bevestiging.

4.22 PINCODE VERANDEREN

Bepaalde functies zijn enkel toegankelijk als u de PINcode van het toestel kent. Dankzij deze geheime code worden instellingen beschermd die enkel door u mogen veranderd worden. De PINcode bestaat uit 4 cijfers. De standaard ingestelde PINcode is '0000'. Als u de standaard PINcode wil wijzigen en uw eigen geheime code wil instellen, doet u het volgende :

- Druk op de Programmeertoets ⇨ .
- Druk enkele keren op de Omhoog- of Omlaagtoets ▲ ▼ tot 'INSTELLING' (SETTING) op de display verschijnt.
- Druk op de Programmeertoets ⇨ .
- Druk enkele keren op de Omhoog- of Omlaagtoets ▲ ▼ tot 'PIN CODE' op de display verschijnt.
- Druk op de Programmeertoets ⇨ .
- 'OUDE PIN' (OLD CODE) verschijnt op de display.
- Geef de oude PINcode in. Gebruik hiervoor de cijfertoetsen.
- Druk op de Programmeertoets ⇨ .
- 'NIEUWE PIN' (NEW CODE) verschijnt op de display.
- Geef de nieuwe PINcode in. Gebruik hiervoor de cijfertoetsen.
- Druk op de Programmeertoets ⇨ .
- 'HERHAAL' (AGAIN) verschijnt op de display.
- Geef de nieuwe PINcode nogmaals in. Gebruik hiervoor de cijfertoetsen.
- Druk op de Programmeertoets ⇨ .
- U hoort een bevestigingstoon. De nieuwe PINcode is ingesteld.
Opgepast : Vergeet uw persoonlijke PINcode niet ! Mocht dit toch gebeuren, dan moeten de standaardinstellingen terug ingesteld worden (reset - zie hoofdstuk 4.30).



4.23 AANMELDEN VAN EEN HANDSET OP EEN B24XX, 28XX, 29XX, 32XX,40XX



Om te kunnen telefoneren en oproepen te kunnen ontvangen, moet een nieuwe handset aangemeld worden op de basis. U kan 5 handsets op één basis aanmelden. Elk handset is bij uitlevering standaard aangemeld als handset 1 op de bijgeleverde basis (basis 1).

!!! U hoeft enkel deze aanmelding uit te voeren: !!!



- indien de handset is afgemeld op zijn basis (bij een reinitialisatie bv)
- wanneer u een andere handset op deze basis wilt aanmelden.

De onderstaande procedure is enkel geldig voor een B40XX handset en basis!!

Houd de Paging-toets  op de basis 10 seconden ingedrukt tot de Lijn/Laad-indicator  op de basis snel begint te knippen. De Lijn/Laad-indicator  zal gedurende één minuut snel knippen. Tijdens deze minuut is de basis in aanmeld-modus en moet u het volgende doen om de handset aan te melden :







- Druk op de Programmeertoets .
- Druk enkele keren op de Omhoog- of Omlaagtoets  tot 'BASIS AANM' (BASE SUB) op de display verschijnt.
- Druk op de Programmeertoets .
- 'BASIS _' (BASE _) verschijnt op de display.
- Geef een nummer van de basis in die u aan de handset wil aanmelden (1-4). Gebruik hiervoor het cijferklavier.

Opmerking : Elke handset kan op 4 verschillende DECT basissen aangemeld worden. Elke basis krijgt een nummer van 1 tot 4 in de handset. Als U een nieuwe handset aanmeldt, mag U een basisnummer toewijzen, gebruik bij voorkeur '1'.

- 'ZOEKEN' (SEARCHING) en het symbool  verschijnen op de display.
- De RFPI code (elke basis heeft een unieke HFPI code) verschijnt op de display en er weerklinkt een signaal als de basis gevonden wordt door de handset.
- Druk op de Programmeertoets .
- 'PIN CODE' (PIN) verschijnt op de display.
- Geef de 4-cijferige PINcode van de basis in (standaard PINcode is '0000'). Gebruik hiervoor het cijferklavier.
- Druk op de Programmeertoets .
- De handset is aangemeld op de basis.

4.24 AANMELDEN VAN EEN BUTLER 4056 HANDSET OP EEN ANDERE BASIS (ANDER TYPE OF MERK)

Zet de basis in aanmeld-modus (zie handleiding van de basis). Als de basis in aanmeld-modus is moet u het volgende doen om de handset aan te melden:

- Druk op de Programmeertoets .
- Druk enkele keren op de Omhoog- of Omlaagtoets  tot 'BASIS AANM' (BASE SUB) op de display verschijnt.
- Druk op de Programmeertoets .
- 'BASIS _' (BASE _) verschijnt op de display.
- Geef een nummer van de basis in die u aan de handset wil aanmelden (1-4). Gebruik hiervoor het cijferklavier.
- 'ZOEKEN' (SEARCHING) en het symbool  verschijnen op de display.
- De RFPI code (elke basis heeft een unieke RFPI code) verschijnt op de display en er weerklinkt een signaal als de basis gevonden wordt door de handset.
- Druk op de Programmeertoets .
- 'PIN CODE' (PIN) verschijnt op de display.
- Geef de 4-cijferige PINcode van de basis in (standaard PINcode is '0000'). Gebruik hiervoor het cijferklavier.
- Druk op de Programmeertoets .
- De handset is aangemeld op de basis.

4.25 AFMELDEN VAN EEN HANDSET AAN EEN BASIS

Het is mogelijk een handset van een basis af te melden. Dit doet u in geval een handset beschadigd is en moet vervangen worden door een nieuwe.

Opgelet : U kan enkel een andere handset afmelden, niet de handset die u gebruikt voor deze afmeldingsprocedure.

- Druk op de Programmeertoets ⇨ .
- Druk enkele keren op de Omhoog- of Omlaagtoets ▲ ▼ tot 'INSTELLING' (SETTING) op de display verschijnt.
- Druk op de Programmeertoets ⇨ .
- Druk enkele keren op de Omhoog- of Omlaagtoets ▲ ▼ tot 'AFM HANDS' (REMOVE HS) op de display verschijnt.
- Druk op de Programmeertoets ⇨ .
- 'PIN CODE' (PIN) verschijnt op de display.
- Geef uw 4-cijferige PINcode in (standaard PINcode is '0000'). Gebruik hiervoor het cijferklavier.
- Druk op de Programmeertoets ⇨ .
- 'AFM HANDS' (REMOVE HS) verschijnt op de display.
- Geef het nummer van de handset in die u wil afmelden (1 –5). Gebruik hiervoor het cijferklavier.
- Druk op de Programmeertoets ⇨ .
- 'AFM HANDS' (REMOVE HS) verschijnt op de display en de handset is afgemeld.
- Op de afgemelde handset verschijnt 'NT AANGEM' (NOT SUB).

4.26 EEN BASIS SELECTEREN

Als uw handset is aangemeld op meerdere basisstations (max. 4), dan dient U een basis te selecteren omdat een handset maar kan communiceren met één basis tegelijkertijd. Er zijn twee mogelijkheden:

4.26.1 Automatische selectie

Als u 'automatische selectie' instelt, dan zal de handset automatisch de dichtstbijzijnde basis kiezen in standby.

- Druk op de Programmeertoets ⇨ .
- Druk enkele keren op de Omhoog- of Omlaagtoets ▲ ▼ tot 'INSTELLING' (SETTING) op de display verschijnt.
- Druk op de Programmeertoets ⇨ .
- Druk enkele keren op de Omhoog- of Omlaagtoets ▲ ▼ tot 'BASIS SEL' (BASE SEL) op de display verschijnt.
- Druk op de Programmeertoets ⇨ .
- Druk enkele keren op de Omhoog- of Omlaagtoets ▲ ▼ tot 'AUTO' op de display verschijnt.
- Druk op de Programmeertoets ⇨ .
- 'ZOEKEN' (SEARCHING) en het symbool Ψ verschijnen op de display.
- Er weerklinkt een signaal als de handset een basis gevonden heeft.

4.26.2 Manuele selectie

Als u 'manuele selectie' instelt, dan zal de handset enkel de basis kiezen die u ingesteld hebt.

- Druk op de Programmeertoets ⇨ .
- Druk enkele keren op de Omhoog- of Omlaagtoets ▲ ▼ tot 'INSTELLING' (SETTING) op de display verschijnt.
- Druk op de Programmeertoets ⇨ .
- Druk enkele keren op de Omhoog- of Omlaagtoets ▲ ▼ tot 'BASIS SEL' (BASE SEL) op de display verschijnt.
- Druk op de Programmeertoets ⇨ .
- Druk enkele keren op de Omhoog- of Omlaagtoets ▲ ▼ tot 'MANUEEL' (MANUAL) op de display verschijnt.
- Druk op de Programmeertoets ⇨ .
- 'BASIS_' (BASE_) verschijnt op het display.
- Geef het nummer in van de basis die u wil selecteren (1-4). Gebruik hiervoor het cijferklavier.
- Druk op de Programmeertoets ⇨ .
- 'ZOEKEN' (SEARCHING) en het symbool Ψ verschijnen op de display.
- Er weerklinkt een signaal als de geselecteerde basis is gevonden.

Opmerkingen

- **Vooraleer u een basis kan selecteren, dient deze eerst aan de handset aangemeld te worden.**
- **Als 'NT AANGEM' (NOT SUB) op de display verschijnt, betekent dit dat de geselecteerde basis niet bestaat of dat de handset niet aangemeld is.**

4.27 VERGREDELING VAN UITGAANDE GESPREKKEN

U kan de handsets zodanig programmeren dat bepaalde telefoonnummers niet kunnen opgeroepen worden bvb. '00' internationale nummers kunnen niet opgebeld worden. Tot 5 nummers (van max. 5 cijfers) kunnen vergrendeld worden. U gaat als volgt te werk :

- Druk op de Programmeertoets ⇨ .
- Druk enkele keren op de Omhoog- of Omlaagtoets ▲ ▼ tot 'INSTELLING' (SETTING) op de display verschijnt.
- Druk op de Programmeertoets ⇨ .
- Druk enkele keren op de Omhoog- of Omlaagtoets ▲ ▼ tot 'BLOKKEREN' (BARRING) op de display verschijnt.
- Druk op de Programmeertoets ⇨ .
- 'PIN CODE' (PIN) verschijnt op de display.
- Geef uw PINcode in.
- Druk op de Programmeertoets ⇨ .
- 'PIN BLOKK' (BAR NUM) verschijnt op de display. U bevindt zich in geheugen "1. _ _ _ _ _".
- Druk op de Omhoog- of Omlaagtoets ▲ ▼ om één van de 5 geheugens te selecteren.
- Geef het nummer in (max. 5 cijfers) dat vergrendeld moet worden bvb 01486.
- Druk op de Programmeertoets ⇨ .
- 'HS _ _ _ _ _' (=nummer van de handset (1-5)) en '01486' (= de vergrendelde cijfers) verschijnen op de display.
- Geef de nummers van de handsets in die de vergrendelde cijfers niet mogen uitbellen.

- bvb. Druk op de cijfertoets 2, 3 en 5. Op het scherm verschijnt : HS_2_3_5 01486
Deze handsets mogen geen nummers vormen die met '01486' beginnen.
- Druk op de Programmeertoets → ter bevestiging.
Herhaal dezelfde procedure als hierboven indien u meerdere nummers wil blokkeren (max. 5)!

4.28 RECHTSTREEKSE OPROEP (DIRECT CALL)

Wanneer u het baby call nummer heeft geprogrammeerd en aangeschakeld, zal dit nummer automatisch worden gevormd bij eender welke toetsdruk.

4.28.1 Baby call nummer programmeren

- Druk op de Programmeertoets →
- Druk enkele keren op de Omhoog- of Omlaagtoets ▲ ▼ tot 'Rechtstree'(DIRECT) verschijnt
- Druk op de Programmeertoets →
- Indien nodig, wis het huidig nummer door op de Wis-toets een aantal keren te drukken
- Geef het rechtstreeks nummer in
- Druk op de Programmeertoets →

4.28.2. Rechtstreekse oproep Aan -Uitschakelen

Aanschakelen:

- Druk op de Programmeertoets →
- Druk enkele keren op de Omhoog- of Omlaagtoets ▲ ▼ tot 'Rechtstree'(DIRECT) verschijnt
- Druk op de Mute-toets 📵 gedurende 2 seconden
- 'Rechts AAN' (DIRECT ON) Verschijnt

Uitschakelen:

- Druk 2x vlug op de Programmeertoets →

4.29 STANDAARDINSTELLINGEN (RESET) VAN DE PARAMETERS

U kan de standaardinstellingen (default) van het toestel terugplaatsen zodat het zich in dezelfde staat bevindt als bij aankoop. Hiervoor hebt u de PINcode nodig.

De standaard instellingen zijn:

Klavier :	niet vergrendeld
Klavertonen :	actief
Luidsprekervolume :	niveau 3
Belmelodie :	1
Belvolume :	5
Selectie basis :	automatisch
Flash tijd :	100ms

U doet het volgende om de standaardinstellingen terug in te stellen :

- Druk op de Programmeertoets → .

- Druk enkele keren op de Omhoog- of Omlaagtoets ▲ ▼ tot 'INSTELLING' (SETTING) op de display verschijnt.
- Druk op de Programmeertoets ⇨ .
- Druk enkele keren op de Omhoog- of Omlaagtoets ▲ ▼ tot 'RESET' op de display verschijnt.
- Druk op de Programmeertoets ⇨ .
- 'PIN CODE' (PIN) verschijnt op de display.
- Geef uw PINcode in.
- Druk op de Programmeertoets ⇨ .

4.30 COMPLETE REINITIALISATIE VAN HET TOESTEL

Deze functie laat u toe het toestel volledig te reïncialiseren zonder dat u daarvoor de PINcode nodig hebt. Hierdoor zullen alle Telefoonboekgeheugens gewist worden, alle handsets zullen afgemeld zijn, alle standaardinstellingen zijn terug ingesteld en de standaard PINcode staat terug op '0000'.

U doet het volgende:

- Koppel de batterij los van het toestel
- Houd de '*'-toets ingedrukt en koppel de batterij terug aan tot de handset aanhoudend rinkelt en de display oplicht. Laat de '*'-toets los en druk op de Programmeertoets ⇨ .
- De handset vindt de basis terug en er weerklinkt een signaal.
- Druk kort op de '*'-toets.
- 'RESET ?' verschijnt op de display.
- Druk op de Programmeertoets ⇨ ter bevestiging of ontkoppel de batterij om de procedure te stoppen.
- 'RESET OK' (RESETTING) verschijnt op de display en een lange beeptoon weerklinkt.
- 'NT AANGEM' (NOT SUB) verschijnt op de display. De handset is volledig gereïncialiseerd.

Nadien dient u alle handsets terug aan te melden zoals beschreven in punt 4.23! U dient echter de basis niet meer in aanmeld-modus te plaatsen aangezien dit nu automatisch gebeurt!

4.31 KIESMODE OP DE HANDSET INSTELLEN

Er zijn 2 kiesmodi:

- DTMF/Toonsysteem (het meest gebruikelijke)
- Pulssysteem (bij oudere installaties)

De kiesmodus wijzigen:

- Druk op de Programmeertoets ⇨
- Druk op de Omhoog- of Omlaagtoets ▲ ▼ tot 'Instelling'(Setting) op het display verschijnt.
- Druk op de Programmeertoets ⇨
- Druk op de Omhoog- of Omlaagtoets ▲ ▼ tot 'BELMODUS'(DIAL MODE) op het display verschijnt.
- Druk op de Programmeertoets ⇨
- Kies 'TOON'(TONE) of 'PULS'(PULSE) met de Omhoog- of Omlaagtoets ▲ ▼ en
- Druk op de Programmeertoets ⇨ ter bevestiging

5 NUMMERWEERGAVE (CALLER ID/CLIP)

(Deze dienst werkt enkel als u een abonnement hebt op CLIP- of nummerweergave. Raadpleeg hiervoor uw telefoonmaatschappij). Als men een oproep ontvangt, verschijnt het telefoonnummer van de oproeper, de datum en het uur op de display van de handset. Het toestel kan oproepen in FSK en DTMF ontvangen. Indien de naam geprogrammeerd staat in het Telefoonboek wordt de naam van het Telefoonboek weergegeven!

Het toestel kan 30 oproepen bewaren in een Oproeplijst die later overlopen kunnen worden. Het toestel bewaart nooit tweemaal dezelfde oproep. Als het geheugen vol is, vervangen de nieuwe oproepen automatisch de oudste in het geheugen.

Bij een ongelezen of niet beantwoorde oproep, knippert het symbool  op de display.

Als de Oproeplijst leeg is en u drukt op de Omhoog-toets , weerklinken er drie beep-tonen.

U kan de gegevens van een binnenkomende oproep als volgt bekijken :

- Druk op de Omhoog-toets . De naam (indien meegestuurd door het netwerk of aanwezig in het Telefoonboek-geheugen) van de oproeper, het volgnummer van de oproep in de Oproeplijst en de datum en het uur van de oproep verschijnen op de display.
- Druk op de Omlaag-toets  . Het telefoonnummer van de oproeper verschijnt op de display.

5.1 DATUM EN TIJD INSTELLEN

Indien bij een binnenkomende oproep de datum en de tijd niet worden meegestuurd samen met het oproepnummer, kan men de datum en de tijd van de binnenkomende oproep niet zien op de display.

Door de datum en de tijd in te stellen, zal deze informatie, samen met het nummer, worden weergegeven bij elke binnenkomende oproep !

- Druk op de Programmeertoets  .
 - Druk enkele keren op de Omhoog- of Omlaagtoets   tot 'INSTELLING' (setting) op de display verschijnt.
 - Druk op de Programmeertoets  .
 - 'DAG/TIJD' (DATE/TIME) verschijnt op de display.
 - Druk nogmaals op de Programmeertoets  .
 - Als 'JAAR' (YEAR) op de display verschijnt, geef dan de laatste 2 cijfers van het jaar in (00=2000, 01=2001, ...) en druk op de Programmeertoets  ter bevestiging.
 - Als 'MAAND' (MONTH) verschijnt, geef dan de maand in (01=januari, 02=februari, ...) en druk op de Programmeertoets  ter bevestiging.
 - Als 'DAG' (DAY) verschijnt, geef dan de dag van de maand in en druk op de Programmeertoets  ter bevestiging.
 - Als 'UUR' (HOUR) verschijnt, geef dan het huidige uur in (in 24u formaat) en druk op de Programmeertoets  ter bevestiging.
 - Als 'MINUTEN' (MINUTE) verschijnt, geef dan de minuten in en druk op de Programmeertoets  ter bevestiging.
- De datum en het uur zijn nu ingesteld !

5.2 DE OPROEPLIJST

De ontvangen oproepen komen in de Oproeplijst terecht (max. 30 nummers).

- Druk kort op de Omhoog-toets ▲ om de meest recente oproep te bekijken.
- De naam van de meest recente oproep verschijnt op de display. Is er geen naam beschikbaar, verschijnt 'GEEN NAAM' (NO NAME) op de display.
- Als het een privenummer betreft, verschijnt 'NT BESCHIK' (UNAVAIL) op de display.
- De datum en het uur van ontvangst zijn aan elke oproep verbonden.
- Druk kort op de Omlaag-toets ▼ om het telefoonnummer, die bij de oproep hoort, te bekijken.
- Druk kort op de Omlaag-toets ▼ om de andere nummers van de lijst te doorlopen.

Opmerkingen :

- Indien er gedurende 15 seconden niet op de Omhoog- of Omlaag-toets ▲ ▼ wordt gedrukt, keert het toestel terug naar standby-modus.
- Na ontvangst van een oproep, blijft het nummer van de oproeper nog 15 seconden na de laatste beltoon zichtbaar op de display.
- Nummerweergave is niet mogelijk als u in gesprek bent.

5.3 EEN NUMMER VAN DE OPROEPLIJST OPROEPEN



- Druk op de Omhoog-toets ▲ om naar de Oproeplijst te gaan.
- Druk op de Omhoog-toets ▲ om de gewenste oproep te zoeken. Druk de Omlaag-toets ▼ om het telefoonnummer te bekijken.
- Als het nummer op de display staat, drukt u op de Lijntoets  en het nummer wordt automatisch gevormd. (De symbolen  en 'EXT' verschijnen op de display en de gespreksduurteller loopt.)

5.4 EEN NUMMER VAN DE OPROEPLIJST IN HET TELEFOONBOEK OPSLAAN

- Druk op de Omhoog-toets ▲ om naar de Oproeplijst te gaan.
- Druk op de Omhoog- toets om het gewenste nummer te zoeken.
- Druk tweemaal op de Telefoonboektoets  .
- 'BEWAREN' (STORE) verschijnt op de display
- Het nummer is opgeslagen in het Telefoonboek. Indien het een oproep was zonder naam 'GEEN NAAM' (NO NAME) kan u achteraf een naam toevoegen aan dit nummer in het Telefoonboek.
- Het toestel keert terug naar standby-modus.

5.5 NUMMERS VAN DE OPROEPLIJST WISSEN

5.5.1 Eén nummer wissen

- Druk op de Omhoog-toets ▲ om naar de Oproeplijst te gaan.
- Druk op de Omhoog- toets ▲ om de oproep die u wil wissen, te zoeken.
- Als deze oproep op de display verschijnt, druk dan op de Wistoets  .
- 'WISSEN ?' (DELETE ?) verschijnt op de display.
- Druk op de Programmeertoets  ter bevestiging of de Wistoets  om te annuleren.

- De oproep is gewist en de volgende oproep verschijnt op de display.

5.5.2 Alle nummers wissen

- Druk op de Omhoog-toets ▲ om naar de Oproeplijst te gaan.
- Houd de Wistoets ✖ ingedrukt tot 'WIS ALLES' (DELETE ALL) op de display verschijnt.
- Druk op de Programmeertoets ⇨ ter bevestiging of op de Wistoets ✖ om te annuleren.
- Alle oproepen zijn gewist.

6 VOICE MAIL INDICATIE

Deze functie werkt enkel als u beschikt over de voice mail of phone mail dienst, en als het netwerk deze indicatie doorstuurt samen met de Caller-ID/CLIP informatie!

Als u een nieuwe boodschap ontvangen hebt in uw Voice Mail systeem, zal het '☒'-icoon op de display verschijnen. Nadat u uw boodschappen beluisterd hebt, zal het '☒'-icoon verdwijnen.

7 BASISSTATION TELEFOON

U kan ook telefoneren via de handenvrij telefoon in de basis.

7.1 TELEFONEREN

- Druk op de handenvrij toets 📞.
- Druk op de numerieke toetsen op de basis om het telefoonnummer te vormen
- Druk opnieuw op de handenvrijtoets 📞 om het gesprek te beëindigen

7.2 LUIDSPREKER VOLUME AANPASSEN



Druk op de '+' of '-' toets ◀ tijdens gesprek om het luidspreker volume aan te passen. Indien het luidspreker volume te luid staat ingesteld kan de luidspreker gaan oscilleren (fluittoon). Vermijd dit door het luidspreker volume terug lager in te stellen.

Opgepast: De handenvrij communicatie is maar in één richting. Indien de persoon aan de andere kant van de lijn begint te praten, zal de microfoon uitgeschakeld worden, en zal hij u niet horen. Probeer om beurten te spreken met elkaar.

Opmerking: Het handenvrij luidspreker volume is verschillend van het antwoordapparaat luidspreker volume.

7.3 GESPREK DOORVERBINDEN VAN BASIS NAAR HANDSET

Tijdens basisstation telefoneren kan u het gesprek doorverbinden naar eender welk handset aangemeld op deze basis door op de paging toets 📞 te drukken. De lijn indicator LED 📞 zal knipperen:

- U kan de lijn overnemen op eender welke handset door op de Lijntoets  te drukken.
- Druk opnieuw op de paging toets  indien u het gesprek niet wilt doorverbinden

8 ANTWOORDAPPARAAT

De Butler 4056 heeft een ingebouwd digitaal antwoordapparaat met een opnamecapaciteit van 9 min. Het antwoordapparaat kan volledig vanop afstand bediend worden en heeft de mogelijkheid om twee uitgaande boodschappen (Meldtekst 1 en Meldtekst 2) op te slaan (van max. 2 min).

Er zijn 2 mogelijkheden:

- Met Meldtekst 1 heeft de oproeper de mogelijkheid een boodschap na te laten
- Met Meldtekst 2 wordt enkel de uitgaande meldtekst weergegeven zonder de mogelijkheid een boodschap na te laten

De max. opnametijd per inkomende boodschap = 3min.

Een interne stem zal een aantal parameters weergeven, zoals dag en tijd van de oproep, alsook de instellingsparameters zoals VIP-code, beltonen. De taal van de interne stem is vermeld op de verpakking!

8.1 INTERNE STEM TAAL INSTELLEN

Er zijn 3 talen instelbaar doormiddel van een schakelaar onderaan de basis. Zet de schakelaar op de gewenste taal vermeld op de sticker naast de schakelaar. En druk op de afspeeltoets  om de taalkeuze te bevestigen.

8.2. LED INDICATIE









De boodschappen/ Aan-Uit LED /  knippert wanneer er nieuwe boodschappen zijn; het aantal flitsen tussen elke lange pauze geeft aan hoeveel nieuwe oproepen zijn ontvangen.





Wanneer het antwoordapparaat uit staat is de Aan-Uit /  gedoofd.

De FULL-LED gaat aan wanneer het intern geheugen vol is en er geen nieuwe boodschappen geregistreerd kunnen worden

8.2 FUNCTIES TOETSENBOARD

Opmerking: - De toetsen  &  bevinden zich onderaan de basis

Toetsen	Stand-by modus		Tijdens afspelen boodschap
	Korte toetsdruk	Twee sec. indrukken	
1  	Weergave meldtekst	Opname meldtekst	Boodschap teruggaan
2 	Weergave boodschappen	Geen	Pauze
3  	Geen	Memo opnemen	Boodschap overslaan
4 	Volume instelling spraak + belvolume	Geen	Volume instelling
5  / 	Meldtekst slecteren	Beantwoorder Aan/Uit	Stop



6		Weergave VIP-code	Instellen VIP-code	Geen
7		Huidig aantal beltonen	Instellen aantal beltonen	Geen
8		Weergave tijd	Instellen datum/tijd	Geen
9		None	Alle boodschappen wissen	Wissen boodschap of meldtekst

8.4 MELDTEKSTEN

Er kunnen 2 meldteksten worden opgenomen van max. 2 minuten (OGM1 en OGM2).

- Meldtekst 1 voor de antwoordfunctie met inspreekmogelijkheid
- Meldtekst 2 voor de antwoordfunctie zonder inspreekmogelijkheid, het apparaat neemt geen boodschappen op.

8.4.1 Opnemen uitgaande boodschappen (Meldtekst 1 of Meldtekst 2)

- Druk op de /■-toets om de meldtekst te selecteren
- Een stem geeft aan welke meldtekst er wordt opgenomen.
- Druk 2 seconden op de -toets
- Spreek de uitgaande boodschap in na de biep.
- Druk op de Stoptoets ■ om de opname te beëindigen.

Opm: De opname kan max. 2 minuten bedragen. Indien er geen uitgaande boodschap is opgenomen, wordt de standaard meldtekst weergegeven.

8.4.2 Controleren van de meldtekst

Om de huidig ingestelde meldtekst te controleren:

- Druk op de -toets.

Opm: Om de weergave te stoppen, drukt u kort op de Stop-toets .

8.4.3 Meldtekst selecteren

- Druk op de /■-toets om te makelen tussen de 2 meldteksten.
- De interne stem zal de ingestelde meldtekst bevestigen.

Opm.:



Het selecteren van een meldtekst is enkel mogelijk als het antwoordapparaat is aangeschakeld!

Als het geheugen vol is, zal enkel meldtekst 2 selecteerbaar zijn (enkel beantwoorden zonder registratie)!

8.4.4 Wissen van de uitgaande meldtekst

Wanneer men de uitgaande boodschap wist, zal de standaard-meldtekst worden weergegeven.

Het wissen van de uitgaande boodschap gaat als volgt:

- Selecteer de gewenste meldtekst met de /■-toets.
- Druk op de -toets om de meldtekst weer te geven.
- Druk en hou de -toets in tijdens de weergave van de meldtekst

8.5 ANTWOORDAPPARAAT AAN/UIT SCHAKELEN

Als het antwoordapparaat is aangeschakeld zal de LED oplichten en zal het toestel automatisch de lijn nemen na een aantal beltonen (instelbaar zie 'Beltonen instellen').

- Druk 2 sec. op de \downarrow -toets om het antwoordapparaat aan te schakelen. Een stem bevestigt de instelling en zegt welke meldtekst actief is (meldtekst 1 of meldtekst 2)
- Druk opnieuw 2 sec. op de \downarrow -toets om het antwoordapparaat uit te schakelen. Een stem bevestigt de instelling

Opn: Ook al staat het antwoordapparaat uit, toch zal het toestel na 10 beltonen automatisch de lijn nemen om het aanschakelen vanop afstand te kunnen uitvoeren (zie 8.16 Bediening van op afstand).

8.6 BELTONEN INSTELLEN

Het aantal beltonen waarna het antwoordapparaat de oproep zal beantwoorden, kan ingesteld worden van 2 – 9 en TS (Toll saver). Standaard staat het toestel ingesteld op 3 beltonen. In Toll saver modus zal het toestel antwoorden na 5 beltonen als er geen nieuwe boodschappen zijn, en na 2 beltonen als er nieuwe boodschappen zijn. Als er geen nieuwe boodschappen zijn en u belt naar het toestel om vanop afstand uw boodschappen op te vragen (zie verder bij 8.16 Bediening van op afstand), kan u al na de 3e beltoon inhaken. U hoeft geen verbindingskosten te betalen en u weet dat er geen nieuwe boodschappen zijn.

- Druk kort op de $\Delta \bullet$ -toets. Een stem zegt het huidig aantal beltonen.
- Druk 2 sec. op de $\Delta \bullet$ -toets om het aantal beltonen in te stellen.
- Druk op de \ll of \gg -toets om het huidig aantal beltonen te wijzigen.
- Bevestig de instelling door op de $\Delta \bullet$ -toets te drukken. Het huidig aantal ingestelde beltonen wordt door de interne stem bevestigd.

Opn.:

- **Indien u 3 sec. lang op geen enkele toets drukt, zal het toestel terugkeren zonder de instellingen te wijzigen**
- **Bij stroomonderbreking in de basis zal het aantal beltonen terug op 3 staan!**

8.7 AANTAL BELTONEN CONTROLEREN

- Druk kort op de $\Delta \bullet$ -toets.
- De interne stem zal het aantal ingestelde beltonen weergeven

8.8 DAG EN TIJD INSTELLEN

De dag en tijd-instelling van het antwoordapparaat is onafhankelijk van het telefoongedeelte. De dag en tijdstip van elke oproep wordt geregistreerd. Het formaat van het uur is afhankelijk van de interne stem-taal: bv Engels is 12u-formaat en Duits = 24u-formaat.

Programmatie van de dag en tijd:

- Druk en hou de \odot -toets 2sec. ingedrukt.
- De interne stem vraagt om de dag in te stellen.
- Druk een aantal maal op de \ll of \gg -toets om de dag in te stellen. De interne stem geeft de huidige instelling weer.
- Druk op de \odot -toets om de dag te bevestigen.
- De interne stem vraagt om het uur in te stellen.

- Druk een aantal maal op de ◀ of ▶-toets om het uur in te stellen.
- Druk op de ⏵-toets om het uur te bevestigen.
- De interne stem vraagt om de minuten in te stellen.
- Druk een aantal maal op de ◀ of ▶-toets om de minuten in te stellen.
- Druk op de ⏵-toets om de minuten te bevestigen.

De volledige dag- en tijd-instelling wordt nog eens herhaald ter bevestiging.

Opm:

- **Als u 8 sec. lang op geen enkele toets drukt, wordt de vorige dag/tijd-instelling bewaard en verlaat het toestel automatisch de dag/tijd-instelling.**
- **Als u het toestel voor het eerst gebruikt en u heeft de dag/tijd niet ingesteld, wordt er ook geen dag/tijd-registratie bij een inkomende boodschap toegevoegd.**
- **Bij stroomonderbreking in de basis moet de dag/tijd opnieuw worden ingesteld!**

8.9 DAG/TIJD CONTROLEREN

- Druk op de ⏵-toets om de dag/tijd weer te geven. De interne stem zegt de huidige dag/tijd instelling.

8.10 VIP-CODE PROGRAMMEREN

De VIP-code is een 3-cijferige code die gebruikt wordt om het toestel vanop afstand te bedienen (zie Bediening vanop afstand). Standaard staat de VIP-code op '321' ingesteld. Opm: Bij stroomonderbreking in de basis zal de VIP-code terug op '321' worden gezet!

8.10.1 Vip-code veranderen

- Druk en hou de ☎-toets 2 sec. ingedrukt om de VIP-code te wijzigen.
- De interne stem vraagt om de VIP-code in te stellen en zegt het eerste cijfer.
- Druk een aantal maal op de ◀ of ▶ -toets om het eerste cijfer van de VIP-code in te stellen.
- Druk op de ☎ -toets om het eerste cijfer te bevestigen. De interne stem zegt het huidige ingestelde 2de cijfer van de VIP-code.
- Druk een aantal maal op de ◀ of ▶-toets om het tweede cijfer van de VIP-code in te stellen.
- Druk op de ☎-toets om het tweede cijfer te bevestigen. De interne stem zegt het huidige ingestelde 3de cijfer van de VIP-code.
- Druk een aantal maal op de ◀ or ▶-toets om het 3de cijfer van de VIP-code in te stellen
- Druk op de ☎-toets om de VIP-code te bevestigen. U hoort een lange biep-toon. De interne stem zegt de nieuwe VIP-code ter bevestiging.

Opm: Als u 8 sec. lang op geen enkele toets drukt, wordt de vorige VIP-code bewaard en verlaat het toestel automatisch de VIP-code instelling.

8.10.2 Controleren van de VIP-code

- Druk op de ☎-toets om de VIP-code weer te geven. De interne stem zegt de huidige VIP-code.

8.11 BEDIENING



Als er een oproep binnenkomt en het antwoordapparaat is aangeschakeld, zal na het aantal ingestelde beltonen, het antwoordapparaat automatisch de lijn nemen. Indien:

- meldtekst 1 is geselecteerd, zal deze worden afgespeeld. Na de meldtekst zal er een biep-sigitaal te horen zijn en kan de opbeller een boodschap inspreken (van max. 2 minuten).
- meldtekst 2 is geselecteerd, zal deze worden afgespeeld. Na de biepton zal de lijn automatisch verbroken worden! Er is geen mogelijkheid om een boodschap in te spreken!







Opn.: Indien, tijdens de opname, 8 sec. niets wordt gezegd, word de verbinding automatisch verbroken!

8.12 OPNAME MEMO TEKST

Met de Butler 4056 kan men memo's opnemen. Deze memo's worden aanzien als een inkomende boodschap die later opgevraagd kan worden door de gebruiker. De max. opnameduur van een memo bedraagt 2 minuten.

- Druk 2 sec. op de  -toets. Spreek de memo in na de biep.
- Druk op de Stop -toets  om de opname te beëindigen

8.13 WEERGAVE VAN DE BINNENGEKOMEN BOODSCHAPPEN EN MEMO'S

- Druk kort op de  -toets om de boodschappen en memo's weer te geven.
- Een interne stem zegt hoeveel boodschappen er zijn (totaal) en hoeveel nieuwe boodschappen (onbeluisterde).
- De boodschappen worden één voor één weergegeven. Indien er nieuwe boodschappen zijn, worden enkel de nieuwe boodschappen (onbeluisterde) weergegeven.
- Voor elke boodschap zegt de interne stem op welke dag en op welk tijdstip de opname is gebeurd.
- Tijdens de weergave kan u:
 - naar het begin van de huidige boodschap gaan door 1x op de  -toets te drukken.
 - naar de vorige boodschap gaan door 2 x op de  -toets te drukken.
 - de weergave stoppen door op de Stop  -toets te drukken.
 - de weergave onderbreken door op de Pauze  -toets te drukken. Druk nogmaals op de Pauze  -toets om de weergave verder te zetten.
 - naar de volgende boodschap gaan door op de  -toets te drukken.

8.14 BOODSCHAPPEN WISSEN

8.14.1 Boodschap per boodschap wissen tijdens weergave

Start de weergave van de boodschappen zoals hierboven beschreven.

- Als de te wissen boodschap wordt weergegeven, drukt 2 sec. u op de Wis -toets .
- Tijdens het wissen laat de interne stem weten dat de boodschap wordt gewist.
- Het toestel start de weergave van de volgende boodschap.

8.14.2 Alle boodschappen wissen

Men kan ook alle nieuwe boodschappen tegelijkertijd wissen. Hierbij worden enkel de beluisterde boodschappen gewist. Nieuwe boodschappen worden niet gewist!

- Druk 2 sec. op de Wis -toets **X**.
- De interne stem bevestigt het wissen van de boodschappen en laat weten hoeveel nieuwe (onbeluisterde) boodschappen er zijn.

8.15 GEHEUGEN VOL

Wanneer het geheugen vol is zal de FULL-LED knipperen. Wanneer het antwoordapparaat is aangeschakeld en er komt een oproep binnen, zal het toestel automatisch meldtekst 2 (antwoordfunctie zonder inspraak mogelijkheid) weergeven!

Tijdens het beluisteren van de boodschappen zal de interne stem zeggen dat het geheugen vol is, en vervolgens de boodschappen afspelen.

- Wis alle boodschappen na ze beluisterd te hebben.
- Het geheugen is terug vrij.

8.16 BEDIENING VANOP AFSTAND

Het antwoordapparaat kan slechts vanop afstand bediend worden via een telefoon met druktoetsen (DTMF toonkiessysteem).

- Bel naar uw toestel.
- Het antwoordapparaat neemt de oproep aan, u hoort de meldtekst en een biep.
- Druk na de biep langzaam uw VIP-code in (standaard 321).
- U hoort twee korte bieptonen ter bevestiging.
- Geef de volgende codes in om de gewenste functie op te roepen:

a) Boodschappen beluisteren

- Druk '2' (beluisteren van de boodschappen). Het antwoordapparaat zal de boodschappen weergeven.

Tijdens de weergave heeft u volgende mogelijkheden:

- Druk '2' om de weergave te stoppen.
- Druk '2' om de weergave terug te starten.
- Druk '3' om naar de volgende boodschap te gaan.
- Druk '1 1' om naar de vorige boodschap te gaan.
- Druk '1' om de huidige boodschap te herhalen.
- Druk '6' om de weergave te beëindigen.
- Druk '7' om de huidige boodschap te wissen.

b) Alle beluisterde boodschappen wissen

Na het beluisteren van alle boodschappen drukt u op '0' om alle beluisterde boodschappen te wissen!

c) Weergave meldtekst

- Druk op '4' om de huidige meldtekst af te spelen.

d) Opname Meldtekst

- Druk op '9' om Meldtekst 1 of Meldtekst 2 te selecteren.
- Druk op '5' om de opname te selecteren.
- Een biepton geeft aan dat de opname kan beginnen.
- Spreek de meldtekst in.

- Druk op '6' om de opname te beëindigen.

Opm: De opname wordt automatisch onderbroken na 2 min.

e) Antwoordapparaat Aan/uit schakelen

- Druk op '9' om het antwoordapparaat aan te schakelen.
- Druk op de '8' toets om het antwoordapparaat uit te schakelen.

f) Bediening vanop afstand beëindigen

Indien u de bediening vanop afstand wil beëindigen, druk dan op '6'.

8.17 ANTWOORDAPPARAAT AANSCHAKELEN VANOP AFSTAND

Als het antwoordapparaat is uitgeschakeld, kan u het ook weer aanschakelen vanop afstand:

- Bel naar uw toestel.
- Het toestel zal na 10 beltonen automatisch de lijn nemen en meldtekst 2 weergeven.
- Geef de VIP-code (standaard 321) langzaam in na de meldtekst.
- Druk op de '9' toets.
- De interne stem geeft aan dat het antwoordapparaat is aangeschakeld.
- Druk op '6' om de bediening te beëindigen.

9 PROBLEMEN VERHELPEN

Symptoom	Mogelijke oorzaak	Oplossing
Geen scherm	Batterijen niet opgeladen	Controleer de positie van de batterijen
		Herlaad de batterijen
	Handset uitgeschakeld (OFF)	Handset inschakelen (ON)
Geen kiestoon	Telefoonkabel verkeerd aangesloten	Controleer de aansluiting van de telefoonkabel
	De lijn wordt gebruikt door een andere handset	Wacht tot de andere handset het gesprek be indigt
Het pictogram  knippert	Handset buiten bereik	Breng de handset dichterbij het basistoestel
	Het basistoestel krijgt geen stroom.	Controleer de netaansluiting van het basistoestel.
	De handset is niet geregistreerd bij het basistoestel	Registreer de handset bij het basistoestel
Het basistoestel of de handset geven geen belsegnaal.	Er is geen belsegnaal of de beltoon is nauwelijks hoorbaar.	Belvolume aanpassen
Er is kiestoon, maar men kan geen nummer vormen.	Verkeerd kiessysteem.	Kiessysteem aanpassen (puls/toon).
De telefoon reageert niet op toetsindrukken.	Manipulatiefout.	Verwijder de batterijen en plaats ze weer in het toestel.
	Klaviervergrendeling AAN	Schakel de klaviervergrendeling uit
Flash (R)-toets	Verkeerde flashtijd	Stel de flashtijd in

10 TOPCOM GARANTIE

10.1 GARANTIEPERIODE

Op de Topcom-toestellen wordt een garantie van 24 maanden verleend. De garantieperiode begint op de dag waarop het nieuwe toestel wordt gekocht. De garantie op batterijen is beperkt tot 6 maanden na aankoop. Kleine onderdelen of defecten die een verwaarloosbaar effect hebben op de werking of waarde van het toestel zijn niet gedekt door de garantie. De garantie moet worden bewezen door voorlegging van het aankoopbewijs waarop de datum van aankoop en het toesteltype staan.

10.2 AFWIKKELING VAN GARANTIECLAIMS

Een defect toestel moet, samen met een geldig aankoopbewijs, worden teruggestuurd naar een Topcom-herstdienst.

Als het toestel tijdens de garantieperiode een defect vertoont, zal Topcom of diens officieel erkende herstdienst eventuele defecten te wijten aan materiaal- of productiefouten gratis herstellen.

Topcom zal naar keuze haar garantieverplichtingen vervullen door defecte toestellen of onderdelen van defecte toestellen ofwel te herstellen ofwel te vervangen. In het geval dat het toestel wordt vervangen, kan de kleur en het model verschillend zijn van het oorspronkelijk gekochte toestel.

De oorspronkelijke aankoopdatum is bepalend voor het begin van de garantieperiode. De garantieperiode wordt niet verlengd als het toestel wordt vervangen of hersteld door Topcom of diens officieel erkende herstdienst.

10.3 GARANTIEBEPERKINGEN

Schade of defecten te wijten aan onoordeelkundig gebruik of bediening en schade te wijten aan het gebruik van niet-originele onderdelen of accessoires die niet zijn aanbevolen door Topcom, worden niet gedekt door de garantie.

Topcom draadloze telefoons mogen enkel met oplaadbare batterijen worden gebruikt.

Schade te wijten aan het gebruik van niet-oplaadbare batterijen is niet gedekt door de garantie.

De garantie dekt geen schade te wijten aan externe factoren, zoals bliksem, water en brand, noch enige transportschade.

Er kan geen garantie worden ingeroepen als het serienummer op het toestel is gewijzigd, verwijderd of onleesbaar gemaakt.

Garantieclaims zijn ongeldig indien het toestel hersteld, gewijzigd of aangepast werd door de koper of door niet-gekwalificeerde, niet-officieel erkende Topcom-herstdienst.

11 TECHNISCHE KENMERKEN

- Standaard: DECT (Digital Enhanced Cordless Telecommunications)
GAP (Generic Access Profile)
- Frequentieband: 1880 MHz tot 1900 MHz
- Aantal kanalen: 120 duplexkanalen
- Modulatie: GFSK
- Codering: 32 kbit/s
- Zendvermogen: 10 mW (gemiddeld vermogen per kanaal)
- Bereik: 300 m in openlucht / max. 50 m binnenshuis
- Voeding basistoestel: 230 V / 50 Hz (basistoestel)
- Handsetbatterijen: 2 oplaadbare batterijen AAA, NiMh 600mAh
- Autonomie basistoestel: 100 uur in standby
- Gesprekstijd: 8 uur
- Laadduur: 6-8 uur
- Normale gebruiksomstandigheden: +5 °C tot +45 °C
- Kiessysteem: Puls / toon

CONSIGNES DE SÉCURITÉ

- Utilisez uniquement l'adaptateur fourni à la livraison. Ne pas utiliser des adaptateurs étrangers, les cellules de charge pourraient être endommagées.
- Installez uniquement des batteries rechargeables du même type. N'utilisez en aucun cas des batteries normales non rechargeables. Placez correctement les pôles des batteries rechargeables (comme indiqué dans le compartiment à batteries du combiné).
- Ne touchez pas les contacts des chargeurs et des prises à l'aide d'objets conducteurs et métalliques.
- Le fonctionnement des appareils médicaux peut être perturbé.
- Le combiné peut provoquer des grésillements désagréables dans des écouteurs.
- Ne pas placer le poste de base dans une pièce humide ou à moins de 1,5 m d'un point d'eau. Le combiné ne peut être en contact avec l'eau.
- N'utilisez pas le téléphone dans un endroit où une explosion est susceptible de se produire.
- Respectez les directives relatives à la mise en décharge et au retraitement des batteries et du téléphone.
- Etant donné qu'il n'est pas possible d'utiliser le téléphone pendant une panne d'électricité, employez un téléphone indépendant de l'alimentation sur secteur, par exemple un téléphone portable, pour tout appel d'urgence.
- Ce téléphone utilise des piles rechargeables. Vous êtes tenu de vous débarrasser des piles de manière écologique conformément aux réglementations en vigueur dans votre pays.



ENTRETIEN

Frottez le téléphone avec un chiffon légèrement humide ou avec un linge antistatique. N'utilisez jamais de produits détergents ou agressifs.

La conformité de l'appareil avec les exigences fondamentales de la directive européenne R&TTE relative aux terminaux, est confirmée par le label CE.

1 INSTALLATION

Si vous utilisez l'appareil pour la première fois, vous devrez avant tout veiller à ce que la batterie soit mise en charge pendant 20 heures. Si vous ne le faites pas, le fonctionnement de l'appareil ne sera pas optimal.

1.1 BASE

Pour l'installation, vous procédez comme suit :

- Insérez une extrémité de l'adaptateur dans la prise et l'autre extrémité dans le raccordement de l'adaptateur sur la face inférieure de l'appareil.
- Reliez maintenant une extrémité de la ligne téléphonique à la prise téléphonique murale et l'autre extrémité à la face inférieure de l'appareil.

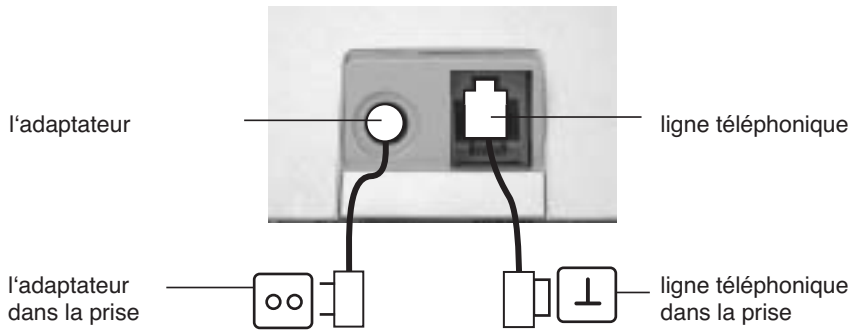

1.2. CHARGEUR

(seulement dans Twin, Triple ou Quatro pack)

- introduisez l'adaptateur ac sur une pris

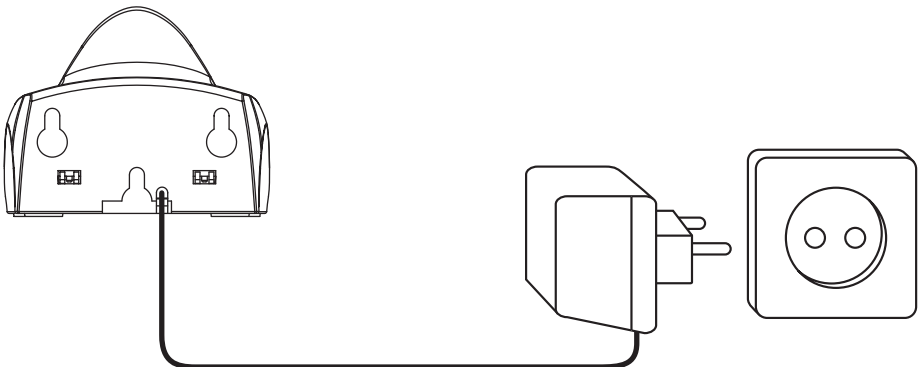



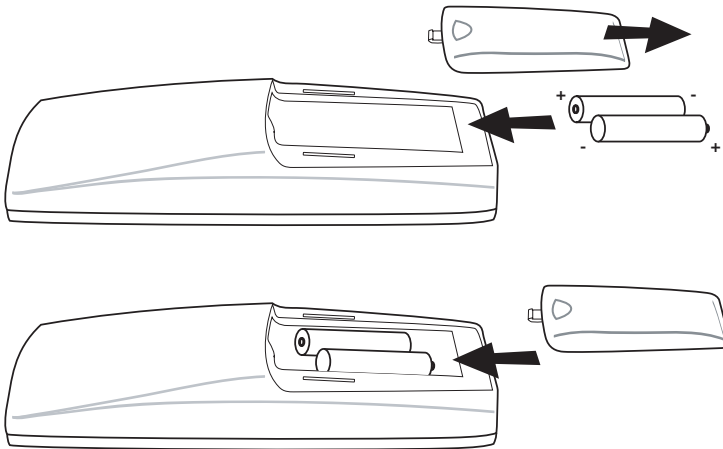

1.3. COMBINÉ

- Ouvrez le logement de la batterie (voir ci-dessous).
- Insérez les piles **en respectant la polarité (+ et -)**
- Fermez le logement de la batterie.
- Placez le combiné sur la base pendant 20 heures. L'indicateur DEL Ligne/Charge  s'allume sur la base.













Etat de la batterie :

-  La batterie est entièrement chargée.
-  La batterie est à moitié vide (50%).
-  La batterie est faible. Si la batterie est faible, vous entendrez des signaux d'avertissement et le symbole de la batterie  clignotera sur l'écran.

2 TOUCHES/DEL

COMBINÉ

- 1 Ecran
- 2 Touche Ligne 
- 3 Touche Monter/Mains-libres  / 
- 4 Touche de Programmation/Bouton INT 
- 5 Touche du Répertoire 
- 6 Touche Rappel/Pause 
- 7 Microphone
- 8 Touche Volume/Tonalité d'appel  / 
- 9 Touches alphanumériques
- 10 Touche Effacer/Mute/Escape 
- 11 Touche Descendre/Flash  / 

COMBINÉ

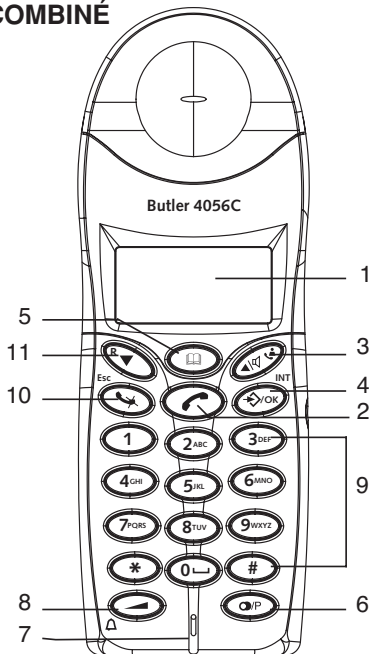





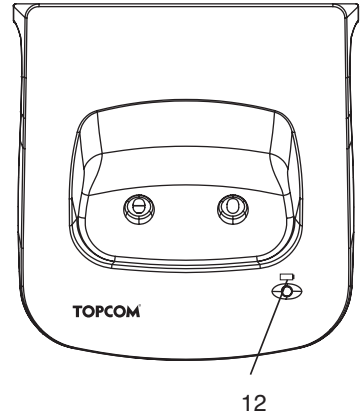

CHARGEUR

- 12 Indicateur de Charge 

CHARGEUR



BASE

- 13 Touche Paging 
- 14 Indicateur Ligne/Charge  (LED)
- 15 Touches de numérotation de la base
- 16 Touche de numérotation de la base Ligne/mains-libres 
- 17 Touche Flash **R**/ Régler le volume de sonnerie de la base
- 18 Touche de rappel  / Sélectionner un type de sonnerie de la base
- 19 Réglage de la langue de la voix interne
- 20 Touche de sélection du nombre de sonneries  ••
- 21 Touche code VIP 
- 22 DEL de numérotation de la base OFF-hook
- 23 DEL mémoire remplie
- 24 DEL ON/OFF Messages/répondeur
- 25 Touche du répondeur
- 26 Microphone
- 27 Haut-parleur

BASE

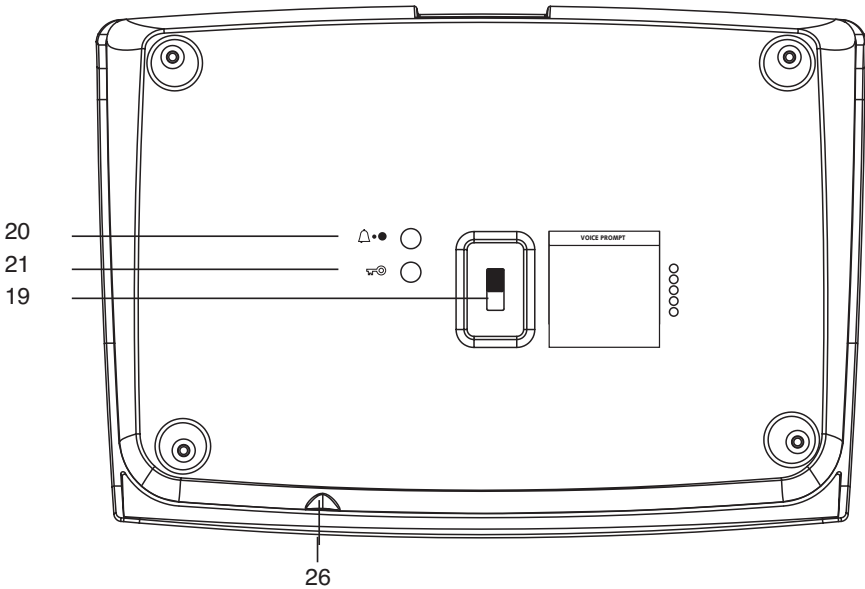
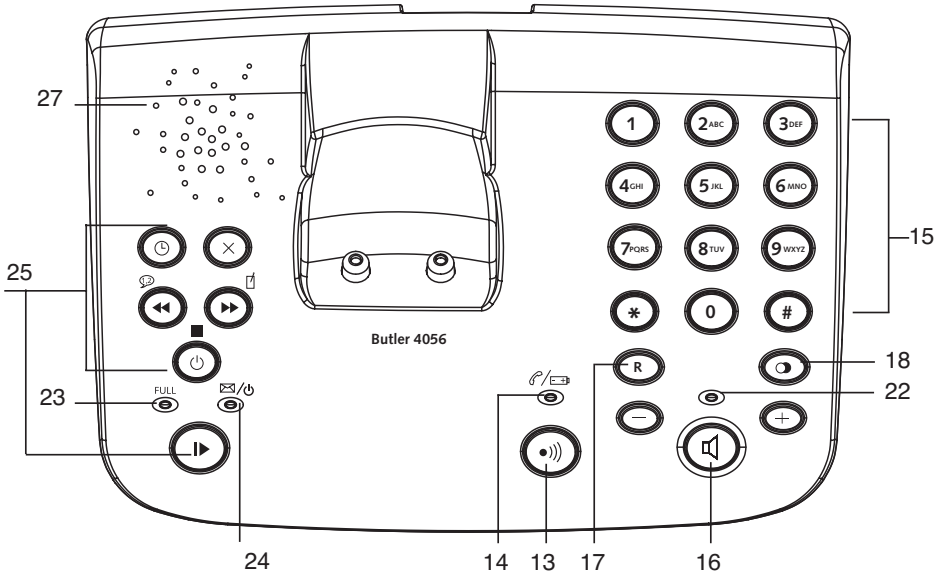

FRANÇAIS

3 ECRAN (LCD)

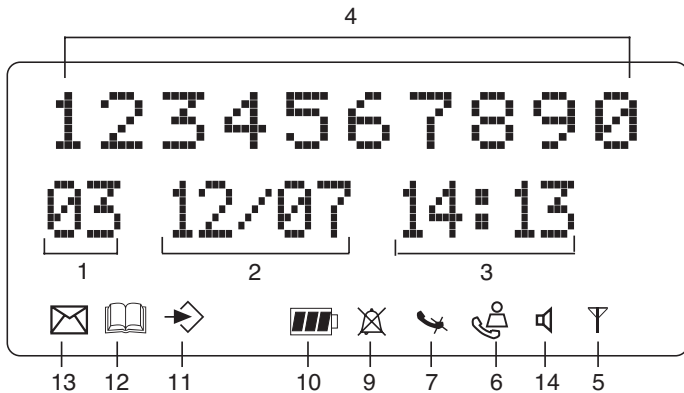

- 1 Nombre d'appels reçus.
- 2 Affichage de la date (jour/mois) en cas d'appels reçus.
- 3 Affichage de l'heure (heure:minutes) en cas d'appels reçus.
- 4 Informations concernant l'appel.
- 5 Symbole écran (⌵):
 - ce symbole signifie que le combiné se situe à portée de la base.
 - lorsque ce symbole se met à clignoter, cela signifie que vous vous trouvez hors de portée de la base. Rapprochez-vous de la base pour que la liaison entre la base et le combiné puisse être rétablie.
- 6 Symbole écran (☎):
 - ce symbole signifie que l'appareil a reçu des appels qui sont automatiquement stockés dans la Liste des Appels.
- 7 Symbole écran (🔇):
 - ce symbole signifie que la fonction Mute est activée, que le microphone est désactivé pendant une conversation.
- 8 Symbole écran (📞):
 - ce symbole apparaît sur l'écran lorsqu'on téléphone ou qu'on reçoit un appel.
- 9 Symbole écran (📞):
 - ce symbole signifie que la tonalité d'appel est désactivée. L'appareil ne sonne pas lorsqu'on reçoit un appel. L'appareil sonne toutefois en cas d'appel interne.
- 10 Symbole écran (🔋):
 - ce symbole reproduit l'état de la batterie.
- 11 Symbole écran (☞):
 - ce symbole signifie que vous vous trouvez dans le menu.
- 12 Symbole écran (📖):
 - ce symbole apparaît lorsque vous parcourez les numéros du Répertoire.
- 13 Symbole écran (✉):
 - ce symbole apparaît lorsque vous avez reçu un message Voice Mail (voir chapitre 6).











- 14 Symbole écran () :
- ce symbole signifie que la fonction mains-libres est activée. Maintenant vous pouvez parler sans décrocher le combiné.
 - clignote lorsque la numérotation de la base est active. Vous ne pouvez pas prendre la ligne avec le combiné tant que la numérotation de la base est active !

4 UTILISATION DU COMBINÉ

4.1 SÉLECTIONNER UNE LANGUE

L'appareil dispose de 14 langues d'affichage : voir le tableau des langues d'affichage sur l'emballage !!





Pour sélectionner la langue voulue, vous procédez comme suit :

- Appuyez sur la touche de Programmation  .
- Appuyez à plusieurs reprises sur la touche Monter ou Descendre   jusqu'à ce que l'écran affiche 'REGLAGES' (SETTING).
- Appuyez sur la touche de Programmation  .
- Appuyez à plusieurs reprises sur la touche Monter ou Descendre   jusqu'à ce que l'écran affiche 'LANGUE' (LANGUAGE).
- Appuyez sur la touche de Programmation  .
- L'écran affiche la langue sélectionnée.
- Appuyez à plusieurs reprises sur la touche Monter ou Descendre   afin de sélectionner la langue que vous souhaitez utiliser.
- Lorsque la langue souhaitée apparaît à l'écran, vous appuyez sur la touche de Programmation  pour confirmer ou vous appuyez à plusieurs reprises sur la touche ESC  pour quitter le menu.





4.2 PASSER DES APPELS

!!! Lorsque vous passez des appels externes à l'aide du combiné, téléphoner par la base n'est pas possible !!!

4.2.1 Un appel externe





- Appuyez sur la touche Ligne .
- L'indicateur Ligne/Charge  (DEL) clignote sur la base. L'écran affiche 'EXT' et le symbole d'appel .
- Vous entendez la tonalité d'appel. Introduisez le numéro de téléphone souhaité.
- Le numéro s'affiche à l'écran et est formé.
- Après la conversation, vous appuyez sur la touche Ligne  pour couper la communication ou vous posez le combiné sur la base.

4.2.2 Sélection d'un bloc





- Introduisez le numéro de téléphone souhaité. Vous pouvez corriger le numéro en appuyant sur la touche Effacer/Mute .
- Appuyez sur la touche Ligne .
- L'indicateur Ligne/Charge  (DEL) clignote sur la base. L'écran affiche 'EXT' et le symbole d'appel .

- Le numéro de téléphone est formé automatiquement.
- Après la conversation, vous appuyez sur la touche Ligne  pour couper la communication ou vous posez le combiné sur la base.

4.2.3 Rappel du dernier numéro formé





- Appuyez sur la touche Ligne .
- L'indicateur Ligne/Charge  (DEL) clignote sur la base. L'écran affiche 'EXT' et le symbole d'appel .
- Vous entendez la tonalité d'appel.
- Appuyez sur la touche Rappel . Le numéro que vous avez appelé en dernier est formé automatiquement sans que vous ayez à former une nouvelle fois ce numéro.

4.2.4 Rappel de l'un des 5 derniers numéros formés

- Appuyez sur la touche Rappel . Le numéro que vous avez appelé en dernier apparaît à l'écran. Si vous souhaitez rappeler l'un des 5 derniers numéros formés, vous appuyez à plusieurs reprises sur la touche Rappel  jusqu'à ce que l'écran affiche le numéro souhaité.
- Appuyez sur la touche Ligne .
- Le numéro affiché à l'écran est formé automatiquement sans que vous ayez à former une nouvelle fois ce numéro.
- Après la conversation, vous appuyez sur la touche Ligne  pour couper la communication ou vous posez le combiné sur la base.



4.2.5 Appeler un numéro programmé à partir du Répertoire

L'appareil dispose d'un Répertoire dans lequel vous pouvez programmer les numéros de téléphone des appels reçus accompagnés du nom correspondant. Si vous souhaitez appeler un numéro à partir du Répertoire, vous procédez comme suit :

- Appuyez sur la touche Répertoire . Le premier numéro du Répertoire apparaît à l'écran.
- Appuyez à plusieurs reprises sur la touche Descendre ou Monter   pour sélectionner le numéro de téléphone que vous souhaitez appeler.
- Appuyez sur la touche Ligne .
- Le numéro affiché à l'écran est formé automatiquement sans que vous ayez à former une nouvelle fois ce numéro.
- Après la conversation, vous appuyez sur la touche Ligne  pour couper la communication ou vous posez le combiné sur la base.





4.2.6 Un appel interne : appeler un autre combiné

Cette fonction n'est applicable que si plusieurs combinés sont annoncés à la même station de base !

- Appuyez sur la touche INT deux fois .
- 'INT' apparaît à l'écran.
- Introduisez le numéro du combiné que vous souhaitez appeler.
- Après la conversation, vous appuyez sur la touche Ligne  ou vous posez le combiné manuel sur la base.





4.3 RECEVOIR UN APPEL

4.3.1 Recevoir un appel externe

- Tous les combinés manuels imputés à la base sonnent lorsque vous recevez un appel.
- Le symbole d'appel  clignote sur l'écran.
- Le numéro de téléphone de l'appelant apparaît à l'écran si vous disposez du service d'affichage du numéro (CLIP). Consultez votre compagnie du téléphone à ce sujet. Le nom de l'appelant apparaît également à l'écran si :
 - le nom a été programmé dans le Répertoire
 - le réseau transmet le nom en même temps que le numéro de téléphone (uniquement le système FSK CID).
- Appuyez sur la touche Ligne  pour prendre l'appel externe.
- Pendant la conversation, l'écran affiche 'EXT' et le symbole . Le compteur de durée de conversation est enclenché.
- Après la conversation, vous appuyez sur la touche Ligne  pour couper la communication ou vous posez le combiné sur la base.



4.3.2 Recevoir un appel interne

Cette fonction n'est applicable que si plusieurs combinés sont annoncés à la même station de base !



- Le combiné sonne.
- 'INT' et le numéro du combiné que vous essayez d'atteindre apparaissent à l'écran. Le symbole d'appel  clignote sur l'écran.
- Appuyez sur la touche Ligne  pour prendre l'appel interne.
- Pendant la conversation, l'écran affiche 'INT', le numéro du combiné et le symbole . Le compteur de durée de conversation est enclenché.
- Après la conversation, vous appuyez sur la touche Ligne  pour couper la communication ou vous posez le combiné sur la base.

4.3.3 Réception d'un appel externe au cours d'une conversation interne

Lorsque vous recevez un appel externe au cours d'une conversation interne, vous entendez une tonalité d'interpellation (double bip) dans les deux combinés qui sont en contact pour une conversation interne.

- Appuyez à deux reprises sur la touche Ligne  pour prendre l'appel externe.
- Après la conversation, vous appuyez sur la touche Ligne  ou vous posez le combiné sur la base.

4.4 ACTIVER/DÉSACTIVER LA FONCTION MAINS-LIBRES



Cette fonction vous permet de téléphoner sans décrocher le combiné. Quand vous téléphonez, appuyez sur la touche Monter/Mains-libres  /  pour activer la fonction mains-libres.

Appuyez sur la même touche pour désactiver la fonction mains-libres.

Remarque : Quand vous téléphonez en mode mains-libres et vous voulez changer le volume, appuyez sur la touche Volume .



Attention !! Quand on utilise la fonction mains-libres longtemps, les batteries seront épuisées plus vite !

4.5 TRANSFÉRER UN APPEL VERS UN AUTRE COMBINÉ

- Vous êtes en communication avec un appelant externe.
- Appuyez sur la touche INT deux fois  .
- L'appel externe est maintenant en attente.
- L'écran affiche 'INT'.
- Introduisez le numéro du combiné auquel vous souhaitez transférer l'appel.
- Lorsque le combiné appelé est décroché, vous pouvez avoir une conversation interne. Appuyez sur la touche Ligne  et l'appel externe est transféré.
- Si le combiné appelé ne décroche pas, appuyez sur la touche Descendre  pour reprendre l'appel externe.

4.6 OUT OF RANGE WARNING





Lorsque le combiné se trouve hors de portée de la base, il émet un signal d'avertissement.

- L'écran affiche 'RECHERCHE' et le symbole  clignote sur l'écran.
- Rapprochez-vous de la base.
- Dès que vous êtes à nouveau à portée de la base, l'appareil émet un signal et le clignotement du symbole  est interrompu.

4.7 RÉGLER LE VOLUME DU HAUT-PARLEUR

Utilisez la touche Volume/Tonalité d'appel /  pour régler le volume du haut-parleur (combiné). Vous avez le choix entre 5 niveaux. Le réglage standard prévoit le niveau '3'.

Au cours d'une conversation, vous pouvez adapter le volume comme suit :

- Appuyez sur la touche Volume/Tonalité d'appel / .
- Le niveau du réglage actuel du volume apparaît à l'écran.
- Utilisez les touches numériques pour sélectionner le niveau souhaité (1-5).
- Appuyez sur la touche Volume/Tonalité d'appel /  pour confirmation.

Remarque : vous disposez de 8 secondes pour régler le volume souhaité. Sinon, l'appareil revient au mode standby et le volume reste inchangé.







4.8 AFFICHAGE DE LA DURÉE DE LA CONVERSATION SUR L'ÉCRAN

Dès que vous appuyez sur la touche Ligne , la durée de la conversation apparaît à l'écran (minutes-secondes). Par exemple : " 01-20 " pour 1 minute et 20 secondes.

Après chaque communication, la durée de la conversation reste visible à l'écran pendant 5 secondes.

4.9 COUPURE DU MICROPHONE (MUTE)

Il est possible de désactiver le microphone en cours de conversation en appuyant sur la touche Effacer/Mute . Vous pouvez maintenant parler librement sans que l'appelant puisse vous entendre.

- Vous êtes en communication. L'indicateur Ligne/Charge  (DEL) clignote sur la base et le symbole d'appel  apparaît à l'écran.
- Appuyez sur la touche Effacer/Mute  pour désactiver le microphone.
- Le symbole 'X' apparaît sur l'écran ().
- Si vous souhaitez poursuivre la conversation, vous appuyez une nouvelle fois sur la touche Effacer/Mute .
- Le symbole 'X' disparaît alors de l'écran (). Votre correspondant peut vous entendre à nouveau.

4.10 TOUCHE PAUSE

Si vous formez un numéro de téléphone et si vous souhaitez ajouter une pause à ce numéro, vous appuyez sur la touche Pause  à l'endroit souhaité du numéro.

Lorsque vous appelez ce numéro, cette pause (de 3 s) sera insérée automatiquement.

4.11 CONVERSATION EN CONFÉRENCE (DEUX COMBINÉS INTERNES DECT ET UN APPELANT EXTERNE)

Vous pouvez avoir simultanément une conversation avec un appelant interne et un appelant externe.

- Si vous êtes en communication avec un appelant externe, appuyez sur la touche INT deux fois .
- L'appel externe est maintenant en attente.
- L'écran affiche 'INT'.
- Introduisez le numéro du combiné que vous souhaitez impliquer dans la communication.
- Lorsque le combiné appelé est décroché, vous maintenez la touche '#' enfoncée pendant 3 secondes.
- 'CONFERENCE' apparaît à l'écran.
- Vous êtes maintenant en communication avec un appelant externe et un appelant interne (conversation en conférence).

4.12 RETROUVER UN COMBINÉ PERDU (PAGING)

Si vous ne trouvez plus un combiné, appuyez brièvement sur la touche Paging  de la base.

Tous les combinés annoncés à cette base émettent un signal qui vous permet de localiser le combiné perdu. Pour interrompre le signal, vous appuyez sur la touche Ligne  du combiné.

4.13 UTILISATION DU CLAVIER ALPHANUMÉRIQUE DU COMBINÉ

Utilisez le clavier alphanumérique pour introduire un texte. Pour sélectionner une lettre, vous appuyez sur la touche correspondante. Par exemple : si vous appuyez sur la touche numérique '5', le premier caractère (j) apparaît à l'écran. Appuyez sur la touche à plusieurs reprises si vous voulez sélectionner les autres caractères de cette touche.

Appuyez 2x sur la touche '2' pour sélectionner la lettre 'B'. Si vous voulez introduire successivement un 'A' et un 'B', vous appuyez d'abord une seule fois sur la touche '2' pour sélectionner le 'A', vous attendez 2 secondes jusqu'à ce que le curseur se déplace vers l'emplacement suivant et appuyez encore deux fois sur la touche '2' pour sélectionner le 'B'.

Les caractères fautivelement introduits peuvent être effacés à l'aide de la touche Effacer ✖. Le caractère qui se trouve devant le curseur sera alors effacé. Vous pouvez déplacer le curseur à l'aide des touches Monter et Descendre ▲ ▼.

Caractères disponibles

Activez les touches appropriées pour obtenir les caractères suivants :

Touches	Première pression	Deuxième pression	Troisième pression	Quatrième pression	Cinquième pression	Sizième pression	Septième pression	Huitième pression	Neuvième pression
1	-	/	1						
2	A	B	C	a	b		2		
3	D	E	F	d	e	f	3		
4	G	H	I	g	h	i	4		
5	J	K	L	j	k	l	5		
6	M	N	O	m	n	o	6		
7	P	Q	R	s	p	q	r	s	7
8	T	U	V	t	u	v	8		
9	W	X	Y	Z	w	x	y	z	9
0	ESPACE	0							

4.14 LE RÉPERTOIRE

Le répertoire téléphonique vous permet de mémoriser 50 numéros de téléphone et noms. Vous pouvez introduire des noms de 9 caractères maximum et des numéros de 25 chiffres maximum.

4.14.1 Ajouter un numéro et un nom au Répertoire

- Appuyez sur la touche de Programmation ⇨.
- Appuyez à plusieurs reprises sur la touche Monter ou Descendre ▲ ▼ jusqu'à ce que l'écran affiche 'ANNUAIRE'.
- Appuyez sur la touche de Programmation ⇨.
- L'écran affiche 'RECHERCHER'.
- Appuyez à plusieurs reprises sur la touche Monter ou Descendre ▲ ▼ jusqu'à ce que l'écran affiche 'AJOUTER'.
- Appuyez sur la touche de Programmation ⇨.
- L'écran affiche "NOM".
- Introduisez le nom. Utilisez pour cela les touches alphanumériques.
- Appuyez sur la touche de Programmation ⇨.
- Introduisez le numéro de téléphone. Utilisez pour cela les touches alphanumériques.
- Appuyez sur la touche de Programmation ⇨.
- Vous entendrez un bip prolongé. Le nom et le numéro sont stockés dans le Répertoire.

4.14.2 Chercher un numéro dans le Répertoire

- Appuyez sur la touche de Programmation ⇨.
- Appuyez à plusieurs reprises sur la touche Monter ou Descendre ▲ ▼ jusqu'à ce que l'écran affiche 'ANNUAIRE'.
- Appuyez sur la touche de Programmation ⇨.
- L'écran affiche 'RECHERCHER'.
- Appuyez sur la touche de Programmation ⇨.
- Introduisez les premières lettres du nom souhaité.
- Appuyez sur la touche de Programmation ⇨.
- Le premier nom correspondant à ces lettres apparaît à l'écran.
- Appuyez sur la touche Monter ou Descendre ▲ ▼ pour parcourir les autres numéros du Répertoire.
- Lorsque le numéro souhaité apparaît à l'écran, ce numéro sera automatiquement formé après avoir appuyé sur la touche Ligne ↵.

4.14.3 Modifier un nom ou un numéro dans le Répertoire

- Appuyez sur la touche de Programmation ⇨.
- Appuyez à plusieurs reprises sur la touche Monter ou Descendre ▲ ▼ jusqu'à ce que l'écran affiche 'ANNUAIRE'.
- Appuyez sur la touche de Programmation ⇨.
- L'écran affiche 'RECHERCHER'.
- Appuyez à plusieurs reprises sur la touche Monter ou Descendre ▲ ▼ jusqu'à ce que l'écran affiche 'CONSULTER'.
- Appuyez sur la touche de Programmation ⇨.
- Le premier numéro du Répertoire apparaît à l'écran.
- Appuyez sur la touche Monter ou Descendre ▲ ▼ jusqu'à ce que l'écran affiche le numéro souhaité.
- Appuyez sur la touche de Programmation ⇨ pour modifier le numéro sélectionné dans la mémoire.
- Appuyez sur la touche Effacer ✖ afin d'effacer le nom lettre par lettre et utilisez le clavier alphanumérique pour introduire le nom correct.
- Appuyez sur la touche de Programmation ⇨.
- Appuyez sur la touche Effacer ✖ pour effacer le numéro chiffre par chiffre et utilisez le clavier alphanumérique pour introduire le numéro exact.
- Appuyez sur la touche de Programmation ⇨ pour sauvegarder les modifications effectuées.

4.14.4 Effacer un nom et un numéro du Répertoire

- Appuyez sur la touche de Programmation ⇨.
- Appuyez à plusieurs reprises sur la touche Monter ou Descendre ▲ ▼ jusqu'à ce que l'écran affiche 'ANNUAIRE'.
- Appuyez sur la touche de Programmation ⇨.
- L'écran affiche 'RECHERCHER'.
- Appuyez à plusieurs reprises sur la touche Monter ou Descendre ▲ ▼ jusqu'à ce que l'écran affiche 'EFFACER'.
- Appuyez sur la touche de Programmation ⇨.

- Le premier numéro du Répertoire apparaît à l'écran.
- Appuyez sur la touche Monter ou Descendre ▲ ▼ jusqu'à ce l'écran affiche le numéro que vous souhaitez effacer.
- Appuyez sur la touche Effacer ✖.
- L'écran affiche 'EFFACE ?' ✖.
- Appuyez sur la touche de Programmation ⇨ pour confirmer l'effacement

4.15 ACTIVER/DÉSACTIVER LE COMBINÉ

4.15.1 Désactiver le combiné

Le combiné est activé.

- Appuyez sur la touche de Programmation ⇨.
- Appuyez à plusieurs reprises sur la touche Monter ou Descendre ▲ ▼ jusqu'à ce que l'écran affiche 'ARRET'.
- Appuyez sur la touche de Programmation ⇨. L'appareil se débranche de lui-même. Vous ne pouvez plus former de numéros, ni recevoir des appels.

Remarque : *Si vous souhaitez quitter le menu sans désactiver le combiné, appuyez sur la touche Effacer/Mute ✖.*

4.15.2 Activer le combiné

Le combiné est désactivé.

- Appuyez sur la touche de Programmation ⇨. L'appareil s'active lui-même.

4.16 RÉGLER LE VOLUME DE LA SONNERIE DU COMBINÉ

Si vous le souhaitez, vous pouvez régler le volume de la sonnerie pour un appel entrant. Vous disposez de 10 niveaux. Vous pouvez régler séparément le niveau de la sonnerie d'un appel interne et celui-ci d'un appel externe, pour que vous entendiez une différence.

Si vous optez pour le niveau '0', l'écran affiche le symbole ✖ et vous n'entendez aucune sonnerie en cas d'appel entrant externe (en cas d'appel entrant interne, vous entendrez toujours la sonnerie). Le niveau '9' est le niveau le plus élevé. Le réglage standard de l'appareil prévoit le niveau '5'.

4.16.1 Régler le volume de la sonnerie pour les appels externes (0-9)

- Appuyez sur la touche de Programmation ⇨.
- Appuyez à plusieurs reprises sur la touche Monter ou Descendre ▲ ▼ jusqu'à ce que l'écran affiche 'REGL SONNE'.
- Appuyez sur la touche de Programmation ⇨.
- L'écran affiche 'EXTERNE'.
- Appuyez sur la touche de Programmation ⇨.
- Appuyez à plusieurs reprises sur la touche Monter ou Descendre ▲ ▼ jusqu'à ce que l'écran affiche 'VOLUME'.
- Appuyez sur la touche de Programmation ⇨.
- Le niveau du volume actuellement sélectionné apparaît à l'écran.
- Introduisez un chiffre compris entre 0 et 9 pour sélectionner le niveau souhaité pour la sonnerie. Utilisez pour cela le clavier numérique.

- Appuyez sur la touche de Programmation ⇨ pour confirmer.

4.16.2 Régler le volume de la sonnerie pour les appels internes (1-9)

- Appuyez sur la touche de Programmation ⇨.
- Appuyez à plusieurs reprises sur la touche Monter ou Descendre ▲ ▼ jusqu'à ce que l'écran affiche 'REGL SONNE'.
- Appuyez sur la touche de Programmation ⇨.
- L'écran affiche 'EXTERNE'.
- Appuyez à plusieurs reprises sur la touche Monter ou Descendre ▲ ▼ jusqu'à ce que l'écran affiche 'INTERNE'.
- Appuyez sur la touche de Programmation ⇨.
- Appuyez à plusieurs reprises sur la touche Monter ou Descendre ▲ ▼ jusqu'à ce que l'écran affiche 'VOLUME'.
- Appuyez sur la touche de Programmation ⇨.
- Le niveau du volume actuellement sélectionné apparaît à l'écran.
- Introduisez un chiffre compris entre 1 et 9 pour sélectionner le niveau souhaité pour la sonnerie. Utilisez pour cela le clavier numérique.
- Appuyez sur la touche de Programmation ⇨ pour confirmer.

4.17 SÉLECTIONNER LE TYPE DE SONNERIE (MÉLODIE) DU COMBINÉ

Si vous le souhaitez, vous pouvez adapter le type de sonnerie (mélodie) accompagnant un appel entrant. Vous disposez de 9 mélodies (1-9). Le réglage standard prévoit la mélodie '5'.

4.17.1 Sélectionner un type de sonnerie (mélodie) pour les appels externes (0-9)

- Appuyez sur la touche de Programmation ⇨.
- Appuyez à plusieurs reprises sur la touche Monter ou Descendre ▲ ▼ jusqu'à ce que l'écran affiche 'REGL SONNE'.
- Appuyez sur la touche de Programmation ⇨.
- L'écran affiche 'EXTERNE'.
- Appuyez sur la touche de Programmation ⇨.
- L'écran affiche 'MELODIE'.
- Appuyez sur la touche de Programmation ⇨.
- La mélodie actuellement sélectionnée apparaît à l'écran.
- Introduisez un chiffre compris entre 1 et 9 pour sélectionner la mélodie souhaitée. Utilisez pour cela le clavier numérique.
- Appuyez sur la touche de Programmation ⇨ pour confirmer.

4.17.2 Sélectionner un type de sonnerie (mélodie) pour les appels internes (1-9)

- Appuyez sur la touche de Programmation ⇨.
- Appuyez à plusieurs reprises sur la touche Monter ou Descendre ▲ ▼ jusqu'à ce que l'écran affiche 'REGL SONNE'.
- Appuyez sur la touche de Programmation ⇨.
- L'écran affiche 'EXTERNE'.
- Appuyez à plusieurs reprises sur la touche Monter ou Descendre ▲ ▼ jusqu'à ce que l'écran affiche 'INTERNE'.
- Appuyez sur la touche de Programmation ⇨.

- L'écran affiche 'MELODIE'.
- Appuyez sur la touche de Programmation ➔.
- La mélodie actuellement sélectionnée apparaît à l'écran.
- Introduisez un chiffre compris entre 1 et 9 pour sélectionner la mélodie souhaitée. Utilisez pour cela le clavier numérique.
- Appuyez sur la touche de Programmation ➔ pour confirmer.

4.18 RÉGLAGE DU NIVEAU DE VOLUME DE SONNERIE ET LA MÉLODIE DE LA BASE

4.18.1 Sélectionner un type de sonnerie

- Appuyez sur la touche de rappel **☎**
- La mélodie actuellement sélectionnée et jouer
- Introduisez un chiffre compris entre 1 et 5 pour sélectionner la mélodie souhaitée.

4.18.2 Régler le volume de la sonnerie

- Appuyez sur la touche Flash R
- La volume actuellement sélectionnée et jouer
- Introduisez un chiffre compris entre 1 et 5 pour sélectionner le volume désiré.
- Appuyez sur '0' pour désactiver le volume

4.19 VERROUILLAGE DU CLAVIER

Si vous verrouillez le clavier alphanumérique, il est impossible de former encore un numéro de téléphone. Vous ne pouvez plus utiliser que la touche de Programmation ➔. L'écran affiche 'CLV BLOQUE'.

- Appuyez sur la touche de Programmation ➔.
- Appuyez à plusieurs reprises sur la touche Monter ou Descendre ▲ ▼ jusqu'à ce que l'écran affiche 'CLAVIER'.
- Appuyez sur la touche de Programmation ➔.
- L'écran affiche 'ACCES CLAVIER'.
- Appuyez sur la touche de Programmation ➔.
- L'état actuel du clavier s'affiche à l'écran :
 - 'CLAV BLOQ' : le clavier est verrouillé
 - 'CLAV ACTIF' : le clavier est déverrouillé
- Appuyez sur la touche Monter ou Descendre ▲ ▼ pour effectuer votre choix.
- Appuyez sur la touche de Programmation ➔ pour confirmer.

4.20 ACTIVER/DÉSACTIVER LES TONALITÉS DES TOUCHES

Vous pouvez régler l'appareil de façon à faire retentir une tonalité chaque fois que vous appuyez sur une touche.

- Appuyez sur la touche de Programmation ➔.
- Appuyez à plusieurs reprises la touche Monter ou Descendre ▲ ▼ jusqu'à ce que l'écran affiche 'CLAVIER'.
- Appuyez sur la touche de Programmation ➔.
- Appuyez à plusieurs reprises la touche Monter ou Descendre ▲ ▼ jusqu'à ce que l'écran affiche 'BIP TOUCHE'.
- Appuyez sur la touche de Programmation ➔.

- L'état actuel s'affiche à l'écran :
 - 'BIP ACTIF' : activer les tonalités
 - 'BIP DESACT' : désactiver les tonalités
- Appuyez sur la touche Monter ou Descendre ▲ ▼ pour effectuer votre choix.
- Appuyez sur la touche de programmation ⇨ pour confirmer.

4.21 LA TOUCHE R (FLASH)

Appuyez sur la touche Flash 'R' pour utiliser certains services comme "2ème appel" (si cette fonction est proposée par votre compagnie du téléphone); ou pour transférer des appels si vous utilisez un central téléphonique (PABX). La touche Flash 'R' correspond à une brève coupure de la ligne. Vous pouvez régler la durée du flash à 100ms ou 300ms. Le réglage standard prévoit 100ms ! Si votre système nécessite toutefois une durée flash plus longue, procédez comme suit :

- Appuyez sur la touche de Programmation ⇨.
- Appuyez à plusieurs reprises sur la touche Monter ou Descendre ▲ ▼ jusqu'à ce que l'écran affiche 'REGLAGES'.
- Appuyez sur la touche de Programmation ⇨.
- Appuyez à plusieurs reprises sur la touche Monter ou Descendre ▲ ▼ jusqu'à ce que l'écran affiche 'R'.
- Appuyez sur la touche de Programmation ⇨.
- Appuyez à plusieurs reprises sur la touche Monter ou Descendre ▲ ▼ pour sélectionner la durée du flash :
 - COURT = 100ms
 - LONG = 300ms
- Appuyez sur la touche de Programmation ⇨ pour confirmer.

4.22 MODIFIER LE CODE PIN

Certaines fonctions ne sont accessibles que si vous connaissez le code PIN de l'appareil. Grâce à ce code secret, vous pouvez protéger des réglages que vous êtes seul à pouvoir modifier. Le code PIN est composé de 4 chiffres. Le réglage standard prévoit le code PIN '0000'. Si vous souhaitez modifier le code PIN standard et introduire votre propre code secret, vous procédez comme suit :

- Appuyez sur la touche de Programmation ⇨.
- Appuyez à plusieurs reprises sur la touche Monter ou Descendre ▲ ▼ jusqu'à ce que l'écran affiche 'REGLAGES'.
- Appuyez sur la touche de Programmation ⇨.
- Appuyez à plusieurs reprises sur la touche Monter ou Descendre ▲ ▼ jusqu'à ce que l'écran affiche 'CODE PIN'.
- Appuyez sur la touche de Programmation ⇨.
- L'écran affiche 'ANC CODE'.
- Introduisez l'ancien code PIN. Utilisez pour cela les touches numériques.
- Appuyez sur la touche de Programmation ⇨.
- L'écran affiche 'NV CODE'.
- Introduisez le nouveau code PIN. Utilisez pour cela les touches numériques.
- Appuyez sur la touche de Programmation ⇨.
- L'écran affiche 'CONFIRMEZ'.
- Introduisez une nouvelle fois le nouveau code PIN. Utilisez pour cela les touches numériques.



- Appuyez sur la touche de Programmation ⇨ .

Attention : N'oubliez pas votre code PIN personnel ! Si cela devait arriver, il faudrait reconfigurer tous les réglages standard (reset – voir chapitre 4.30).

4.23 ANNONCER UN COMBINÉ À B24XX, 28XX, 29XX, 32XX, 40XX

Pour pouvoir téléphoner et recevoir des appels, il faut annoncer un nouveau combiné à la base. Vous pouvez annoncer 5 combinés à une seule base. Lors de la livraison, les réglages standard prévoient que chaque combiné soit annoncé à la base fournie (base 1) en tant que combiné 1.

!!! Vous n'avez à effectuer cette annonce que dans les cas suivants : !!!

- si l'annonce du combiné a été annulée au niveau de sa base (en cas de réinitialisation, par exemple)
- lorsque vous souhaitez annoncer un autre combiné à cette même base.
La procédure ci-dessous n'est valable que pour un combiné et une base B40XX
Maintenez la touche Paging «)» de la base enfoncée pendant 10 secondes jusqu'à ce que l'indicateur Ligne/Charge  de cette base commence à clignoter à intervalles rapides. L'indicateur Ligne/Charge  clignotera très vite pendant une minute. Pendant cette minute, la base se trouve en mode d'annonce et vous devrez effectuer les manipulations suivantes pour annoncer le combiné :
- Appuyez sur la touche de Programmation ⇨ .
- Appuyez à plusieurs reprises sur la touche Monter ou Descendre ▲ ▼ jusqu'à ce que l'écran affiche 'ENREG BASE'.
- Appuyez sur la touche de Programmation ⇨ .
- L'écran affiche 'BASE _'.
- Introduisez le numéro de la base que vous souhaitez annoncer au combiné (1-4). Utilisez pour cela le clavier numérique.

Remarque : Chaque combiné peut être annoncé à 4 bases DECT différentes. Chaque base reçoit un numéro de 1 à 4 au niveau du combiné. Si vous annoncez un nouveau combiné, vous pouvez lui attribuer un numéro de base. Utilisez de préférence le '1'.

- L'écran affiche 'RECHERCHE' et le symbole Ψ .
- Le code RFPI (chaque base dispose d'un code RFPI unique) apparaît à l'écran et un signal retentit lorsque la base a été détectée par le combiné.
- Appuyez sur la touche de Programmation ⇨ .
- L'écran affiche 'PIN'.
- Introduisez le code PIN de la base en 4 chiffres (le code PIN standard est '0000'). Utilisez pour cela le clavier numérique.
- Appuyez sur la touche de Programmation .
- Le combiné est annoncé à la base.

4.24 ENREGISTRER LE COMBINÉ DU BUTLER 4056 SUR UNE AUTRE BASE (AUTRE MARQUE / MODÈLE)

Mettez la base en mode de souscription (voir le manuel de la base). Lorsque la base est en mode souscription, procédez comme suit pour enregistrer le combiné :

- Appuyez sur la touche de Programmation ⇨.
- Appuyez à plusieurs reprises sur la touche Monter ou Descendre ▲ ▼ jusqu'à ce que l'écran affiche 'ENREG BASE'.
- Appuyez sur la touche de Programmation ⇨.
- L'écran affiche 'BASE _'.
- Introduisez le numéro de la base que vous souhaitez annoncer au combiné (1-4). Utilisez pour cela le clavier numérique.
- L'écran affiche 'RECHERCHE' et le symbole Ψ.
- Le code RFPI (chaque base dispose d'un code RFPI unique) apparaît à l'écran et un signal retentit lorsque la base a été détectée par le combiné.
- Appuyez sur la touche de Programmation ⇨.
- L'écran affiche 'PIN'.
- Introduisez le code PIN de la base en 4 chiffres (le code PIN standard est '0000'). Utilisez pour cela le clavier numérique.
- Appuyez sur la touche de Programmation ⇨.
- Le combiné est annoncé à la base.

4.25 ANNULER L'ANNONCE D'UN COMBINÉ À UNE BASE

Il est possible d'annuler l'annonce d'un combiné à une base. Cette opération s'impose lorsqu'un combiné est endommagé et doit être remplacé par un nouvel appareil.

Attention : *Vous ne pouvez annuler que l'annonce d'un autre combiné, pas celle du combiné que vous utilisez pour cette procédure d'annulation.*

- Appuyez sur la touche de Programmation ⇨.
- Appuyez à plusieurs reprises sur la touche Monter ou Descendre ▲ ▼ jusqu'à ce que l'écran affiche 'REGLAGES'.
- Appuyez sur la touche de Programmation ⇨.
- Appuyez à plusieurs reprises sur la touche Monter ou Descendre ▲ ▼ jusqu'à ce que l'écran affiche 'SUP COMB'.
- Appuyez sur la touche de Programmation ⇨.
- L'écran affiche 'PIN'.

- Introduisez votre code PIN en 4 chiffres (le code PIN standard est '0000'). Utilisez pour cela le clavier numérique.
- Appuyez sur la touche de Programmation ⇨.
- L'écran affiche 'SUP COMB'.
- Introduisez le numéro du combiné dont vous souhaitez annuler l'annonce. Utilisez pour cela le clavier numérique (1 –5).
- Appuyez sur la touche de Programmation ⇨.
- L'écran affiche 'SUP COMB' et l'annonce du combiné est annulée.
- L'écran du combiné dont l'annonce a été annulée affiche 'ANNULE'.

4.26 SÉLECTIONNER UNE BASE

Lorsque votre combiné est annoncé à plusieurs stations de base (max. 4), vous devez sélectionner une base car un combiné ne peut communiquer qu'avec une seule base en même temps. Il existe deux possibilités :

4.26.1 Sélection automatique

Si vous optez pour 'sélection automatique', le combiné optera automatiquement pour la base la plus proche qui se trouve en standby.

- Appuyez sur la touche de Programmation ⇨.
- Appuyez à plusieurs reprises sur la touche Monter ou Descendre ▲ ▼ jusqu'à ce que l'écran affiche 'REGLAGES'.
- Appuyez sur la touche de Programmation ⇨.
- Appuyez à plusieurs reprises sur la touche Monter ou Descendre ▲ ▼ jusqu'à ce que l'écran affiche 'SELEC BASE'.
- Appuyez sur la touche de Programmation ⇨.
- Appuyez à plusieurs reprises sur la touche Monter ou Descendre ▲ ▼ jusqu'à ce que l'écran affiche 'AUTO'.
- Appuyez sur la touche de Programmation ⇨.
- L'écran affiche 'RECHERCHE' et le symbole Ψ.
- Le combiné émet un signal indiquant qu'il a détecté une base.

4.26.2 Sélection manuelle

Si vous optez pour 'sélection manuelle', le combiné ne choisira que la base que vous avez consignée.

- Appuyez sur la touche de Programmation ⇨.
- Appuyez à plusieurs reprises sur la touche Monter ou Descendre ▲ ▼ jusqu'à ce que l'écran affiche 'REGLAGES'.
- Appuyez sur la touche de Programmation ⇨.
- Appuyez à plusieurs reprises sur la touche Monter ou Descendre ▲ ▼ jusqu'à ce que l'écran affiche 'SELEC BASE'.
- Appuyez sur la touche de Programmation ⇨.
- Appuyez à plusieurs reprises sur la touche Monter ou Descendre ▲ ▼ jusqu'à ce que l'écran affiche 'MANUEL'.
- Appuyez sur la touche de Programmation ⇨.
- L'écran affiche 'BASE _'.

- Introduisez le numéro de la base que vous souhaitez sélectionner (1-4). Utilisez pour cela le clavier numérique.
- Appuyez sur la touche de Programmation ⇨.
- L'écran affiche 'RECHERCHE' et le symbole Ψ.
- Le combiné émet un signal lorsqu'il a détecté la base sélectionnée.

Remarques :

- **Avant de pouvoir sélectionner une base, il faut d'abord annoncer le combiné à cette station de base.**
- **Si l'écran affiche 'NON ENREG', cela signifie que la base sélectionnée n'existe pas ou que le combiné n'a pas été annoncé.**

4.27 VERROUILLAGE DES APPELS SORTANTS

Vous pouvez programmer les combinés de façon à ne pas permettre l'appel de certains numéros de téléphone comme, par exemple, les numéros internationaux '00'. On peut verrouiller jusqu'à 5 numéros (de max. 5 chiffres).

Vous procédez comme suit :

- Appuyez sur la touche de Programmation ⇨.
- Appuyez à plusieurs reprises sur la touche Monter ou Descendre ▲ ▼ jusqu'à ce que l'écran affiche 'REGLAGES'.
- Appuyez sur la touche de Programmation ⇨.
- Appuyez à plusieurs reprises sur la touche Monter ou Descendre ▲ ▼ jusqu'à ce que l'écran affiche 'LIMITATION'.
- Appuyez sur la touche de Programmation ⇨.
- L'écran affiche 'PIN'.
- Introduisez votre code PIN.
- Appuyez sur la touche de Programmation ⇨.
- L'écran affiche 'NUM INTER'. Vous vous trouvez dans la mémoire "1. _____".
- Appuyez sur la touche Monter ou Descendre ▲ ▼ pour sélectionner l'une des 5 mémoires.
- Indiquez le numéro (max. 5 chiffres) qui doit être verrouillé. Par exemple : 01486.
- Appuyez sur la touche de Programmation ⇨.
- 'HS _____' = numéro du combiné (1-5) et '01486' = les chiffres verrouillés affichent à l'écran.
- Introduisez les numéros des combinés qui ne peuvent pas appeler les chiffres verrouillés.
- Par exemple : Appuyez sur les touches numériques 2, 3 et 5. L'écran affiche : HS_23_5 01486. Ces combinés ne peuvent pas former de numéros commençant par '01486'.
- Appuyez sur la touche de Programmation ⇨ pour confirmer.
Répétez la même procédure ci-dessus si vous souhaitez bloquer plusieurs numéros (max. 5) !

4.28 DIRECT CALL

En réglant un numéro Direct Call (appel direct), le téléphone ouvre automatiquement la ligne et forme ce numéro. Cette fonction est utile pour utiliser le téléphone comme un téléphone d'urgence.

4.28.1 Pour programmer un numéro Direct Call

- Appuyez sur la touche de Programmation ⇨
- Appuyez sur la touche Monter ou Descendre ▲ ▼ jusqu'à ce que 'DIRECT' apparaisse à l'écran
- Appuyez sur la touche de Programmation ⇨
- Si nécessaire, effacez le numéro existant en appuyant quelques fois sur la touche Delete
- Introduisez le numéro direct
- Appuyez sur la touche de Programmation ⇨

4.28.2 Activer / désactiver la fonction Direct Call

Pour activer cette fonction :

- Appuyez sur la touche de Programmation ⇨
- Appuyez sur la touche Monter ou Descendre ▲ ▼ jusqu'à ce que 'DIRECT' apparaisse à l'écran
- Appuyez sur la touche Mute 📵 pendant 2 secondes
- 'DIRECT ON' apparaît à l'écran

Pour désactiver cette fonction :

- Appuyez rapidement deux fois sur la touche de programmation ⇨

4.29 RÉGLAGES STANDARD (RESET) DES PARAMÈTRES

Vous pouvez ramener l'appareil aux réglages standard (par défaut) qui étaient consignés lors de l'achat. Pour cela, vous avez besoin du code PIN.

Les réglages standard sont :

Clavier :	non verrouillé
Tonalités clavier :	activées
Volume haut-parleur :	niveau 3
Type de sonnerie (mélodie):	1
Volume de sonnerie :	5
Sélection base :	automatique
Durée Flash :	100ms

Vous procédez comme suit pour revenir aux réglages standard :

- Appuyez sur la touche de Programmation ⇨.
- Appuyez à plusieurs reprises sur la touche Monter ou Descendre ▲ ▼ jusqu'à ce que l'écran affiche 'REGLAGES'.
- Appuyez sur la touche de Programmation ⇨.
- Appuyez à plusieurs reprises sur la touche Monter ou Descendre ▲ ▼ jusqu'à ce que l'écran affiche 'INITIALISE'.
- Appuyez sur la touche de Programmation ⇨.
- L'écran affiche 'PIN'.
- Introduisez votre code PIN.
- Appuyez sur la touche de Programmation ⇨.

4.30 RÉINITIALISATION COMPLÈTE DE L'APPAREIL

Cette fonction vous permet de réinitialiser complètement votre appareil sans avoir besoin du code PIN. En appliquant cette fonction, vous effacerez toutes les mémoires du Répertoire, vous annulerez l'annonce de tous les combinés, vous réactiverez tous les réglages standard et vous ramènerez le code PIN à '0000'. Procédez comme suit :

- Désaccouplez la batterie de l'appareil.
- Maintenez la touche '*' enfoncée et rétablissez l'accouplement à la batterie jusqu'à ce que le combiné sonne sans interruption et que l'écran s'allume. Relâcher la touche '*' et appuyez sur la touche de Programmation ↵.
- Le combiné détecte la base et émet un signal.
- Appuyez brièvement sur la touche '*'.
- L'écran affiche 'RAZ ?'.
- Appuyez sur la touche de Programmation ↵ pour confirmer ou désaccouplez la batterie pour interrompre la procédure.
- L'écran affiche 'RAZ OK' et l'appareil émet un bip prolongé.
- L'écran affiche 'ANNULE'. Le combine est complètement réinitialisé.

Vous devrez ensuite rétablir l'annonce de tous les combinés conformément à la description du point 4.23!! Vous ne devez toutefois plus placer la base en mode d'annonce puisque cette opération se fait maintenant automatiquement !

4.31 RÉGLER LE MODE DE NUMÉROTATION DU COMBINÉ

Il y a deux modes de numérotation :

- numérotation DTMF/Tonalité (le plus courant)
- numérotation par impulsion (pour les installations plus anciennes)

Pour modifier le mode de numérotation :

- Appuyez sur la touche Programmation ↵
- Appuyez sur la touche Monter ou Descendre ▲ ▼ plusieurs fois jusqu'à ce que 'REGLAGES' (SETTING) apparaisse à l'écran.
- Appuyez sur la touche Programmation ↵
- Appuyez sur la touche Monter ou Descendre ▲ ▼ plusieurs fois jusqu'à ce que 'MODE APPEL' (DIALMODE) apparaisse à l'écran.
- Appuyez sur la touche Programmation ↵
- Sélectionnez 'MULTIFREQ' (DTMF) ou 'DECIMAL' (PULSE) à l'aide de la touche Monter ou Descendre ▲ ▼
- Appuyez sur la touche Programmation ↵ pour confirmer

5 AFFICHAGE DU NUMERO (CALLER ID/CLIP)

(Ce service ne fonctionne que si vous avez un abonnement 'CLIP' ou 'Affichage du numéro'. Consultez votre compagnie du téléphone à ce sujet)

Lorsqu'on reçoit un appel, le numéro de téléphone de l'appelant apparaît sur l'écran du combiné. L'appareil peut recevoir des appels en modes FSK et DTMF. Si le nom est programmé dans le Répertoire, l'écran affiche le nom du Répertoire !

L'appareil peut stocker dans une Liste des appels jusqu'à 30 appels qui pourront être consultés ultérieurement. L'appareil ne conserve jamais deux fois le même appel. Lorsque la

mémoire est pleine, les nouveaux appels remplacent automatiquement les plus anciens appels stockés dans la mémoire. En cas d'appel non lu ou non répondu, le symbole  clignote sur l'écran. Lorsque la Liste des appels est vide et que vous appuyez sur la touche Monter ▲, l'appareil émettra trois bips.

Vous pouvez consulter les données correspondantes à un appel entrant comme suit :

- Appuyez sur la touche Monter ▲. Le nom (si envoyé par le réseau ou présent dans la mémoire du Répertoire) de l'appelant, le numéro d'ordre de l'appel dans la Liste des appels, la date et l'heure de l'appel s'affichent sur l'écran.
- Appuyez sur la touche Descendre ▼. Le numéro de téléphone de l'appelant s'affiche sur l'écran.

5.1. RÉGLER LA DATE ET L'HEURE

Si vous recevez un appel entrant et votre compagnie téléphonique n'envoie pas la date et l'heure avec le numéro de téléphone, on ne verra pas la date et l'heure sur l'écran chaque fois on reçoit un appel.

Quand vous réglez la date et l'heure, chaque appel entrant sera visible sur l'écran avec indication de la date et l'heure !

- Appuyez sur la touche de Programmation ⇨.
- Appuyez plusieurs fois sur la touche Monter ou Descendre ▲ ▼ jusqu'à l'affichage de 'REGLAGES' à l'écran.
- Appuyez sur la touche de Programmation ⇨.
- 'JOUR/HEURE' apparaît à l'écran.
- Appuyez encore une fois sur la touche de Programmation ⇨.
- Quand 'ANNEE' s'affiche à l'écran, introduisez les 2 derniers chiffres de l'année (00=2000, 01=2001, ...) et appuyez sur la touche de Programmation ⇨ pour confirmer.
- Quand 'MOIS' s'affiche à l'écran, introduisez le mois (01=janvier, 02=février, ...) et appuyez sur la touche de Programmation ⇨ pour confirmer.
- Quand 'JOUR' s'affiche à l'écran, introduisez le jour et appuyez sur la touche de Programmation ⇨ pour confirmer.
- Quand 'HEURE' s'affiche à l'écran, introduisez l'heure actuelle (en format 24h) et appuyez sur la touche de Programmation ⇨ pour confirmer.
- Quand 'MINUTES' s'affiche à l'écran, introduisez les minutes et appuyez sur la touche de Programmation ⇨ pour confirmer.

La date et l'heure sont maintenant réglées !

5.2 LA LISTE DES APPELS

Les appels reçus sont enregistrés dans la Liste des appels (max. 30 numéros).

- Appuyez brièvement sur la touche Monter ▲ afin de consulter l'appel le plus récent.
- Le nom de l'appel le plus récent est affiché à l'écran. Si aucun nom est disponible, l'écran affiche 'SANS NOM'.
- S'il s'agit d'un numéro privé, l'écran affiche 'INDISPONIB'.
- La date et l'heure de réception sont liées à chaque appel.
- Appuyez brièvement sur la touche Descendre ▼ pour consulter le numéro de téléphone correspondant à l'appel.
- Appuyez brièvement sur la touche Descendre ▼ pour parcourir les autres numéros de la liste.

Remarques :

- *Si ni la touche Monter ▲, ni la touche Descendre ▼ ne sont activées pendant 15 secondes, l'appareil revient au mode standby.*
- *Après réception d'un appel, le numéro de l'appelant reste visible à l'écran pendant 15 secondes après la dernière tonalité.*
- *L'affichage du numéro n'est pas possible si vous êtes en communication.*

5.3 APPELER UN NUMÉRO DE LA LISTE DES APPELS

- Appuyez sur la touche Monter ▲ pour consulter la Liste des appels.
- Appuyez sur la touche Monter ▲ pour chercher l'appel souhaité. Appuyez sur la touche Descendre ▼ pour consulter le numéro de téléphone.
- Lorsque le numéro est affiché à l'écran, vous appuyez sur la touche Ligne ☎ et le numéro est automatiquement formé. (Les symboles ☎ et 'EXT' apparaissent sur l'écran et le compteur de durée de la conversation est enclenché).

5.4 STOCKER UN NUMÉRO DE LA LISTE DES APPELS DANS LE RÉPERTOIRE

- Appuyez sur la touche Monter ▲ pour consulter la Liste des appels.
- Appuyez sur la touche Monter ▲ pour chercher le numéro souhaité.
- Appuyez deux fois sur la touche Répertoire 📖.
- L'écran affiche 'MEMORISER'.
- Le numéro est stocké dans le Répertoire. S'il s'agit d'un appel sans nom (SANS NOM), vous pouvez ultérieurement ajouter le nom à ce numéro dans le Répertoire.
- L'appareil revient au mode standby.

5.5 EFFACER DES NUMÉROS DE LA LISTE DES APPELS**5.5.1 Effacer un seul numéro**

- Appuyez sur la touche Monter ▲ pour consulter la Liste des appels.
- Appuyez sur la touche Monter ▲ chercher l'appel que vous souhaitez effacer.
- Lorsque cet appel s'affiche à l'écran, vous appuyez sur la touche Effacer ✖.
- L'écran affiche 'EFFACE ?'.
- Appuyez sur la touche de Programmation ⇨ pour confirmer ou sur la touche Effacer ✖ pour annuler.
- L'appel est effacé et l'appel suivant apparaît à l'écran.

5.5.2 Effacer tous les numéros

- Appuyez sur la touche Monter ▲ pour consulter la Liste des appels.
- Maintenez la touche Effacer ✖ enfoncée jusqu'à ce que l'écran affiche 'EFF TOUT'.
- Appuyez sur la touche de Programmation ⇨ pour confirmer ou sur la touche Effacer ✖ pour annuler.
- Tous les appels sont effacés.



6 INDICATION VOICE MAIL

Vous ne pouvez utiliser cette fonction que si vous disposez du service Voice mail ou Phone mail et si le réseau transmet cette indication en même temps que les informations concernant le code Caller ID (Affichage Appellant/Clip) ! Si vous avez reçu un nouveau message dans votre système de Voice mail, l'écran affichera l'icône '✉'. Lorsque vous aurez écouté vos messages, l'icône '✉' disparaîtra.

7 UTILISATION DU TÉLÉPHONE PAR BASE

Vous pouvez également passer un appel téléphonique à l'aide de mode mains-libres de la station de base.

7.1 PASSER UN APPEL

- Appuyez la touche de numérotation mains-libres de la base  pour prendre la ligne
- Appuyez sur les touches numériques de la base pour former un numéro de téléphone
- Appuyez à nouveau sur la touche de numérotation mains-libres de la base  pour mettre un terme à la conversation téléphonique

7.2 RÉGLER LE VOLUME DU HAUT-PARLEUR

Appuyez sur la touche '+' ou '-'  pendant la conversation mains-libres pour régler le volume du haut-parleur. Si le volume du haut-parleur est trop élevé, il est possible que le haut-parleur commence à osciller (tonalité de sifflement). Pour éviter ceci, veuillez baisser le volume du haut-parleur.

Press the '+' or '-' key during base handsfree conversation to adjust the speaker volume. If the speaker volume is too loud there is the possibility that the speaker starts to oscillate (flute tone). To avoid this, please lower the speaker volume.

Attention : La communication mains-libres est en semi duplex, ce qui signifie que si la personne de l'autre côté de la ligne commence à parler, le microphone est désactivé de sorte que la personne ne peut vous entendre à ce moment. Essayez d'éviter de vous parler en même temps.

Note : le volume du haut-parleur pour le mode mains-libres est différent du volume du répondant !!

7.3 TRANSFÉRER UN APPEL DE LA BASE AU COMBINÉ

Pendant une conversation mains-libres sur la base, vous pouvez transférer l'appel vers n'importe quel combiné enregistré en appuyant sur la touche paging . La DEL d'indication de ligne commence à clignoter.

vous pouvez reprendre la ligne depuis n'importe quel combiné enregistré en appuyant sur la touche Ligne .

Ou appuyez de nouveau sur la touche paging  si vous ne souhaitez pas transférer l'appel

8 RÉPONDEUR AUTOMATIQUE

Le Butler 4056 est doté d'un répondeur automatique numérique intégré présentant une capacité d'enregistrement de 11 minutes. Le répondeur automatique peut être complètement commandé à distance et est capable de mémoriser deux messages sortants (Message sortant 1 et Message sortant 2) de maximum 2 minutes.

Il existe deux possibilités:

- Avec le Message sortant 1, l'appelant a la possibilité de laisser un message
- Avec le Message sortant 2, le message sortant est lu mais il n'est pas possible de laisser de message

Le temps d'enregistrement maximal par message entrant est de 2 minutes.



Une voix interne indiquera un certain nombre de paramètres, tels que le jour et l'heure de l'appel, de même que les paramètres de réglage comme le code VIP, les sonneries,... La langue de la voix interne est mentionnée sur l'emballage.

8.1 RÉGLAGE DE LA LANGUE DE LA VOIX INTERNE

La voie interne peut être sélectionnée avec un commutateur situé sous la base.

Appuyer sur la touche ► pour confirmer

8.2. LED DISPLAY









Le témoin 'Messages/Branché-Débranché' /  clignote lorsqu'il y a de nouveaux messages; le nombre de clignotements entre chaque pause prolongée indique le nombre de nouveaux messages qu'a reçus le répondeur.



Lorsque le répondeur est débranché, le témoin 'Branché-Débranché' /  est éteint.

Le témoin 'FULL plein' s'allume lorsque la mémoire interne est pleine et que l'appareil n'est plus en mesure d'enregistrer de nouveaux messages.

8.3 FONCTION TOUCHES

Remarque:- Les touches  &  sont situées sur la face inférieure de la base

Touches	Mode stand-by		Pendant la lecture du message
	Brève activation de la touche	Activation de la touche pendant deux secondes	
1  	Annoncer les messages sortant	Enregistrement messages sortant	Message précédent
2 	Aucune fonction	Aucune fonction	Pause
3  	Annoncer les messages	Enregistrement d'une note	Message suivant
4 	Régler le volume	Aucune fonction	Régler le volume
5  	Sélectionner texte annoncé	Répondeur branché-débranché	Arrêt
6 	Annoncer code VIP	Consigner le code VIP	Aucune fonction



7  ●	Nombre de sonneries programmé	R glage du nombre de sonneries	Aucune fonction
8 	Indication de l heure	R glage date/heure	Aucune fonction
9 	Aucune fonction	Effacer tous les messages	Effacer message ou annonce

8.4 MESSAGES SORTANTS

Deux messages sortants de maximum 2 minutes (OGM1 et OGM2) peuvent être enregistrés.

- Message sortant 1 pour la fonction de réponse avec possibilité de laisser un message
- Message sortant 2 pour la fonction de réponse sans possibilité de laisser un message, l'appareil n'enregistre pas de messages.

8.4.1 Enregistrer les messages sortants (OGM 1 ou OGM 2)

- Appuyer sur la Touche /■ pour sélectionner le texte de l'annonce.
- Une voix indique quel message sortant est enregistré.
- Appuyez pendant 2 secondes sur la touche 
- Dicter le message sortant après le bip.
- Appuyer sur la touche Stop ■ pour arrêter l'enregistrement.

Remarque: L'enregistrement peut durer maximum 2 minutes. Si aucun message sortant n'est enregistré, le message sortant standard est lu.

8.4.2 Contrôle du message sortant

Pour contrôler le message sortant programmé:

- Appuyer sur la touche .

Remarque: Pour arrêter la lecture, appuyer brièvement sur la touche Stop ■ .

8.4.3 Sélection du message sortant

- Appuyer sur la touche /■ pour passer d'un message sortant à l'autre.
- La voix interne confirmera le message sortant programmé

Remarque:



Il est uniquement possible de sélectionner un message sortant si le répondeur automatique est activé!

Si la mémoire est pleine, seul le message sortant 2 pourra être sélectionné (réponse sans possibilité de laisser un message)!

8.4.4 Effacer le message sortant

Si l'on efface le message sortant, l'appelant entendra le message sortant standard 'Please call later'.

Pour effacer le message sortant, procédez comme suit:

- Sélectionner le message sortant souhaité avec la touche /■ .
- Appuyer sur la touche  pour lire le message sortant.
- Activez et maintenez la touche  pendant la reproduction de l'annonce.

8.5 ACTIVER/DÉSACTIVER LE RÉPONDEUR AUTOMATIQUE

Si le répondeur automatique est activé, le témoin ϕ/\blacksquare s'allumera et l'appareil décrochera automatiquement après un certain nombre de sonneries (réglable voir 'Réglage des sonneries').

- Appuyer pendant 2 sec. la touche ϕ pour activer le répondeur automatique. Une voix confirme le réglage et signale quel message sortant est actif (message sortant 1 (OGM 1) ou message sortant 2 (OGM 2)).
- Appuyer une nouvelle fois pendant 2 sec. la touche ϕ pour désactiver le répondeur automatique. Une voix confirme le réglage.

Remarque: Même si le répondeur automatique est désactivé, l'appareil répondra tout de même automatiquement après 10 sonneries afin de pouvoir exécuter l'activation à distance (voir 8.16 Commande à distance).

8.6 RÉGLAGE DES SONNERIES

Le nombre de sonneries après lequel le répondeur automatique répondra à l'appel peut être réglé de 2 – 9 et en mode TS (Toll saver). En standard, l'appareil est réglé sur 3 sonneries. En mode Toll saver, l'appareil répondra après 5 sonneries s'il n'y a pas de nouveaux messages et après 2 sonneries s'il y a des nouveaux messages. S'il n'y a pas de nouveaux messages et que vous appelez l'appareil à distance pour écouter vos messages (voir le point 8.16 Commande à distance), vous pouvez raccrocher après la 2ème sonnerie. Ainsi, vous ne devrez pas payer de frais de communication et vous saurez qu'il n'y a pas de nouveaux messages.

- Appuyer brièvement sur la touche $\Delta \bullet$. Une voix vous indique le nombre de sonneries actuel.
- Appuyer pendant 2 sec. sur la touche $\Delta \bullet$. pour régler le nombre de sonneries.
- Appuyer sur la touche \blacktriangleleft ou \blacktriangleright pour modifier le nombre de sonneries actuel.
- Confirmer le réglage en appuyant sur la touche $\Delta \bullet$. Le nombre de sonneries actuellement programmé est confirmé par la voix interne.

Remarque:

- ***Si, pendant 3 secondes, vous n'appuyez sur aucune touche, l'appareil reviendra, sans modifier les réglages.***
- ***En cas d'interruption de courant dans l'unité de base, le nombre de sonneries sera ramené à 3!***

8.7 CONTRÔLE DU NOMBRE DE SONNERIES

- Appuyer brièvement sur la touche $\Delta \bullet$.
- La voix interne indiquera le nombre de sonneries programmé.

8.8 RÉGLAGE DE LA DATE ET DE L'HEURE

Le réglage de la date et de l'heure du répondeur automatique est indépendant de la partie téléphone. Le jour et l'heure de chaque appel sont enregistrés et signalés pendant la lecture. Le format de l'heure dépend de la langue de la voix interne: par exemple, l'anglais est en format 12 heures et l'allemand en format 24 heures.

Programmation du jour et de l'heure:

- Appuyer sur la touche ⏻ et maintenez-la enfoncée pendant 2 sec.
- La voix interne demande de régler le jour.
- Appuyer un certain nombre de fois sur la touche ◀ ou ▶ pour régler le jour. La voix interne indique le réglage actuel.
- Appuyer sur la touche ⏻ pour confirmer le jour.
- La voix interne demande de régler l'heure.
- Appuyer un certain nombre de fois sur la touche ◀ ou ▶ pour régler l'heure.
- Appuyer sur la touche ⏻ pour confirmer l'heure.
- La voix interne demande de régler les minutes.
- Appuyer un certain nombre de fois sur la touche ◀ ou ▶ pour régler les minutes.
- Appuyer sur la touche ⏻ pour confirmer les minutes.

Le réglage complet du jour et de l'heure est répété à nouveau en guise de confirmation.

Remarque:

- ***Si, pendant 8 secondes, vous n'appuyez sur aucune touche, l'ancien réglage du jour/heure est conservé et l'appareil quitte automatiquement le réglage jour/heure.***
- ***Si vous utilisez l'appareil pour la première fois et que vous n'avez pas réglé le jour/heure, un enregistrement jour/heure ne sera pas ajouté non plus en cas de message entrant.***
- ***En cas d'interruption de courant dans l'unité de base, il faut à nouveau régler le jour/heure!***

8.9 CONTRÔLE JOUR/HEURE

- Appuyer sur la touche ⏻ pour indiquer le jour/heure. La voix interne énonce le réglage jour/heure actuel.

8.10 PROGRAMMATION DU CODE VIP

Le code VIP est un code à 3 chiffres utilisé pour commander l'appareil à distance (voir Commande à distance). En standard, le code VIP est réglé sur '321'.

Remarque: En cas d'interruption de courant dans l'unité de base, le code VIP sera remis sur '321'!

8.10.1 Modifier le code Vip

- Appuyer sur la touche ⏻ et maintenez-la enfoncée pendant 2 sec. pour modifier le code VIP.
- La voix interne demande de régler le code VIP et énonce le premier chiffre.
- Appuyer un certain nombre de fois sur la touche ◀ ou ▶ pour régler le premier chiffre du code VIP.
- Appuyer sur la touche ⏻ pour confirmer le premier chiffre. La voix interne énonce le deuxième chiffre réglé actuellement du code VIP.
- Appuyer un certain nombre de fois sur la touche ◀ ou ▶ pour régler le deuxième chiffre du code VIP
- Appuyer sur la touche ⏻ pour confirmer le deuxième chiffre. La voix interne énonce le troisième chiffre réglé actuellement du code VIP

- Appuyer un certain nombre de fois sur la touche ◀ ou ▶ pour régler le troisième chiffre du code VIP
- Appuyer sur la touche ☎ pour confirmer le code VIP. Vous entendrez un long bip. La voix interne énonce le nouveau code VIP en guise de confirmation

Remarque: Si, pendant 8 secondes, vous n'appuyez sur aucune touche, l'ancien code VIP est conservé et l'appareil quitte automatiquement le réglage du code VIP.

8.10.2 Contrôle du code VIP

- Appuyer sur la touche ☎ pour indiquer le code VIP. La voix interne énonce le code VIP actuel.

8.11 FONCTIONNEMENT

Si un appel entre et que le répondeur automatique est activé, le répondeur automatique décrochera automatiquement après le nombre de sonneries programmé. Si:

- le message sortant 1 a été sélectionné, c'est celui-là qui sera lu. Après le message sortant, l'appelant entendra un bip et pourra laisser un message (de maximum 3 minutes).
- le message sortant 2 a été sélectionné, c'est celui-là qui sera lu. Après le bip, la ligne sera automatiquement coupée! Il n'est pas possible de laisser un message!

Remarque: Si, pendant l'enregistrement, on ne dit rien pendant 8 secondes, la communication est automatiquement interrompue!

8.12 ENREGISTREMENT DE NOTES

Le Butler 4056 permet d'enregistrer des notes. Ces notes sont considérées comme un message entrant pouvant être consulté plus tard par l'utilisateur. La durée maximale d'enregistrement d'une note est de 2 minutes.

- Appuyer pendant 2 sec. sur la touche ↱. Enregistrer cette note après le bip.
- Appuyer sur la touche Stop ■ pour arrêter l'enregistrement

8.13 LECTURE DES MESSAGES ENTRÉS ET DES NOTES

- Appuyer brièvement sur la touche ▶ pour lire les messages et les notes.
- Une voix interne signale combien de messages il y a (au total) et combien de nouveaux messages (non écoutés) il y a.
- Les messages sont lus un par un. S'il y a des nouveaux messages, seuls les nouveaux messages (non écoutés) sont lus.
- Pour chaque message, la voix interne énonce le jour et l'heure auxquels l'enregistrement a été effectué.
- Pendant la lecture, vous pouvez:
 - revenir au début du message actuel en appuyant 1x sur la touche ◀◀.
 - revenir au message précédent en appuyant 2 x sur la touche ◀◀.
 - arrêter la lecture en appuyant sur la touche Stop ■.
 - interrompre la lecture en appuyant sur la touche Pause ▶▶. Appuyer encore une fois sur la touche Pause ▶▶ pour poursuivre la lecture.
 - passer au message suivant en appuyant sur la touche ▶▶.

8.14 EFFACER LES MESSAGES

8.14.1 Effacer message par message pendant la lecture

Lancer la lecture des messages comme expliqué ci-dessus.

- Pendant la lecture du message à effacer, appuyer pendant 2 sec. sur la touche **X**
- Pendant l'effacement, la voix interne vous signale que le message est effacé.
- L'appareil commence à lire le message suivant.

8.14.2 Effacer tous les messages

Il est également possible d'effacer tous les messages en même temps. Seuls les messages déjà écoutés sont effacés. Les nouveaux messages ne sont pas effacés!

- Appuyer pendant 2 sec. sur la touche Effacer **X**.
- La voix interne confirme l'effacement des messages et signale combien de nouveaux messages (non écoutés) il y a.

8.15 MÉMOIRE PLEINE

Lorsque la mémoire est pleine, vous verrez clignoter le témoin 'Plein'. Si le répondeur automatique est activé et qu'un appel entre, l'appareil lira automatiquement le message sortant

2 (fonction de réponse sans possibilité de laisser un message)!

Pendant l'écoute des messages, la voix interne signalera que la mémoire est pleine et lira ensuite les messages.

- Effacer tous les messages après les avoir écoutés.
- La mémoire est à nouveau vide.

8.16 COMMANDE À DISTANCE

Le répondeur automatique peut uniquement être commandé à distance via un téléphone à touches (système DTMF).

- Téléphoner sur votre appareil.
- Le répondeur automatique prend l'appel, vous entendez le message sortant et un bip.
- Après le bip, introduire lentement votre code VIP (standard 321).
- Vous entendez deux bips courts en guise de confirmation.
- Introduire les codes suivants pour activer la fonction souhaitée:

a) Écouter les messages

- Appuyer sur le '2' (écoute des messages). Le répondeur automatique lira les messages.

Pendant la lecture, vous avez les possibilités suivantes:

- Appuyer sur le '2' pour arrêter la lecture.
- Appuyer sur le '2' pour reprendre la lecture.
- Appuyer sur le '3' pour passer au message suivant.
- Former le '1 1' pour repasser au message précédent.
- Appuyer sur le '1' pour répéter le message actuel.
- Appuyer sur le '6' pour mettre fin à la lecture.
- Appuyer sur le '7' pour effacer le message actuel.

b) Effacer tous les messages écoutés

Après avoir écouté tous les messages, appuyez sur le '0' pour effacer tous les messages écoutés!.

c) Lecture du message sortant

- Appuyer sur le '4' pour lire le message sortant actuel.

d) Enregistrement du Message sortant

- Appuyer sur la touche '9' pour sélectionner l'annonce 1 (OGM 1) ou 2 (OGM 2).
- Appuyer sur la touche '5' pour démarrer l'enregistrement.
- Un bip indique que l'enregistrement peut commencer.
- Enregistrer le message sortant.
- Appuyer sur le '6' pour mettre fin à l'enregistrement.

Remarque: L'enregistrement est interrompu automatiquement après 2 minutes.

e) Activer/désactiver le répondeur automatique

- Appuyer sur la touche '9' pour activer le répondeur automatique.
- Appuyer sur la touche '8' pour désactiver le répondeur automatique.

f) Mettre fin à la commande à distance

Si vous souhaitez mettre fin à la commande à distance, appuyez sur le '6'.

8.17 ACTIVER LE RÉPONDEUR AUTOMATIQUE À DISTANCE

Lorsque le répondeur automatique est désactivé, vous pouvez également le réactiver à distance:

- Téléphoner sur votre appareil.
- Après 10 sonneries, l'appareil décrochera automatiquement et lira le message sortant 2.
- Introduire le code VIP (standard 321) lentement après le message sortant.
- Appuyer sur la touche '9'.
- La voix interne signale que le répondeur automatique a été activé.
- Appuyer sur le '6' pour mettre fin à la commande.

9 DETECTION DE PANNES

Symptôme	Cause possible	Solution
Pas d'écran	Piles non-chargées	Vérifiez la position des piles. Rechargez les piles (ON).
	Combiné sur ARRET (OFF)	Branchez le combiné MARCHE
Pas de tonalité	Câble téléphonique mal connecté	Vérifiez la connexion du câble téléphonique.
	La ligne est occupée par un autre combiné	Attendez que l'autre combiné raccroche
L'icône  clignote	combiné hors de portée	Rapprochez le combiné de la base.
	La base ne reçoit pas de courant	Vérifiez les connexions électriques à la base.
	Le combiné n'est pas enregistré dans la base	Procédez à l'enregistrement du combiné dans la base.
La base ou le combiné ne sonne pas	Le volume de la sonnerie est coupé ou faible	Réglez le volume de la sonnerie.
La tonalité est bonne, mais il n'y a pas de communication	Le mode de composition du numéro est incorrect	Réglez le mode de composition du numéro (pulsation/tonalité).
Le téléphone ne réagit pas à l'activation des touches	Erreur de manipulation	Enlevez les piles et remettez-les en place.
	Verrouillage du clavier ACTIVE	Désactivez le verrouillage du clavier.
Touche Flash R ne marche pas	Temps flash incorrect	Changer le temps flash.

10 TOPCOM GARANTIE

10.1 PÉRIODE DE GARANTIE

Les appareils de Topcom jouissent d'une période de garantie de 24 mois. La période de garantie commence le jour d'achat du nouvel appareil. La garantie sur les batteries est limitée à 6 mois après l'achat. Les accessoires ou défauts entraînant un effet négligeable sur le fonctionnement de l'appareil ne sont pas couverts.

La garantie doit être prouvée par la présentation de la facture ou du reçu original, sur lequel sont mentionnés la date de l'achat et le type de l'unité.

10.2 TRAITEMENT DE LA GARANTIE

Un appareil défectueux doit être retourné à un centre de service Topcom accompagné d'une note d'achat valide.

Si l'appareil tombe en panne pendant la période de garantie, Topcom ou son centre de service officiel réparera gratuitement toute panne due à un défaut matériel ou de fabrication. Topcom assurera, à sa propre discrétion, ses obligations de garantie en réparant ou en échangeant les unités ou les pièces défectueuses. En cas de remplacement, la couleur et le modèle peuvent être différents de l'appareil acheté initialement.

La date d'achat initiale détermine le début de la période de garantie. La période de garantie n'est pas prolongée si l'appareil est échangé ou réparé par Topcom et ses centres de service officiels.

10.3 EXCLUSIONS DE GARANTIE

Les dégâts ou pannes causés par un mauvais traitement ou une utilisation incorrecte et les dégâts résultant de l'utilisation de pièces ou accessoires non originaux non recommandés par Topcom ne sont pas couverts par la garantie.

Les téléphones sans-fil de Topcom sont conçus pour fonctionner avec des batteries rechargeables uniquement. Les dégâts causés par l'utilisation de batteries non-rechargeables ne sont pas couverts par la garantie.

La garantie ne couvre pas les dégâts causés par des facteurs extérieurs, tels que la foudre, l'eau et le feu ni les dégâts causés par le transport.

Aucune garantie ne peut être réclamée si le numéro de série sur les unités a été modifié, enlevé ou rendu illisible.

Toute demande de garantie sera nulle si l'unité a été réparée, changée ou modifiée par l'acheteur ou par des centres de service non qualifiés et non-officiels de Topcom.

11 CARACTERISTIQUES TECHNIQUES

- Standard: **DECT (Digital Enhanced Cordless Telecommunications)**
GAP (Generic Access Profile)
- Gamme de fréquences: 1880 MHz à 1900 MHz
- Nombre de canaux: 120 canaux duplex
- Modulation: GFSK
- Encodage de la parole: 32 kbit/s
- Puissance d'émission: 10 mW (puissance moyenne par canal)
- Portée: 300 m dans un espace ouvert /50 m maximum à l'intérieur de la maison
- Alimentation électrique de la base: 230 V / 50 Hz pour la base
- Piles pour le combiné: 2 piles rechargeables AAA, NiMh 600mAh
- Autonomie du combiné: 100 heures en stand-by
- Temps de conversation: 8 heures
- Durée de charge: 6-8 heures
- Conditions normales d'utilisation: +5 °C à +45 °C
- Mode de composition du numéro: pulsation/tonalité

SICHERHEITSHINWEISE

- Verwenden Sie nur das mitgelieferte Steckernetzgerät. Das Gerät entspricht den Anforderungen der Niederspannungsrichtlinie. Keine fremden Adapter verwenden, die Akkuzellen können sonst beschädigt werden.
- Legen Sie nur, aufladbare Akkus des gleichen Typs ein. Verwenden Sie auf keinen Fall normale nicht aufladbare Batterien. Wiederaufladbare Akkus richtig gepolt einlegen (Hinweisschild ist in den Akkufächern des Mobilteils angebracht).
- Berühren Sie nicht die Lade- und Steckerkontakte mit spitzen oder metallischen Gegenständen.
- Medizinische Geräte können in ihrer Funktion beeinflusst werden.
- Das Mobilteil kann in Hörgeräten einen unangenehmen Brummtönen verursachen.
- Die Basisstation nicht in feuchten Räumen und nicht weniger als 1,5 m entfernt von einer Wasserstelle aufstellen. Das Mobilteil nicht mit Wasser in Berührung bringen.
- Nutzen Sie das Telefon nicht in explosionsgefährdeten Umgebungen.
- Entsorgen Sie Akkus und Telefon umweltgerecht.
- Da bei Stromausfall das Telefonieren mit diesem Gerät nicht möglich ist, verwenden Sie bitte im Falle eines Notrufes ein Telefon, das Netzstrom unabhängig ist, also z.B. ein Handy. Die Steckdose zum Anschluss des Steckernetzteils muss nahe am Gerät angebracht und leicht zugänglich sein.
- Dieses Telefon verwendet wiederaufladbare Batterien. Die Batterien müssen umweltgerecht unter Beachtung der landeseigenen Bestimmungen entsorgt werden.



REINIGEN

Wischen Sie das Telefon mit einem leicht feuchtigen Tuch oder mit einem Antistatiktuch ab. Niemals Reinigungsmittel oder gar aggressive Lösungsmittel verwenden.

Die Übereinstimmung des Gerätes mit den grundlegenden Anforderungen der R&TTE-Directive ist durch das CE-Kennzeichen bestätigt.

1 INSTALLATION

Bevor Sie das Gerät zum ersten Mal verwenden, müssen Sie erst dafür sorgen, dass die Batterie 20 Stunden lang aufgeladen wird. Wenn Sie das nicht tun, funktioniert das Gerät nicht optimal.

1.1 BASIS

Für die Installation gehen Sie wie folgt vor:

- Stecken Sie ein Ende des Adapters in die Steckdose und das andere Ende in den Adapteranschluss an der Unterseite des Geräts.
- Verbinden Sie das eine Ende des Telefonkabels mit dem Telefonanschluss in der Wand und das andere Ende mit der Unterseite des Geräts.

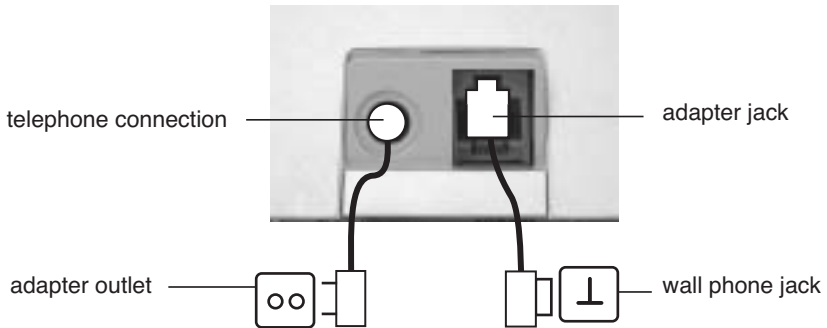

1.2. MULTI CHARGER

(nur in Twin, Triple oder Quatro pack)

- Das Netzteil stecken Sie in.

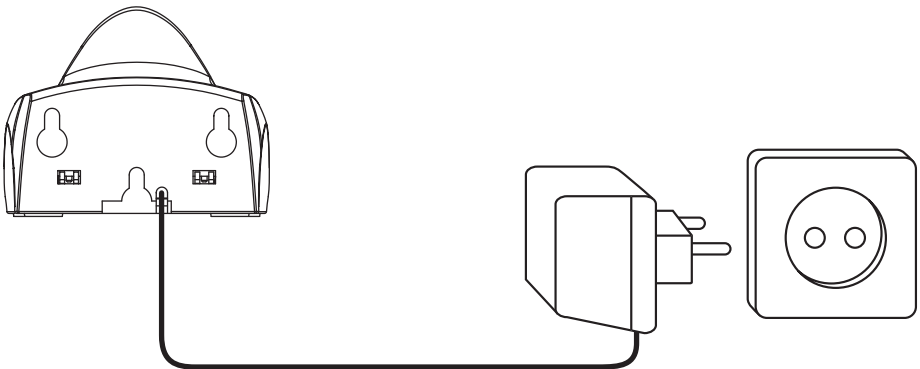



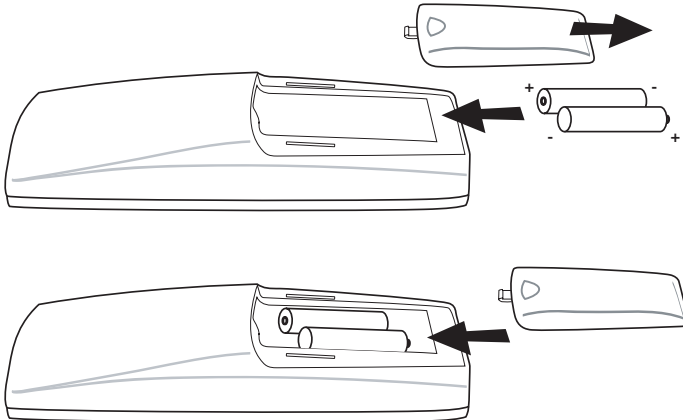

1.3. MOBILTEILS

- Öffnen Sie das Batteriefach (siehe unten).
- Legen Sie die Batterien ein. Achten Sie auf die Polarität (+ und -).
- Schließen Sie das Batteriefach.
- Lassen Sie das Mobilteil 20 Stunden lang auf der Basiseinheit. Die Leitungs-/Ladeanzeige  (LED) an der Basiseinheit leuchtet auf.









Batterieanzeige:

-  Die Batterie ist vollständig aufgeladen.
-  Die Batterie ist halb leer (50%).
-  Die Batterie ist fast leer. Wenn die Batterie fast leer ist, hören Sie Warnsignale und das Batteriesymbol  im Display blinkt.

2 TASTEN/LED

MOBILTEILS

- 1 Display
- 2 Leitungstaste 
- 3 Auf-/Freisprechtaste  / 
- 4 Programmierstaste/Intern-Taste 
- 5 Telefonbuchstaste 
- 6 Wahlwiederholungs-/
Pausentaste  / 
- 7 Mikrofon
- 8 Lautstärke-/ Klingeltonstaste  / 
- 9 Alphanumerische Tasten
- 10 Löschen-/Stummschalt-/Escapetaste 
- 11 Ab-/Flashtaste  / 

MOBILTEILS

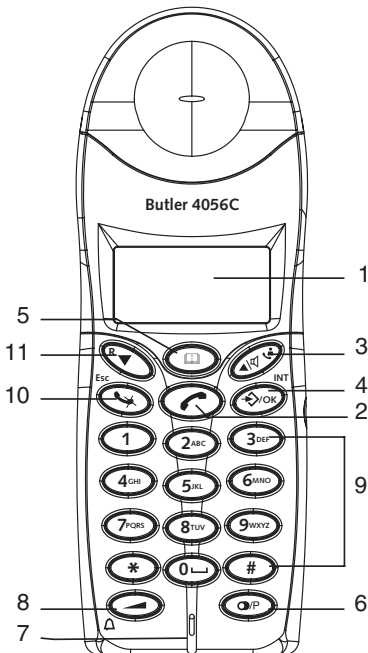

CHARGER

- 12 Leitungs-/ Stromanzeige 

CHARGER

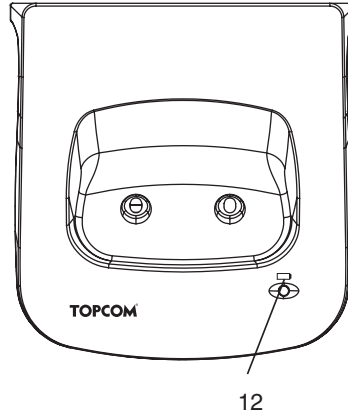

BASISEINHEIT

- 13 Paging-Taste 
- 14 Leitungs-/Ladeanzeige  /  (LED)
- 15 Wähltasten Basiseinheit
- 16 Verbindungs-/Freisprechtaste Basiseinheit 
- 17 Flash-Taste **R**/ Einstellen der Klingellautstärke
- 18 Wahlwiederholungstaste  / Einstellen der klingelmelodie
- 19 Voice prompt select switch
- 20 Taste zum Einstellen der Anzahl Klingelzeichen  •
- 21 VIP-Code-Taste 
- 22 LED zum Anzeigen des Wählens mit aufgelegtem Hörer
- 23 LED: Speicher voll
- 24 LED: Nachrichten/ Anrufbeantworter AN-AUS
- 25 Taste für Anrufbeantworter
- 26 Mikrofon
- 27 Lautsprecher

BASISEINHEIT

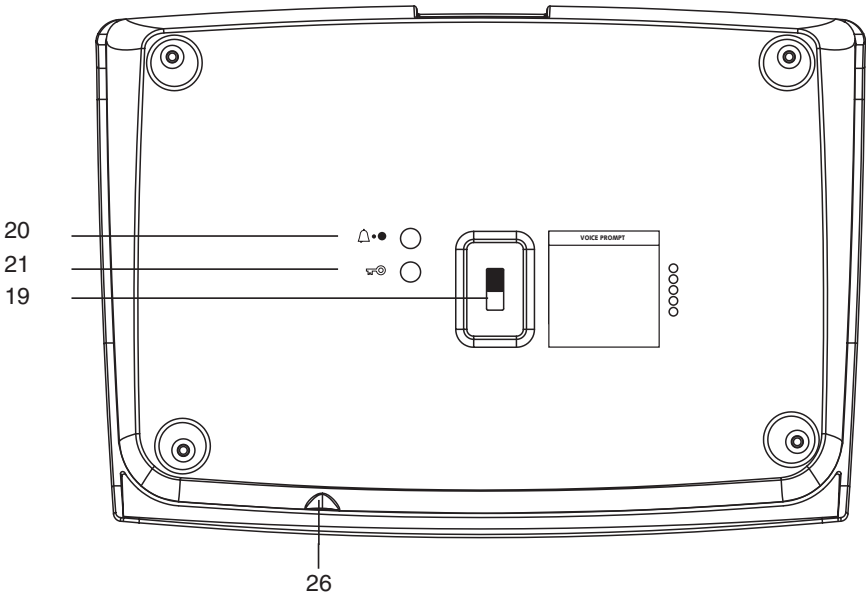
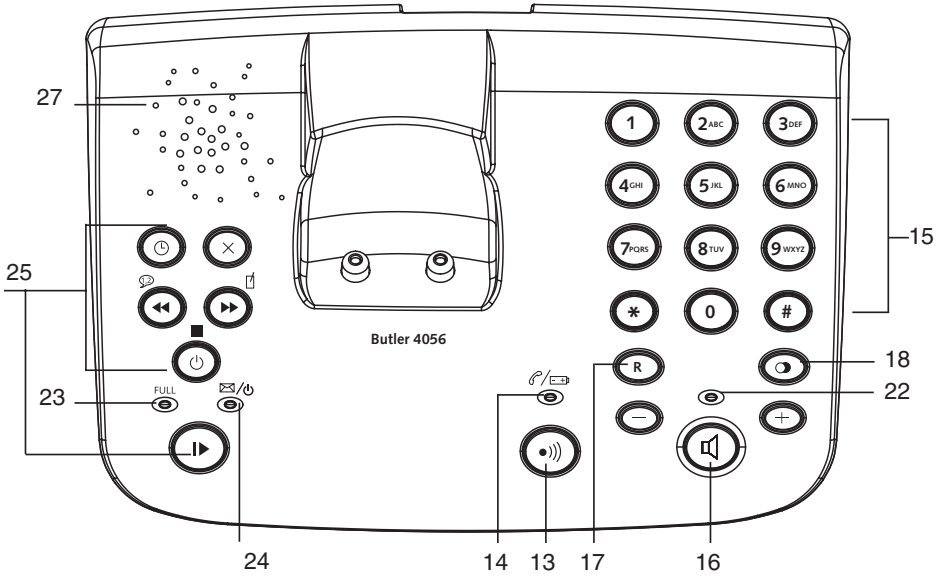

3 DISPLAY (LCD)

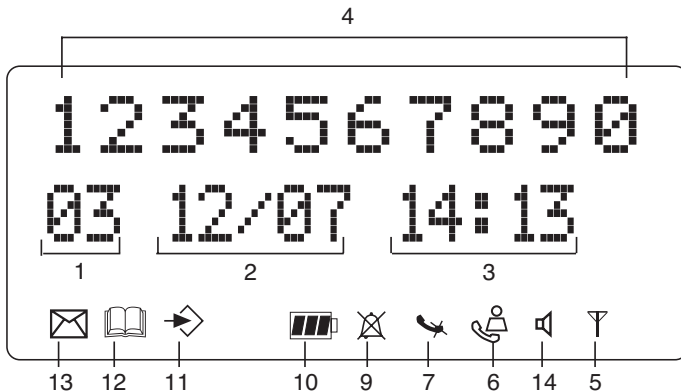

- 1 Anzahl der eingegangenen Anrufe.
- 2 Datum (Tag/Monat) der eingegangenen Anrufe.
- 3 Zeit (Stunde:Minuten) der eingegangenen Anrufe.
- 4 Anrufinformation.
- 5 Symbol Display (✉):
 - dieses Symbol bedeutet, dass sich das Mobilteil innerhalb des Bereichs der Basiseinheit befindet
 - wenn dieses Symbol blinkt, bedeutet das, dass Sie sich außerhalb der Reichweite der Basiseinheit befinden. Gehen Sie dichter an die Basis, sodass die Verbindung zwischen der Basiseinheit und dem Mobilteil wieder hergestellt werden kann.
- 6 Symbol Display (📖):
 - dieses Symbol bedeutet, dass das Gerät Anrufe empfangen hat, die automatisch in der Anrufliste gespeichert wurden.
- 7 Symbol Display (📞):
 - dieses Symbol bedeutet, dass die Stummschalt-Funktion aktiviert ist, also dass das Mikrofon während eines Gesprächs ausgeschaltet ist.
- 8 Symbol Display (📞):
 - dieses Symbol erscheint im Display, wenn man telefoniert oder einen Anruf erhält.
- 9 Symbol Display (📞):
 - dieses Symbol bedeutet, dass der Klingelton ausgeschaltet ist. Wenn man einen Anruf erhält, klingelt das Gerät nicht. Das Gerät klingelt jedoch bei einem internen Anruf.
- 10 Symbol Display (🔋):
 - dieses Symbol gibt den Zustand der Batterie an.
- 11 Symbol display (➡):
 - dieses Symbol bedeutet, dass Sie sich im Menü befinden.
- 12 Symbol display (📖):
 - dieses Symbol erscheint, wenn Sie die Nummern des Telefonbuchs durchlaufen.
- 13 Symbol display (✉):
 - dieses Symbol erscheint, wenn Sie eine Voice Mail-Nachricht erhalten haben

(siehe Kapitel 6).

14 Symbol display ():











- dieses Symbol bedeutet, dass die Freisprechfunktion aktiviert ist. Sie können jetzt sprechen, ohne den Hörer in die Hand nehmen zu müssen.
- Blinkt, wenn der Wählmodus der Basiseinheit aktiv ist. Sie können das Gespräch mit dem Handset nicht übernehmen, solange der Wählmodus der Basiseinheit aktiv ist!

4 HANDSET OPERATION

4.1 EINE SPRACHE EINSTELLEN

Das Telefon verfügt über 14 Display-Sprachen: siehe Übersicht der Display-Sprachen auf der Verpackung!!





Zur Einstellung der richtigen Sprache gehen Sie wie folgt vor:

- Drücken Sie die Programmierstaste  .
- Drücken Sie einige Male die Auf- oder Ab-Taste   bis im Display 'EINSTELLEN' erscheint.
- Drücken Sie die Programmierstaste  .
- Drücken Sie einige Male die Auf- oder Ab-Taste   bis im Display 'SPRACHE' erscheint.
- Drücken Sie die Programmierstaste  .
- Im Display erscheint die eingestellte Sprache.
- Drücken Sie einige Male die Auf- oder Ab-Taste   , um die Sprache zu selektieren, die Sie verwenden möchten.
- Wenn die gewünschte Sprache im Display erscheint, drücken Sie die Programmierstaste  um Ihre Auswahl zu bestätigen oder mehrere Male die ESC-taste  um das Menü zu verlassen.



4.2 TELEFONIEREN



!!! Wenn mit dem Handset extern telefoniert wird, ist der Wählmodus der Basiseinheit nicht möglich!!!

4.2.1 Ein externer Anruf





- Drücken Sie die Leitungstaste  .
- Die Leitungs-/Ladeanzeige  (LED) an der Basiseinheit blinkt. Im Display erscheint 'EXT' und das Anrufsymbol  .
- Sie hören den Wählton. Geben Sie die gewünschte Telefonnummer ein.
- Die Nummer erscheint im Display und wird gewählt.
- Drücken Sie nach dem Gespräch auf die Leitungstaste  um die Verbindung zu unterbrechen oder legen Sie das Mobilteil wieder auf die Basiseinheit.

4.2.2 Vorbereitung der Nummer





- Geben Sie die gewünschte Telefonnummer ein. Sie können die Nummer durch Drücken der Lösch-/Stummschalt-Taste  korrigieren.
- Drücken Sie auf die Leitungstaste  .

- Die Leitungs-/Ladeanzeige  (LED) an der Basiseinheit blinkt. Im Display erscheint 'EXT' und das Anrufsymbol .
- Die Telefonnummer wird automatisch gewählt.
- Drücken Sie nach dem Gespräch auf die Leitungstaste  um die Verbindung zu unterbrechen oder legen Sie das Mobilteil wieder auf die Basiseinheit.

4.2.3 Die zuletzt gewählte Nummer erneut wählen





- Drücken Sie die Leitungstaste .
- Die Leitungs-/Ladeanzeige  (LED) an der Basiseinheit blinkt. Im Display erscheint 'EXT' und das Anrufsymbol .
- Sie hören den Wählton.
- Drücken Sie auf die Wahlwiederholungstaste . Die Nummer, die Sie zuletzt angerufen haben, wird automatisch gewählt, ohne dass Sie die Nummer erneut wählen müssen.

4.2.4 Eine der 5 zuletzt gewählten Nummern erneut wählen

- Drücken Sie auf die Wahlwiederholungstaste . Im Display erscheint die Nummer, die Sie zuletzt angerufen haben. Wenn Sie eine der 5 zuletzt gewählten Nummern zurückrufen möchten, drücken Sie einige Male die Wahlwiederholungstaste , bis die gewünschte Nummer im Display erscheint.
- Drücken Sie auf die Leitungstaste .
- Die im Display angezeigte Nummer wird automatisch gewählt, ohne dass Sie die Nummer erneut eingeben müssen.
- Drücken Sie nach dem Gespräch auf die Leitungstaste  um die Verbindung zu unterbrechen oder legen Sie das Mobilteil wieder auf die Basiseinheit.



4.2.5 Eine programmierte Nummer aus dem Telefonbuch anrufen

Das Telefon hat ein Telefonbuch, in welchem Sie die Telefonnummern der eingegangenen Anrufe mit dem dazugehörigen Namen programmieren können. Wenn Sie eine Nummer aus dem Telefonbuch anrufen möchten, gehen Sie wie folgt vor:

- Drücken Sie die Telefonbuchtaste . Die erste Nummer des Telefonbuchs erscheint im Display.
- Drücken Sie mehrmals die Auf- oder Ab-Taste  , um die Telefonnummer auszuwählen, die Sie anrufen möchten.
- Drücken Sie die Leitungstaste .
- Die im Display angezeigte Nummer wird automatisch gewählt, ohne dass Sie die Nummer erneut eingeben müssen.
- Drücken Sie nach dem Gespräch auf die Leitungstaste  um die Verbindung zu unterbrechen oder legen Sie das Mobilteil wieder auf die Basiseinheit.





4.2.6 Interner Anruf: einen anderen Apparat anrufen

Diese Funktion funktioniert nur, wenn bei der Basiseinheit mehrere Mobilteile angemeldet sind!

- Drücken Sie die Intern-Taste zweimahl .
- Im Display erscheint 'INT'.
- Geben Sie die Nummer des Mobilteils ein, das Sie anrufen möchten.
- Drücken Sie nach dem Gespräch auf die Leitungstaste  oder legen Sie das Mobilteil wieder auf die Basiseinheit.





4.3 EINEN ANRUF ANNEHMEN

4.3.1 Einen externen Anruf annehmen

- Wenn Sie einen Anruf erhalten, klingeln alle angemeldeten Mobilteils.
- Das Anrufsymbol  blinkt im Display.
- Wenn Sie über den Dienst Rufnummernanzeige (CLIP) verfügen, erscheint die Telefonnummer des Anrufers im Display. Kontaktieren Sie hierfür Ihre Telefongesellschaft. Der Name des Anrufers erscheint ebenfalls im Display, wenn:
 - der Name im Telefonbuch programmiert wurde
 - das Netzwerk den Namen mit der Telefonnummer übermittelt (nur FSK CID-System).
- Drücken Sie auf die Leitungstaste  um den Anruf anzunehmen.
- Während des Gesprächs erscheinen im Display 'EXT' und das Symbol  im Display. Die Anzeige der Gesprächsdauer beginnt zu zählen.
- Drücken Sie nach dem Gespräch auf die Leitungstaste  um die Verbindung zu unterbrechen oder legen Sie das Mobilteil wieder auf die Basiseinheit.



4.3.2 Einen internen Anruf annehmen

Diese Funktion funktioniert nur, wenn mehrere Mobilteils bei der Basisstation angemeldet sind!



- Das Mobilteil klingelt.
- Im Display erscheinen 'INT' und die Nummer des Mobilteils, das Sie versuchen zu erreichen. Das Anrufsymbol  blinkt im Display.
- Drücken Sie die Leitungstaste  um den internen Anruf anzunehmen.
- Während des Gesprächs erscheint im Display 'INT', die Mobilteilnummer des Anrufers und das Symbol . Die Anzeige der Gesprächsdauer beginnt zu zählen.
- Drücken Sie nach dem Gespräch auf die Leitungstaste  um die Verbindung zu unterbrechen oder legen Sie das Mobilteil wieder auf die Basiseinheit.

4.3.3 Einen externen Anruf während eines internen Gesprächs annehmen

Wenn man während eines internen Gesprächs einen externen Anruf erhält, hört man in beiden Mobilteils, die das interne Gespräch führen, ein Anklopfen (doppelter Piepton).

- Drücken Sie die Leitungstaste  zweimal um den externen Anruf anzunehmen.
- Drücken Sie nach dem Gespräch auf die Leitungstaste  oder legen Sie das Mobilteil wieder auf die Basiseinheit.

4.4 FREISPRECHFUNKTION AN-/AUSSCHALTEN



Diese Funktion ermöglicht Ihnen ein Gespräch zu führen, ohne dass Sie den Hörer in die Hand nehmen müssen. Wenn Sie telefonieren, drücken Sie die Auf-/ Freisprechtaste  / , um die Freisprechfunktion einzuschalten.

Drücken Sie dieselbe Taste um die Freisprechfunktion auszuschalten.

Anmerkung: Wenn Sie im Freisprechmodus telefonieren und die Lautstärke anpassen möchten, drücken Sie dann auf die Lautstärketaste .



Achtung!! Wenn Sie die Freisprechfunktion lange verwenden, werden die Batterien schneller leer sein!

4.5 EINEN ANRUF ZU EINEM ANDEREN MOBILTEIL WEITERVERBINDEN



- Sie haben einen externen Anrufer am Telefon.
- Drücken Sie zweimal auf die Intern-Taste .
- Der externe Anruf ist jetzt in der Warteschleife.
- Im Display erscheint 'INT'.
- Geben Sie die Nummer des Mobilteils ein, zu dem Sie den Anruf weiterverbinden möchten.
- Wenn das angewählte Mobilteil abgenommen wird, können Sie ein internes Gespräch führen. Drücken Sie die Leitungstaste  und der externe Anruf wird weiterverbunden.
- Wenn das angerufene Mobilteil nicht abgenommen wird, drücken Sie die Ab-Taste , um den externen Anruf wieder anzunehmen.

4.6 WARNUNG: AUßER REICHWEITE





Wenn das Mobilteil sich außerhalb der Reichweite der Basiseinheit befindet, erklingt ein Warnsignal.

- Im Display erscheint 'SUCHEN' und das Symbol  blinkt im Display.
- Bewegen Sie sich näher an die Basiseinheit heran.
- Sobald Sie wieder im Sendebereich der Basiseinheit sind, erklingt ein Signal und das Symbol  blinkt nicht mehr.

4.7 EINSTELLEN DER LAUTSPRECHERLAUTSTÄRKE

Verwenden Sie die Lautstärke-/Klingelton-Taste / um die Lautstärke des Lautsprechers (Mobilteil) einzustellen. Sie können zwischen 5 Niveaus wählen. Standardmäßig ist das Gerät auf Niveau '3' eingestellt.

Während eines Telefonats können Sie die Lautstärke wie folgt anpassen:

- Drücken Sie auf die Lautstärke-/Klingelton-Taste /.
- Das Niveau der aktuell eingestellten Lautstärke erscheint im Display.
- Verwenden Sie die Ziffertasten um das gewünschte Niveau (1-5) einzustellen.
- Drücken Sie zur Bestätigung auf die Lautstärke-/Klingelton-Taste /.

Anmerkung: Sie haben 8 Sekunden Zeit um die gewünschte Lautstärke einzustellen. Wenn Sie das nicht tun, kehrt das Gerät in den Stand-by-Modus zurück und die Lautstärke bleibt unverändert.

4.8 ANZEIGE DER GESPRÄCHSDAUER IM DISPLAY







Sobald Sie auf die Leitungstaste  drücken, erscheint im Display die Gesprächsdauer (Minuten-Sekunden).

Z.B.: " 01-20 " für 1 Minute und 20 Sekunden.

Nach jedem Telefonat bleibt die Gesprächsdauer noch 5 Sekunden lang im Display sichtbar.

4.9 STUMMSCHALTUNG (MUTE)

Es ist möglich, das Mikrofon während eines Gesprächs auszuschalten, indem man die Lösch/Stummschalt-Taste  betätigt. Sie können dann frei sprechen, ohne dass der Anrufer Sie hören kann.

- Sie telefonieren. Die Leitungs-/Ladeanzeige  (LED) an der Basiseinheit blinkt und das Anrufsymbol  erscheint im Display.
- Betätigen Sie die Lösch-/Stummschalt-Taste  um das Mikrofon auszuschalten.
- Im Display erscheint das Symbol '  '.
- Wenn Sie das Gespräch fortsetzen möchten, drücken Sie nochmals die Lösch-/Stummschalt-Taste  .
- Das Symbol 'X' verschwindet (). Ihr Gesprächspartner kann Sie wieder hören.

4.10 PAUSENTASTE

Wenn Sie eine Telefonnummer eingeben und eine Pause einfügen möchten, drücken Sie dann an der gewünschten Stelle der Nummer auf die Pausentaste  .

Wenn Sie diese Nummer anrufen, wird diese Pause (3 s) automatisch eingefügt.

4.11 KONFERENZSCHALTUNG (ZWEI INTERNE DECT-MOBILTEILE UND EIN EXTERNER ANRUFER)

Sie können ein Telefongespräch mit einem internen und einem externen Anrufer zugleich führen.

- Wenn Sie mit einem externen Anrufer telefonieren, drücken Sie die Intern-Taste zweimahl  .
- Der externe Anrufer ist nun in der Warteschleife.
- Im Display erscheint 'INT'.
- Geben Sie die Nummer des Mobilteils ein, das Sie in das Gespräch einbeziehen möchten.
- Wenn das angerufene Mobilteil abgenommen wird, halten Sie die '#'-Taste 3 Sekunden lang eingedrückt.
- Im Display erscheint 'KONFERENZ'.
- Sie sind nun mit einem externen und einem internen Anrufer verbunden (Konferenzschaltung).

4.12 EIN VERLEGTES MOBILTEIL WIEDERFINDEN (PAGING)

Wenn Sie ein Mobilteil nicht mehr wiederfinden, drücken Sie dann kurz die Paging-Taste  der Basiseinheit. Alle an der Basiseinheit angemeldeten Mobilteile geben einen Signalton, wodurch Sie das verlegte Mobilteil orten können.

Um das Signal zu stoppen, drücken Sie kurz die Leitungstaste  des Mobilteils.

4.13 VERWENDUNG DER ALPHANUMERISCHEN TASTATUR (HANDSET)

Die alphanumerische Tastatur verwendet man um Text einzugeben. Um einen Buchstaben auszuwählen, drücken Sie auf die entsprechende Taste. Wenn Sie zum Beispiel auf die numerische Taste '5' drücken, erscheint das erste Zeichen (j) im Display, drücken Sie mehrere Male um die anderen Zeichen dieser Taste auszuwählen.

Drücken Sie 2x auf die Taste '2' um den Buchstaben 'B' zu selektieren. Wenn Sie ein 'A' und ein 'B' nacheinander eingeben möchten, drücken Sie dann erst die Taste '2' um das 'A' auszuwählen, warten Sie 2 Sekunden bis der Cursor auf die folgende Stelle springt und drücken Sie dann zweimal auf die Taste '2' um das 'B' zu selektieren.

Verkehrt eingegebene Zeichen können Sie mit Hilfe der Löschtaste ✖ löschen. Das Zeichen vor dem Cursor wird dann gelöscht. Sie können den Cursor durch Drücken der Auf- und Ab-Tasten ▲ ▼ verschieben.

Verfügbare Zeichen

Drücken Sie die richtigen Tasten um die folgenden Zeichen zu erhalten:

Tasten	erstes Dr cken	zweites Dr cken	drittes Dr cken	viertes Dr cken	f nftes Dr cken	sechstes Dr cken	siebstes Dr cken	achtstes Dr cken	neuntes Dr cken
1	-	/	1						
2	A	B	C	a	b	c	2		
3	D	E	F	d	e	f	3		
4	G	H	I	g	h	i	4		
5	J	K	L	j	k	l	5		
6	M	N	O	m	n	o	6		
7	P	Q	R	s	p	q	r	s	7
8	T	U	V	t	u	v	8		
9	W	X	Y	Z	w	x	y	z	9
0	leer- zeigen	0							

4.14 DAS TELEFONBUCH

Im Telefonbuch können Sie 50 Telefonnummern und Namen speichern. Sie können Namen mit bis zu 9 Zeichen Länge und Nummern mit bis zu 25 Ziffern Länge eingeben.

4.14.1 Dem Telefonbuch eine Nummer und einen Namen hinzufügen

- Drücken Sie die Programmieraste ⇨ .
- Drücken Sie einige Male die Auf- oder Ab-Taste ▲ ▼ , bis 'TELEF BUCH' im Display erscheint.
- Drücken Sie die Programmieraste ⇨ .
- Im Display erscheint 'SUCHEN'.
- Drücken Sie einige Male die Auf- oder Ab-Taste ▲ ▼ , bis 'NEUE NR' im Display erscheint.
- Drücken Sie die Programmieraste ⇨ .
- Im Display erscheint 'NAME'.
- Geben Sie den Namen ein. Verwenden Sie dazu die alphanumerischen Tasten.
- Drücken Sie die Programmieraste ⇨ .
- Geben Sie die Telefonnummer ein. Verwenden Sie dazu die alphanumerischen Tasten.
- Drücken Sie die Programmieraste ⇨ .

- Sie hören einen langen Piepton. Der Name und die Nummer sind im Telefonbuch gespeichert.

4.14.2 Eine Nummer im Telefonbuch aufsuchen

- Drücken Sie die Programmier Taste \leftrightarrow .
- Drücken Sie einige Male die Auf- oder Ab-Taste $\blacktriangle \blacktriangledown$, bis 'TELEF BUCH' im Display erscheint.
- Drücken Sie die Programmier Taste \leftrightarrow .
- Im Display erscheint 'SUCHEN'.
- Drücken Sie die Programmier Taste \leftrightarrow .
- Geben Sie die ersten Buchstaben des gewünschten Namens ein.
- Drücken Sie die Programmier Taste \leftrightarrow .
- Der erste Name, der mit diesen Buchstaben beginnt, erscheint im Display.
- Drücken Sie die Auf- und Ab-Taste zum Durchlaufen der anderen Nummern im Telefonbuch.
- Wenn die gewünschte Nummer im Bildschirm erscheint, wird die Nummer automatisch gewählt werden, nachdem Sie die Leitungstaste \hookrightarrow gedrückt haben.

4.14.3 Einen Namen oder eine Telefonnummer im Telefonbuch ändern

- Drücken Sie die Programmier Taste \leftrightarrow .
- Drücken Sie einige Male die Auf- oder Ab-Taste $\blacktriangle \blacktriangledown$, bis 'TELEF BUCH' im Display erscheint.
- Drücken Sie die Programmier Taste \leftrightarrow .
- Im Display erscheint 'SUCHEN'.
- Drücken Sie einige Male die Auf- oder Ab-Taste $\blacktriangle \blacktriangledown$, bis 'ÄNDERN' im Display erscheint.
- Drücken Sie die Programmier Taste \leftrightarrow .
- Im Display erscheint die erste Nummer des Telefonbuchs.
- Drücken Sie einige Male die Auf- oder Ab-Taste $\blacktriangle \blacktriangledown$, bis die gewünschte Telefonnummer im Display erscheint.
- Drücken Sie die Programmier Taste \leftrightarrow um die selektierte Nummer im Speicher zu ändern.
- Drücken Sie die Löschtaste \swarrow um den Namen Buchstaben für Buchstaben zu löschen und verwenden Sie die alphanumerische Tastatur um den korrekten Namen einzugeben.
- Drücken Sie die Programmier Taste \leftrightarrow .
- Drücken Sie die Löschtaste \swarrow um die Nummer Ziffer für Ziffer zu löschen und verwenden Sie die alphanumerische Tastatur um die korrekte Nummer einzugeben.
- Drücken Sie die Programmier Taste \leftrightarrow um die vorgenommenen Änderungen zu speichern.

4.14.4 Einen Namen und eine Telefonnummer im Telefonbuch löschen

- Drücken Sie die Programmier Taste \leftrightarrow .
- Drücken Sie einige Male die Auf- oder Ab-Taste $\blacktriangle \blacktriangledown$, bis 'TELEF BUCH' im Display erscheint.
- Drücken Sie die Programmier Taste \leftrightarrow .
- Im Display erscheint 'SUCHEN'.
- Drücken Sie einige Male die Auf- oder Ab-Taste $\blacktriangle \blacktriangledown$, bis 'LOESCHEN' im Display erscheint

- Drücken Sie die Programmier­taste ↵ .
- Im Display erscheint die erste Nummer des Telefonbuchs.
- Drücken Sie einige Male auf die Auf- oder Ab-Taste ▲ ▼ , bis die Telefonnummer im Display erscheint, die Sie löschen möchten.
- Drücken Sie die Löschtaste ✖ .
- Im Display erscheint 'LOESCHEN?'.
- Drücken Sie die Programmier­taste ↵ um zu bestätigen, dass Sie die Nummer löschen möchten.

4.15 DAS MOBILTEIL AN-/AUSSCHALTEN

4.15.1 Das Mobilteil ausschalten

Das Mobilteil ist angeschaltet.

- Drücken Sie die Programmier­taste ↵ .
- Drücken Sie einige Male die Auf- oder Ab-Taste ▲ ▼ , bis 'EIN/AUS' im Display erscheint.
- Drücken Sie die Programmier­taste ↵ . Das Gerät schaltet sich selbst aus. Sie können keine Nummern mehr wählen und keine Anrufe mehr entgegen nehmen.

Ann.: Wenn Sie das Menü verlassen möchten, ohne das Mobilteil auszuschalten, drücken Sie auf die Lösch-/Stummschalt-Taste ✖ .

4.15.2 Das Mobilteil anschalten

Das Mobilteil ist ausgeschaltet.

- Drücken Sie die Programmier­taste ↵ . Das Gerät schaltet sich selbst an.

4.16 EINSTELLEN DER KLINGELLAUTSTÄRKE DES MOBILTEILS

Wenn Sie möchten, können Sie die Klingellautstärke eines eingehenden Anrufs anpassen. Ihnen stehen 10 Niveaus zur Verfügung. Sie können die Klingellautstärke von internen und externen Anrufen separat einstellen, damit Sie den Unterschied hören.

Wenn Sie Niveau '0' wählen, erscheint das Symbol ✕ im Display und Sie hören bei einem eingehenden externen Anruf kein Klingelzeichen (bei einem internen Anruf hören Sie noch immer ein Klingelzeichen).

Niveau '9' ist das höchste Niveau. Das Gerät ist standardmäßig auf Niveau '5' eingestellt.

4.16.1 Einstellen der Klingellautstärke für externe Anrufe (0-9)

- Drücken Sie die Programmier­taste ↵ .
- Drücken Sie einige Male auf die Auf- oder Ab-Taste ▲ ▼ , bis 'RUFMELODIE' im Display erscheint.
- Drücken Sie die Programmier­taste ↵ .
- Im Display erscheint 'EXTERN'.
- Drücken Sie die Programmier­taste ↵ .
- Drücken Sie einige Male auf die Auf- oder Ab-Taste ▲ ▼ , bis im Display 'RUFLAUTST' erscheint.
- Drücken Sie die Programmier­taste ↵ .
- Das Niveau der aktuell verwendeten Lautstärke erscheint im Display.

- Geben Sie eine Zahl zwischen 0 und 9 ein, um die gewünschte Klingellautstärke zu selektieren. Verwenden Sie die Zifferntasten.
- Drücken Sie zur Bestätigung die Programmierertaste ⇨ .

4.16.2 Einstellen der Klingellautstärke für interne Anrufe (1-9)

- Drücken Sie die Programmierertaste ⇨ .
- Drücken Sie einige Male die Auf- oder Ab-Taste ▲ ▼ , bis 'RUFMELODIE' im Display erscheint.
- Drücken Sie die Programmierertaste ⇨ .
- Im Display erscheint 'EXTERN'.
- Drücken Sie einige Male die Auf- oder Ab-Taste ▲ ▼ , bis 'INTERN' im Display erscheint.
- Drücken Sie die Programmierertaste ⇨ .
- Drücken Sie einige Male die Auf- oder Ab-Taste ▲ ▼ , bis 'RUFLAUTST' im Display erscheint.
- Drücken Sie die Programmierertaste ⇨ .
- Das Niveau der aktuell verwendeten Lautstärke erscheint im Display.
- Geben Sie eine Zahl zwischen 1 und 9 ein, um die gewünschte Klingellautstärke zu selektieren. Verwenden Sie die Zifferntasten.
- Drücken Sie zur Bestätigung die Programmierertaste ⇨ .

4.17 EINSTELLEN DER KLINGELMELODIE DES MOBILTEILS

Wenn Sie möchten, können Sie die Klingelmelodie eines eingehenden Anrufs anpassen. Ihnen stehen 9 Klingelmelodien zur Verfügung. Das Gerät ist standardmäßig auf die Klingelmelodie '5' eingestellt.

4.17.1 Einstellen einer Klingelmelodie für externe Anrufe (1-9)

- Drücken Sie die Programmierertaste ⇨ .
- Drücken Sie einige Male die Auf- oder Ab-Taste ▲ ▼ , bis 'RUFMELODIE' im Display erscheint.
- Drücken Sie die Programmierertaste ⇨ .
- Im Display erscheint 'EXTERN'.
- Drücken Sie die Programmierertaste ⇨ .
- Im Display erscheint 'MELODIE'.
- Drücken Sie die Programmierertaste ⇨ .
- Die aktuell eingestellte Klingelmelodie erscheint im Display.
- Geben Sie eine Zahl zwischen 1 und 9 ein, um die gewünschte Klingelmelodie zu selektieren. Verwenden Sie die Zifferntasten.
- Drücken Sie zur Bestätigung die Programmierertaste ⇨ .

4.17.2 Einstellen einer Klingelmelodie für interne Anrufe (1-9)

- Drücken Sie die Programmierertaste ⇨ .
- Drücken Sie einige Male die Auf- oder Ab-Taste ▲ ▼ , bis 'RUFMELODIE' im Display erscheint
- Drücken Sie die Programmierertaste ⇨ .
- Im Display erscheint 'EXTERN'.
- Drücken Sie einige Male die Auf- oder Ab-Taste ▲ ▼ , bis 'INTERN' im Display erscheint.

- Drücken Sie die Programmier Taste ↵.
- Im Display erscheint 'MELODIE'.
- Drücken Sie die Programmier Taste ↵.
- Die aktuell eingestellte Klingelmelodie erscheint im Display.
- Geben Sie eine Zahl zwischen 1 und 9 ein, um die gewünschte Klingelmelodie zu selektieren. Verwenden Sie die Zifferntasten.
- Drücken Sie zur Bestätigung die Programmier Taste ↵.

4.18 EINSTELLEN DER KLINGELLAUTSTÄRKE UND-MELODIE DES BASISSTATION

4.18.1 Klingellautstärke

- Drücken sie die Wahlwiederholungs-Taste .
- Geben Sie eine Zahl zwischen 1 und 5 ein, um die gewünschte Klingelmelodie zu selektieren.

4.18.2 Basisstation Klingellautstärke

- Drücken sie die Flash-Taste R
- Geben Sie eine Zahl zwischen 0 und 5 ein, um die gewünschte Lautstärke zu selektieren.
- '0' schaltet die Lautstärke AUS

4.19 TASTATURVERRIEGELUNG

Wenn Sie die alphanumerische Tastatur verriegelt haben, ist es nicht mehr möglich eine Telefonnummer zu wählen. Nur die Programmier Taste ↵ kann noch verwendet werden. Im Display erscheint 'GESPERRT'.

- Drücken Sie die Programmier Taste ↵.
- Drücken Sie einige Male auf die Auf- oder Ab-Taste ▲ ▼, bis 'TAST EINST' im Display erscheint.
- Drücken Sie die Programmier Taste ↵.
- Im Display erscheint 'TAST SPERR'.
- Drücken Sie die Programmier Taste ↵.
- Der aktuelle Status der Tastatur erscheint im Display:
 - 'SPERREN': die Tastatur ist verriegelt
 - 'FREIGEBEN': die Tastatur ist nicht verriegelt
- Drücken Sie die Auf- oder Ab-Taste ▲ ▼, um Ihre Auswahl zu treffen.
- Drücken Sie zur Bestätigung die Programmier Taste ↵.

4.20 TASTENTÖNE AN-/AUSSCHALTEN

Sie können das Gerät so einstellen, dass bei jedem Tastendruck ein Ton erklingt.

- Drücken Sie die Programmier Taste ↵.
- Drücken Sie einige Male die Auf- oder Ab-Taste ▲ ▼, bis 'TAST EINST' im Display erscheint.
- Drücken Sie die Programmier Taste ↵.
- Drücken Sie einige Male die Auf- oder Ab-Taste ▲ ▼, bis 'TASTENTON' im Display erscheint.
- Drücken Sie die Programmier Taste ↵.
- Der aktuelle Status erscheint im Display:

- 'TON EIN': Tastentöne anschalten
- 'TON AUS': Tastentöne ausschalten
- Drücken Sie die Auf- oder Ab-Taste ▲ ▼ , um Ihre Auswahl zu treffen.
- Drücken Sie zur Bestätigung die Programmieraste ⇨ .

4.21 DIE R-TASTE (FLASH)

Drücken Sie die Flashtaste 'R' um bestimmte Dienste zu verwenden, wie "2. Anruf" (wenn diese Funktion von Ihrer Telefongesellschaft angeboten wird) oder um Anrufe weiterzuverbinden, wenn Sie eine Telefonzentrale verwenden (PABX). Die Flashtaste 'R' ist eine kurze Unterbrechung der Verbindung. Sie können die Flash-Zeit auf 100 ms oder 300 ms einstellen. Sie ist standardmäßig auf 100 ms eingestellt! Wenn Ihr System jedoch eine längere Flashzeit benötigt, gehen Sie wie folgt vor:

- Drücken Sie die Programmieraste ⇨ .
- Drücken Sie einige Male die Auf- oder Ab-Taste ▲ ▼ , bis 'EINSTELLEN' im Display erscheint.
- Drücken Sie die Programmieraste ⇨ .
- Drücken Sie einige Male die Auf- oder Ab-Taste ▲ ▼ , bis 'FLASH' im Display erscheint.
- Drücken Sie die Programmieraste ⇨ .
- Drücken Sie einige Male die Auf- oder Ab-Taste ▲ ▼ um die Flashzeit zu selektieren:
 - 'KURZ' = 100 ms
 - 'LANG' = 300 ms
- Drücken Sie zur Bestätigung die Programmieraste ⇨ .

4.22 DEN PIN-CODE ÄNDERN

Bestimmte Funktionen sind nur verfügbar, wenn Sie den PIN-Code des Telefons kennen. Dank dieses Geheimcodes werden Einstellungen geschützt, die nur von Ihnen geändert werden dürfen. Der PIN-Code besteht aus 4 Ziffern. Der standardmäßig eingestellte PIN-Code ist '0000'. Wenn Sie den Standard-PIN-Code ändern möchten und Ihren eigenen Code eingeben möchten, gehen Sie wie folgt vor:

- Drücken Sie die Programmieraste ⇨ .
- Drücken Sie einige Male die Auf- oder Ab-Taste ▲ ▼ , bis 'EINSTELLEN' im Display erscheint.
- Drücken Sie die Programmieraste ⇨ .
- Drücken Sie einige Male die Auf- oder Ab-Taste ▲ ▼ , bis 'PIN CODE' im Display erscheint.
- Drücken Sie die Programmieraste ⇨ .
- Im Display erscheint 'CODE ALT'.
- Geben Sie den alten PIN-Code ein. Verwenden Sie dazu die Ziffertasten.
- Drücken Sie die Programmieraste ⇨ .
- Im Display erscheint 'CODE NEU'.
- Geben Sie den neuen PIN-Code ein. Verwenden Sie dazu die Ziffertasten.
- Drücken Sie die Programmieraste ⇨ .
- Im Display erscheint 'WIEDERHOLE'.
- Geben Sie nochmals den neuen PIN-Code ein. Verwenden Sie dazu die Ziffertasten.
- Drücken Sie die Programmieraste ⇨ .
- Sie hören einen Bestätigungston. Der neue PIN-Code ist eingestellt.

Achtung: Vergessen Sie Ihren persönlichen PIN-Code nicht! Sollte das doch geschehen, müssen die Standardeinstellungen wieder eingestellt werden (Reset – siehe Kapitel 4.32).



4.23 EIN MOBILTEIL BEI EINER BASISEINHEIT B24XX, 28XX, 29XX, 32XX, 40XX



Um Telefonate zu führen und anzunehmen, muss ein Mobilteil bei der Basiseinheit angemeldet werden. Sie können bis zu 5 Mobilteils bei einer Basiseinheit anmelden. Standardmäßig ist jedes Mobilteil bei Lieferung als Mobilteil 1 an der Basiseinheit angemeldet (Base Unit 1).

!!!Sie müssen das Mobilteil nur anmelden, wenn: !!!



- die Mobilteil-Anmeldung von der Basiseinheit entfernt wurde (z.B. bei Neuinitialisierung).
- Sie ein anderes Mobilteil an dieser Basiseinheit anmelden möchten.

Das nachfolgende Verfahren ist nur bei einem Mobilteil und einer Basiseinheit der Marke B40xx anwendbar!!

Halten Sie die Paging-Taste  der Basiseinheit ungefähr 10 Sekunden eingedrückt, bis die Leitungs-/Ladeanzeige  der Basiseinheit schnell blinkt. Die Leitungs-/Ladeanzeige  wird eine Minute lang schnell blinken. Während dieser Minute befindet sich die Basiseinheit im Anmeldemodus und müssen Sie wie folgt vorgehen, um das Mobilteil anzumelden:

- Drücken Sie die Programmierstaste .
- Drücken Sie einige Male die Auf- oder Ab-Taste  , bis 'SUB BASIS' im Display erscheint.
- Drücken Sie die Programmierstaste .
- Im Display erscheint 'BASIS _'.
- Geben Sie die Nummer der Basiseinheit ein, bei der Sie das Mobilteil anmelden möchten (1-4). Verwenden Sie dazu die Zifferntasten.

Anmerkung: Jedes Mobilteil kann bei 4 verschiedenen DECT-Basiseinheiten angemeldet werden. Jeder Basiseinheit wird im Mobilteil eine Nummer zwischen 1 und 4 zugewiesen. Wenn Sie ein neues Mobilteil anmelden, können Sie eine Basiseinheitsnummer zuweisen, am besten verwenden Sie '1'.

- Im Display erscheint 'SUCHEN' und das Symbol .
- Der RFPI-Code (jede Basis hat einen einzigartigen RFPI-Code) erscheint im Display und es ertönt ein Signal, wenn das Mobilteil die Basiseinheit gefunden hat.
- Drücken Sie die Programmierstaste .
- Im Display erscheint 'SUB PIN'.
- Geben Sie den aus 4 Ziffern bestehenden PIN-Code der Basiseinheit ein (Der Standard PIN-Code ist '0000'). Verwenden Sie dazu die Zifferntasten.
- Drücken Sie die Programmierstaste .
- Das Mobilteil ist auf der Basiseinheit angemeldet.

4.24 EIN BUTLER 4056 HANDSET AUF EINER ANDEREN BASIS (ANDERE MARKE/MODELL) ANMELDEN

Schalten Sie die Basis in den Anmeldemodus (siehe Gebrauchsanweisung der Basis). Wenn die Basis sich im Anmeldemodus befindet, müssen Sie wie folgt vorgehen, um das Handset anzumelden:

- Drücken Sie die Programmierstaste ↵ .
- Drücken Sie einige Male die Auf- oder Ab-Taste ▲ ▼ , bis 'SUB BASIS' im Display erscheint.
- Drücken Sie die Programmierstaste ↵ .
- Im Display erscheint 'BASIS _'.
- Geben Sie die Nummer der Basiseinheit ein, bei der Sie das Mobilteil anmelden möchten (1-4). Verwenden Sie dazu die Zifferntasten.
- Im Display erscheint 'SUCHEN' und das Symbol Ψ .
- Der RFPI-Code (jede Basis hat einen einzigartigen RFPI-Code) erscheint im Display und es ertönt ein Signal, wenn das Mobilteil die Basiseinheit gefunden hat.
- Drücken Sie die Programmierstaste ↵ .
- Im Display erscheint 'SUB PIN'.
- Geben Sie den aus 4 Ziffern bestehenden PIN-Code der Basiseinheit ein (Der Standard PIN-Code ist '0000'). Verwenden Sie dazu die Zifferntasten.
- Drücken Sie die Programmierstaste ↵ .
- Das Mobilteil ist auf der Basiseinheit angemeldet.

4.25 EIN MOBILTEIL VON EINER BASISEINHEIT ABMELDEN

Es ist möglich ein Mobilteil von einer Basiseinheit abzumelden. Sie tun das in dem Fall, wenn ein Mobilteil beschädigt ist und durch ein neues ersetzt werden muss.

Achtung: Sie können nur ein anderes Mobilteil abmelden, nicht das Mobilteil, welches Sie für dieses Abmeldeverfahren verwenden.

- Drücken Sie die Programmierstaste ↵ .
- Drücken Sie einige Male die Auf- oder Ab-Taste ▲ ▼ , bis 'EINSTELLEN' im Display erscheint.
- Drücken Sie die Programmierstaste ↵ .
- Drücken Sie einige Male die Auf- oder Ab-Taste ▲ ▼ , bis 'MT ABMELD' im Display erscheint.
- Drücken Sie die Programmierstaste ↵ .
- Im Display erscheint 'SUB PIN'.
- Geben Sie den aus 4 Ziffern bestehenden PIN-Code ein (der Standard-PIN-Code ist '0000'). Verwenden Sie dazu die Zifferntasten.
- Drücken Sie die Programmierstaste ↵ .
- Im Display erscheint 'MT ABMELD'.
- Geben Sie die Nummer des Mobilteils ein, welches Sie abmelden möchten (1 –5). Verwenden Sie dafür die Zifferntasten.
- Drücken Sie die Programmierstaste ↵ .
- Im Display erscheint 'MT ABMELD' und das Mobilteil ist abgemeldet.

- Im Mobilteil erscheint 'KEINE VERB'.

4.26 EINE BASISEINHEIT AUSWÄHLEN

Wenn Ihr Mobilteil bei mehreren Basisstationen angemeldet ist (max. 4), müssen Sie eine Basis auswählen, da ein Mobilteil nur mit einer Basis gleichzeitig kommunizieren kann. Es gibt zwei Möglichkeiten:

4.26.1 Automatische Auswahl

Wenn Sie 'automatische Auswahl' einstellen, wird das Mobilteil im Stand-by-Modus automatisch die dichteste Basiseinheit wählen.

- Drücken Sie die Programmier Taste ↵ .
- Drücken Sie einige Male die Auf- oder Ab-Taste ▲ ▼ , bis 'EINSTELLEN' im Display erscheint.
- Drücken Sie die Programmier Taste ↵ .
- Drücken Sie einige Male die Auf- oder Ab-Taste ▲ ▼ , bis 'BASIS WAHL' im Display erscheint.
- Drücken Sie die Programmier Taste ↵ .
- Drücken Sie einige Male die Auf- oder Ab-Taste ▲ ▼ , bis 'AUTO' im Display erscheint.
- Drücken Sie die Programmier Taste ↵ .
- Im Display erscheint 'SUCHEN' und das Symbol Ψ .
- Ein Signal erklingt, wenn das Mobilteil eine Basiseinheit gefunden hat

4.26.2 Manuelle Auswahl

Wenn Sie 'manuelle Auswahl' einstellen, wird das Mobilteil nur die Basiseinheit wählen, die Sie eingestellt haben.

- Drücken Sie die Programmier Taste ↵ .
- Drücken Sie einige Male die Auf- oder Ab-Taste ▲ ▼ , bis 'EINSTELLEN' im Display erscheint.
- Drücken Sie die Programmier Taste ↵ .
- Drücken Sie einige Male die Auf- oder Ab-Taste ▲ ▼ , bis 'BASIS WAHL' im Display erscheint.
- Drücken Sie die Programmier Taste ↵ .
- Drücken Sie einige Male die Auf- oder Ab-Taste ▲ ▼ , bis 'MANUELL' im Display erscheint.
- Drücken Sie die Programmier Taste ↵ .
- Im Display erscheint 'BASIS_'.
• Geben Sie die Nummer der Basiseinheit ein, die Sie auswählen möchten (1-4).
• Verwenden Sie dazu die Zifferntasten.
- Drücken Sie die Programmier Taste ↵ .
- Im Display erscheint 'SUCHEN' (SEARCHING) und das Symbol Ψ .
- Ein Signal erklingt, wenn die ausgewählte Basiseinheit gefunden wurde.

Anmerkungen:

- Bevor Sie eine Basiseinheit auswählen können, müssen Sie diese erst am Mobilteil anmelden.
- Wenn 'KEINE VERB' im Display erscheint, bedeutet das, dass die ausgewählte Basiseinheit nicht besteht oder dass das Mobilteil nicht angemeldet ist.

4.27 SPERRUNG VON AUSGEHENDEN GESPRÄCHEN

Sie können die Mobilteils so einstellen, dass bestimmte Telefonnummern nicht angerufen werden können, z.B. '00': internationale Telefonnummern können nicht angerufen werden. Bis zu 5 Nummern (von max. 5 Ziffern) können gesperrt werden. Sie gehen wie folgt vor:

- Drücken Sie die Programmierstaste ↵ .
- Drücken Sie einige Male die Auf- oder Ab-Taste ▲ ▼ , bis 'EINSTELLEN' im Display erscheint.
- Drücken Sie die Programmierstaste ↵ .
- Drücken Sie einige Male die Auf- oder Ab-Taste ▲ ▼ , bis 'SPERREN' im Display erscheint.
- Drücken Sie die Programmierstaste ↵ .
- Im Display erscheint 'SUB PIN'.
- Geben Sie Ihren PIN-Code ein.
- Drücken Sie die Programmierstaste ↵ .
- Im Display erscheint 'SPERR NR'. Sie befinden sich im Speicher "1. _ _ _ _ _".
- Drücken Sie die Auf- oder Ab-Taste ▲ ▼ n um einen der 5 Speicherplätze auszuwählen.
- Geben Sie die Nummer (max. 5 Ziffern) ein, die gesperrt werden muss, z.B. 01486.
- Drücken Sie die Programmierstaste ↵ .
- 'HS _ _ _ _ _' = (Nummer des Mobilteils (1-5)) und '01486' (= die gesperrten Ziffern) erscheinen im Display.
- Geben Sie die Nummern der Mobilteile ein, welche die gesperrten Telefonnummern nicht anrufen dürfen.
- z.B. Drücken Sie die Zifferntasten 2, 3 und 5. Im Display erscheint: HS _2_3_5 01486. Diese Mobilteile dürfen keine Telefonnummern wählen, die mit '01486' beginnen.
- Drücken Sie zur Bestätigung die Programmierstaste ↵ .
Wiederholen Sie dasselbe Verfahren wie oben, wenn Sie noch andere Nummern sperren möchten (max. 5)!

4.28 KURZWahl

Durch Einstellen einer Kurzwahlnummer macht das Telefon automatisch die Verbindung und wählt diese Nummer. Diese Funktion ist nützlich, wenn man das Telefon als Notfalltelefon benutzt.

4.28.1 Zum Programmieren der Kurzwahlnummer

- Betätigen Sie die Programmierstaste ↵
- Drücken Sie die Nach-oben- oder Nach-unten-Taste ▲ ▼ , bis im Display 'DIRECT' erscheint
- Betätigen Sie die Programmierstaste ↵
- Löschen Sie falls notwendig die bestehende Nummer durch mehrmaliges Drücken der Delete-Taste
- Geben Sie die Kurzwahlnummer ein
- Betätigen Sie die Programmierstaste ↵

4.28.2 Schalten Sie die Kurzwahlfunktion AN/AUS

Zum Anschalten:

- Betätigen Sie die Programmierstaste ↵

- Drücken Sie die Nach-oben- oder Nach-unten-Taste ▲ ▼, bis im Display 'DIREKT' (DIRECT) erscheint
- Drücken Sie 2 Sekunden lang die Stummschalt-Taste 📵.
- Im Display erscheint 'DIREKT EIN' (DIRECT ON)

Zum Ausschalten:

- Drücken Sie die Programmierstaste ⇨ zweimal schnell nacheinander

4.29 STANDARDEINSTELLUNGEN (RESET) DER PARAMETER

Sie können die Standardeinstellungen (Default) des Geräts wieder einstellen, sodass es dieselben sind wie bei Erwerb des Telefons. Dazu benötigen Sie den PIN-Code.

Die Standardeinstellungen sind:

Tastatur:	nicht verriegelt
Tastentöne:	aktiv
Lautsprecherlautstärke:	Niveau 3
Klingelmelodie:	1
Klingellautstärke:	5
Auswahl Basiseinheit:	automatisch
Flashzeit:	100ms

Um die Standardeinstellungen wieder einzustellen, gehen Sie wie folgt vor:

- Drücken Sie die Programmierstaste ⇨ .
- Drücken Sie einige Male die Auf- oder Ab-Taste ▲ ▼, bis 'EINSTELLEN' im Display erscheint.
- Drücken Sie die Programmierstaste ⇨ .
- Drücken Sie einige Male die Auf- oder Ab-Taste ▲ ▼, bis 'ZURUECKST' im Display erscheint.
- Drücken Sie die Programmierstaste ⇨ .
- Im Display erscheint 'SUB PIN'.
- Geben Sie Ihren PIN-Code ein.
- Drücken Sie die Programmierstaste ⇨ .

4.30 VOLLSTÄNDIGE NEUINITIALISIERUNG DES GERÄTS

Diese Funktion ermöglicht es Ihnen, das Gerät vollständig neu zu initialisieren, ohne dass Sie dafür den PIN-Code benötigen. Dadurch werden alle Telefonbucheinträge gelöscht, alle Mobilteils abgemeldet, alle Standardeinstellungen wieder eingestellt und der Standard-PIN-Code steht wieder auf '0000'.

Sie gehen wie folgt vor:

- Entfernen Sie die Batterie aus dem Gerät
- Halten Sie die '*'-Taste eingedrückt und legen Sie die Batterie wieder ein, bis das Mobilteil durchgehend klingelt und das Display aufleuchtet. Lassen Sie die '*'-Taste los und drücken Sie die Programmierstaste ⇨ .

- Das Mobilteil findet die Basiseinheit und es erklingt ein Signal.
- Drücken Sie auf die '*'-Taste.
- Im Display erscheint 'RESET ?'.
- Drücken Sie als Bestätigung die Programmierstaste ↵ oder entfernen Sie die Batterie um den Vorgang zu unterbrechen.
- Im Display erscheint 'RESETTING' und es erklingt ein langer Piepton.
- Im Display erscheint 'KEINE VERB'. Das Mobilteil ist vollkommen neuinitialisiert.

Danach müssen Sie alle Mobilteils wieder anmelden, wie unter Punkt 4.23 beschrieben! Sie müssen jedoch die Basiseinheit nicht mehr in den Anmeldemodus schalten, da das jetzt automatisch erfolgt!

4.31 DEN WÄHLMODUS DES HANDSETS EINSTELLEN

Es gibt zwei Arten des Wählmodus:

- DTMF/Tonwahl (am gebräuchlichsten)
- Impulswahl (bei älteren Anlagen)

Zum Ändern des Rechenmodus:

- Drücken Sie die Programmierstaste ↵
- Drücken Sie die Nach-oben- oder Nach-unten-Pfeiltaste ▲ ▼ wiederholt, bis im Display 'EINSTELLEN' (SETTINGS) erscheint.
- Drücken Sie die Programmierstaste ↵
- Drücken Sie die Nach-oben- oder Nach-unten-Taste ▲ ▼ wiederholt, bis im Display 'WAHLVERF' (DIALMODE) erscheint.
- Drücken Sie die Programmierstaste ↵
- Selektieren Sie mit der Nach-oben- und Nach-unten-Taste ▲ ▼ 'TON' (DTMF) oder 'IMPULS' (PULSE)
- Drücken Sie die Programmierstaste ↵ als Bestätigung

5 RUFNUMMERNANZEIGE (CALLER ID/CLIP)

(Dieser Dienst funktioniert nur, wenn Sie ein Abonnement auf CLIP- oder Rufnummernanzeige haben. Kontaktieren Sie dazu Ihre Telefongesellschaft). Wenn man einen Anruf erhält, erscheint die Telefonnummer des Anrufers, das Datum und die Uhrzeit im Display des Mobilteils. Das Gerät kann Anrufe in FSK und DTMF empfangen. Wenn der Name im Telefonbuch programmiert ist, wird der Name des Telefonbuchs angezeigt!

Das Gerät kann 30 Anrufe in einer Anrufliste speichern, die später abgerufen werden können. Das Gerät speichert denselben Anruf nicht zweimal. Wenn der Speicher voll ist, ersetzen die neuen Anrufe automatisch den ältesten im Speicher.

Bei einem ungelesenen oder nicht beantworteten Anruf, blinkt das Symbol 📞 im Display. Wenn die Anrufliste leer ist und Sie die Auf- Taste ▲, betätigen, erklingen drei Pieptöne.

Sie können die Daten eines eingehenden Anrufs wie folgt betrachten:

- Drücken Sie die Auf-Taste ▲. Der Name (wenn vom Netzwerk mitgeschickt oder im Telefonbuch-Speicher vorhanden) des Anrufers, die laufende Nummer des Anrufs in der Anrufliste und das Datum und die Uhrzeit des Anrufs erscheinen im Display.
- Drücken Sie die Ab-Taste ▼. Die Telefonnummer des Anrufers erscheint im Display.

5.1. DATUM UND ZEIT EINSTELLEN

Wenn bei einem eingehenden Anruf das Datum und die Uhrzeit nicht mit der Anrufnummer mitgeschickt werden, kann man das Datum und die Uhrzeit des eingehenden Anrufs im Display nicht sehen.

Wenn man das Datum und die Zeit einstellt, wird diese Information, zusammen mit der Nummer bei jedem eingehenden Anruf angezeigt!

- Drücken Sie die Programmier Taste ⇨.
- Drücken Sie einige Male die Auf- oder Ab-Taste ▲ ▼, bis 'EINSTELLEN' im Display erscheint.
- Drücken Sie die Programmier Taste ⇨.
- Im Display erscheint 'TAG/ZEIT'.
- Drücken Sie nochmals die Programmier Taste ⇨.
- Wenn im Display 'JAHR' erscheint, geben Sie die letzten 2 Ziffern des Jahres ein (00=2000, 01=2001, ...) und drücken Sie zur Bestätigung die Programmier Taste ⇨.
- Wenn 'MONAT' erscheint, geben Sie den Monat ein (01=Januar, 02=Februar, ...) und drücken Sie zur Bestätigung die Programmier Taste ⇨.
- Wenn 'TAG' erscheint, geben Sie den Tag des Monats ein und drücken Sie zur Bestätigung die Programmier Taste ⇨.
- Wenn 'STUNDE' erscheint, geben Sie dann die aktuelle Stunde ein (im 24-Stunden-Format) und drücken Sie zur Bestätigung die Programmier Taste ⇨.
- Wenn 'MINUTE' erscheint, geben Sie die Minuten ein und drücken Sie zur Bestätigung die Programmier Taste ⇨. Das Datum und die Uhrzeit sind nun eingestellt!

5.2 DIE ANRUFLISTE



Die eingegangenen Anrufe werden in der Anrufliste gespeichert (max. 30 Nummern).

- Drücken Sie kurz die Auf-Taste ▲ um den neusten Anruf zu betrachten.
- Der Name des letzten Anrufers erscheint im Display. Wenn kein Name verfügbar ist, erscheint im Display 'KEIN NAME'.
- Wenn es eine Geheimnummer ist, erscheint im Display 'NICHT MGL'.
- Das Datum und die Uhrzeit des Empfangs sind mit jedem Anruf verbunden.
- Drücken Sie kurz die Ab-Taste ▼ um die Telefonnummer zu betrachten, die zu jedem Anruf gehört.
- Drücken Sie kurz die Ab-Taste ▼, um die anderen Nummern der Anrufliste zu überlaufen.

Anmerkungen:

- Wenn nicht innerhalb von 15 Sekunden auf die Auf- oder Ab-Taste ▲ ▼ gedrückt wird, kehrt das Gerät wieder in den Stand-by-Modus zurück.
- Nach Empfang eines Anrufs bleibt die Nummer des Anrufers noch 15 Sekunden nach dem letzten Klingelzeichen im Display sichtbar.
- Rufnummernanzeige ist nicht möglich, wenn Sie telefonieren.

5.3 EINE NUMMER DER ANRUFLISTE ANRUFEN



- Drücken Sie die Auf-Taste ▲ um in die Anrufliste zu gelangen.
- Drücken Sie die Auf-Taste ▲ um den gewünschten Anruf zu suchen. Drücken Sie die Ab-Taste ▼ um die Telefonnummer zu betrachten.
- Wenn die Nummer im Display erscheint, drücken Sie auf die Leitungstaste  und die Nummer wird automatisch gewählt. (Die Symbole  und 'EXT' erscheinen im Display und der Gesprächsdauerzähler läuft.)

5.4 EINE NUMMER DER ANRUFLISTE IM TELEFONBUCH SPEICHERN



- Drücken Sie die Auf-Taste ▲ um in die Anrufliste zu gelangen.
- Drücken Sie die Auf-Taste ▲ um die gewünschte Nummer zu suchen.
- Drücken Sie zweimal auf die Telefonbuchstaste .
- Im Display erscheint 'SPEICHERN'.
- Die Nummer ist im Telefonbuch gespeichert. Wenn es ein Anruf ohne Namen 'KEIN NAME' war, können Sie dieser Nummer im Telefonbuch später einen Namen hinzufügen.
- Das Gerät kehrt in den Stand-by-Modus zurück.

5.5 NUMMERN AUS DER ANRUFLISTE LÖSCHEN

5.5.1 Eine Nummer löschen

- Drücken Sie die Auf-Taste ▲ um in die Anrufliste zu gelangen.
- Drücken Sie die Auf-Taste ▲ um die gewünschte Nummer zu suchen.
- Wenn dieser Anruf im Display erscheint, drücken Sie dann auf die Löschtaste .
- Im Display erscheint 'LOESCHEN?'.
- Drücken Sie zur Bestätigung die Programmierstaste  oder die Löschtaste  zum Abbrechen.
- Der Anruf ist gelöscht und der folgende Anruf erscheint um Display.

5.5.2 Alle Nummern löschen

- Drücken Sie die Auf-Taste ▲ um in die Anrufliste zu gelangen.
- Halten Sie die Löschtaste  eingedrückt, bis 'GES LOESCH' im Display erscheint.
- Drücken Sie zur Bestätigung die Programmierstaste  oder die Löschtaste  zum Abbrechen.
- Alle Anrufe sind gelöscht.



6 NACHRICHT-ANZEIGE (VOICE MAIL)

Diese Funktion funktioniert nur, wenn Sie über den Voice Mail- oder Phone Mail-Dienst verfügen und wenn das Netzwerk diese Anzeige mit der Rufnummernanzeige/CLIP-Information mitschickt! Wenn Sie in Ihrem Voice Mail-System eine neue Botschaft erhalten haben, erscheint im Display das "☒"-Symbol. Das "☒"-Symbol verschwindet, wenn Sie Ihre Nachrichten abgehört haben.

7 MIT DER BASEINHEIT WÄHLEN

Sie können auch anrufen, indem Sie den Freisprech-Lautsprecher der Basiseinheit verwenden.

7.1 ANRUFEN

- Drücken Sie die Freisprechtaste  der Basiseinheit um die Verbindung zu übernehmen
- Wählen Sie mit den numerischen Tasten der Basiseinheit eine Telefonnummer
- Drücken Sie erneut die Freisprechtaste  der Basiseinheit um das Gespräch zu beenden



7.2 DIE LAUTSPRECHERLAUTSTÄRKE EINSTELLEN



Drücken Sie während eines Telefongesprächs im Freisprechmodus die '+' oder '-' -Taste um die Lautstärke des Lautsprechers einzustellen. Wenn die Lautsprecherlautstärke zu laut ist, kann der Lautsprecher vibrieren (Pfeifton). Um dies zu vermeiden, sollten Sie die Lautstärke verringern.

Achtung: Das Gespräch im Freisprechmodus ist ein halbes Duplextelefonat, was bedeutet, dass das Mikrofon stummgeschaltet ist, wenn der Gesprächspartner am anderen Ende der Leitung spricht, sodass er Sie dann nicht hören kann. Bitte sprechen Sie nicht gleichzeitig miteinander.

Anmerkung: Die Lautstärke des Freisprech-Lautsprechers ist anders als die Lautstärke des Anrufbeantworters!!

7.3 EINEN ANRUF VON DER BASEINHEIT ZUM HANDSET UMLEGEN

Während des Telefonats im Freisprechmodus können Sie den Anruf zu jedem angemeldeten Handset umlegen, indem Sie die Paging-Taste  drücken. Die Verbindungsanzeige-LED  beginnt zu blinken.

- Sie können das Gespräch mit jedem angemeldeten Handset annehmen, indem Sie die Verbindungstaste  drücken.
- Oder die Paging-Taste  erneut drücken, wenn Sie den Anruf nicht umlegen möchten

8 ANRUFBEANTWORTER

Der Butler 4056 verfügt über einen eingebauten digitalen Anrufbeantworter mit einer Aufnahmekapazität von 9 Minuten. Der Anrufbeantworter kann vollständig fernbedient werden und bietet die Möglichkeit, zwei ausgehende Nachrichten (Ansagetext 1 und Ansagetext 2) zu speichern (von jeweils maximal 2 Minuten Länge).

Es gibt zwei Möglichkeiten

- Mit dem Ansagetext 1 hat der Anrufer die Möglichkeit, eine Nachricht zu hinterlassen
- Mit dem Ansagetext 2 wird nur der ausgehende Ansagetext wiedergegeben, ohne die Möglichkeit, eine Nachricht aufzuzeichnen.

Die maximale Aufsprechzeit pro eintreffender Nachricht beträgt 3 Minuten.

Eine interne Stimme gibt eine Anzahl von Parametern wieder, wie etwa Wochentag und Uhrzeit des Anrufs, ebenso Einstellungsparameter wie etwa VIP-Code, Klingeltöne. Die Sprache der internen Stimme ist auf der Verpackung angegeben!

8.1 EINSTELLEN DER SPRACHE FÜR INTERNE STIMME

Sie Können die Sprache mit dem Schalter auf der Rückseite der Basiseinheit einstellen. Drücken Sie die ► -Taste als Bestätigung.

8.2. LED ANZEIGE













Die Nachrichten-/An-Aus LED /🔌 -blinkt, wenn es neue Nachrichten gibt; die Anzahl des Aufblinkens zwischen jeder langen Pause, zeigt an, wie viel neue Anrufe eingegangen sind.

Wenn der Anrufbeantworter aus ist, ist die An-Aus LED /🔌 -aus.

Die FULL-LED geht an, wenn der Speicher voll ist und keine neuen Nachrichten registriert werden können.

8.3 TASTEN-FUNKTIONEN

Anmerkung:- Die Tasten  &  befinden sich auf der Unterseite der Basis.

Tasten	Stand-by mode		Beim Abspielen der Nachricht
	Kurzer Tastendruck	Zwei Sekunden eindrücken	
1  	Wiedergabe Ansagetext	Aufnahme Ansagetext	Nachricht zurückspringen
2 	Abspielen Nachrichten	keine	Pause
3  	None	memo aufnehmen	Nachricht überspringen
4  	Einstellen Lautstärke Sprache und Klingel	keine	Einstellen Lautstärke
5  / 	Ansagetext auswählen	Anrufbeantworter An-Aus	Stopp
6 	Anzeige VIP-code	Einstellen VIP-code	keine
7 	Aktuelle Anzahl Klingelzeichen	Einstellen Anzahl Klingelzeichen	keine
8 	Anzeige Zeit	Einstellen Datum/Zeit	keine
9 	keine	Alle Nachrichten löschen	Löschen Nachricht oder Ansagetext

8.4 ANSAGETEXTE

Es können 2 Ansagetexte von jeweils maximal 2 Minuten aufgenommen werden (OGM1 und OGM2).

- Ansagetext 1 für die Antwortfunktion mit Aufsprechmöglichkeit
- Ansagetext 2 für die Antwortfunktion ohne Aufsprechmöglichkeit, das Gerät nimmt keine Nachrichten auf.

8.4.1 Aufnahme ausgehender Nachrichten (Ansagetext 1 oder Ansagetext 2)

- Drücken Sie die \downarrow /■-Taste, um den Ansagetext auszuwählen.
- Eine Stimme gibt an, welcher Ansagetext aufgenommen wird.
- Drücken Sie 2 Sekunden lang auf die D -Taste
- Sprechen Sie die ausgehende Nachricht nach dem Piepton auf.
- Zum Beenden der Aufnahme drücken Sie die Stoptaste ■.

Anmerkung: Die Aufnahme kann maximal 2 Minuten dauern. Falls keine ausgehende Nachricht aufgenommen wird, wird der Standard-Ansagetext wiedergegeben.

8.4.2 Kontrolle des Ansagetextes

Um den aktuell eingestellten Ansagetext zu kontrollieren:

- D -Taste drücken.

Anmerkung: Um die Wiedergabe zu stoppen, kurz die Stopp-Taste ■-drücken .

8.4.3 Ansagetext auswählen

- \downarrow /■-Taste drücken, um zwischen den beiden Ansagetexten zu makeln.
- Die interne Stimme bestätigt den eingestellten Ansagetext.

Anmerkung:

Die Auswahl eines Ansagetextes ist nur dann möglich, wenn der Anrufbeantworter eingeschaltet ist!

Ist der Speicher voll, so ist nur der Ansagetext 2 auswählbar (nur Antworten ohne Aufzeichnung)!

8.4.4 Löschen des ausgehenden Ansagetextes

Löscht man die ausgehende Nachricht, wird der Standard-Ansagetext 'Please call later' wiedergegeben.

Das Löschen der ausgehenden Nachricht geschieht wie folgt:

- Mit Hilfe der \downarrow /■-Taste den gewünschten Ansagetext auswählen.
- D Taste drücken, um den Ansagetext widerzugeben.
- Drücken Sie die X Taste und halten Sie sie beim Abspielen des Ansagetexts eingedrückt.

8.5 ANRUFBEANTWORTER EIN/AUSSCHALTEN

Ist der Anrufbeantworter eingeschaltet wird die LED aufleuchten, d.h das Gerät nimmt automatisch nach einer Anzahl von Klingeltönen den Anruf entgegen (Einstellung siehe "Klingeltöne einstellen").

- Drücken Sie 2 Sek auf die \downarrow Taste, um den Anrufbeantworter einzuschalten. Eine Stimme bestätigt die Einstellung und meldet, welcher Ansagetext aktiv ist (Ansagetext 1 oder Ansagetext 2).
- Drücken Sie erneut 2 Sek auf die \downarrow Taste, um den Anrufbeantworter auszuschalten. Eine Stimme bestätigt die Einstellung.

Anmerkung: Auch wenn der Anrufbeantworter ausgeschaltet ist, nimmt der Apparat nach 10 Klingeltönen automatisch den Anruf an, um das Einschalten per Fernbedienung ausführen zu können (siehe 8.16 Bedienung per Fernabfrage).

8.6 KLINGELTÖNE EINSTELLEN

Die Anzahl der Klingeltöne, nach denen der Anrufbeantworter den Anruf beantwortet, kann zwischen 2 und 9 und auf TS (Toll Saver) eingestellt werden. Standardmäßig ist das Gerät auf 3 Klingeltöne eingestellt. Im Modus "Toll Saver" antwortet das Gerät nach 5 Klingeltönen, wenn es keine neuen Nachrichten gibt, und nach 2 Klingeltönen, wenn es neue Nachrichten gibt. Sind keine neuen Nachrichten eingegangen und Sie rufen bei sich zu Hause an, um das Gerät per Fernbedienung abzufragen, ob Nachrichten eingegangen sind (siehe weiter unter 8.16 Bedienung per Fernabfrage), können Sie bereits nach dem 2. Klingelton einhängen. Auf diese Weise entstehen Ihnen keine Verbindungskosten und Sie wissen dennoch, dass keine neuen Nachrichten eingegangen sind..

- Kurz auf die $\Delta \bullet$ Taste drücken. Eine Stimme meldet die aktuelle Anzahl der Klingeltöne.
- Drücken Sie 2 Sek. auf die $\Delta \bullet$ Taste, um die Anzahl der Klingelzeichen einzustellen.
- \ll oder \gg Taste drücken, um die aktuelle Anzahl der Klingeltöne zu ändern.
- Bestätigung der Einstellung durch Drücken der $\Delta \bullet$ Taste. Die aktuell eingestellte Anzahl der Klingeltöne wird von der internen Stimme bestätigt.

Anmerkung:

- Falls Sie 3 Sekunden lang keine Taste drücken, kehrt der Apparat in die Ausgangseinstellung zurück.
- Bei Stromausfall an der Basis wird die Anzahl der Klingeltöne auf 3 zurückgestellt!

8.7 ANZAHL DER KLINGELTÖNE KONTROLLIEREN

- kurz die $\Delta \bullet$ -Taste drücken.
- Die interne Stimme gibt die Anzahl der Klingeltöne wieder.

8.8 WOCHENTAG UND UHRZEIT EINSTELLEN

Die Einstellung von Wochentag und Uhrzeit am Anrufbeantworter geschieht unabhängig vom Telefenteil. Bei jedem Anruf wird der Wochentag und die Uhrzeit aufgezeichnet, und diese Angaben werden während des Abspielens wiedergegeben. Das Stunden-Format ist von der Sprache der internen Stimme abhängig: z.B. bei Englisch im 12-Stunden-Format, bei Deutsch im 24-Stunden-Format.

Programmierung von Wochentag und Uhrzeit:

- Drücken Sie die $\textcircled{\downarrow}$ -Taste und lassen Sie sie 2 Sek. lang eingedrückt
- Die interne Stimme fordert sie auf, den Wochentag einzustellen
- Mehrmals \ll oder \gg Taste drücken, um den Wochentag einzustellen. Die interne Stimme gibt die aktuelle Einstellung wieder.
- $\textcircled{\downarrow}$ Taste drücken, um den Wochentag zu bestätigen.
- Die interne Stimme fordert Sie auf, die Uhrzeit einzustellen.
- Mehrmals \ll oder \gg Taste drücken, um die Uhrzeit einzustellen.
- $\textcircled{\downarrow}$ Taste drücken, um die Uhrzeit zu bestätigen.
- Die interne Stimme fordert Sie auf, die Minuten einzustellen.
- Mehrmals \ll oder \gg Taste drücken, um die Minuten einzustellen.
- $\textcircled{\downarrow}$ Taste drücken, um die Minuten zu bestätigen.

Die vollständige Einstellung von Wochentag und Uhrzeit wird zur Bestätigung noch einmal wiederholt.

Anmerkung:

- Wenn Sie 8 Sekunden lang keine einzige Taste drücken, wird die vorige Einstellung von Wochentag/Uhrzeit beibehalten, und der Apparat verlässt automatisch die Einstellung von Wochentag/Uhrzeit.
- Wenn Sie das Gerät zum ersten Mal benutzen und Sie noch keine Einstellung von Wochentag/Uhrzeit vorgenommen haben, wird den eingegangenen Nachrichten auch keine Aufzeichnung über Wochentag/Uhrzeit zugeordnet.
- Bei Stromausfall an der Basis muss die Einstellung von Wochentag/Uhrzeit neu eingegeben werden!

8.9 WOCHENTAG/UHRZEIT KONTROLLIEREN











-  Taste drücken, um Wochentag/Uhrzeit wiederzugeben. Die interne Stimme meldet die aktuelle Einstellung von Wochentag/Uhrzeit.

8.10 VIP-CODE PROGRAMMIEREN

Der VIP-Code besteht aus 3 Ziffern und wird benutzt, um das Gerät per Fernabfrage zu bedienen (siehe Fernabfrage). Standardmäßig ist der VIP-Code auf "321" eingestellt.

Anmerkung: Bei Stromausfall an der Basis muss der VIP-Code erneut auf "321" eingestellt werden!

8.10.1 VIP-Code ändern

- Drücken Sie die -Taste und lassen Sie sie 2 Sek. eingedrückt um den VIP-Code zu ändern
- Die interne Stimme fordert Sie auf, den VIP-Code einzustellen und sagt die erste Ziffer an.
- Mehrmals die  oder  Taste drücken, um die erste Ziffer des VIP-Codes einzugeben.
- -Taste drücken, um die erste Ziffer zu bestätigen. Die interne Stimme sagt die aktuell eingestellte 2. Ziffer des VIP-Codes an.
- Mehrmals die  oder  Taste drücken, um die zweite Ziffer des VIP-Codes einzugeben.
-  Taste drücken, um die zweite Ziffer zu bestätigen. Die interne Stimme sagt die aktuell eingestellte 3. Ziffer des VIP-Codes an.
- Mehrmals die  oder  Taste drücken, um die 3. Ziffer des VIP-Codes einzugeben.
-  Taste drücken, um den VIP-Code zu bestätigen. Sie hören einen langen Piepton. Die interne Stimme sagt den neuen VIP-Code zur Bestätigung an.

Anmerkung:

Wenn Sie 8 Sekunden lang keine Tasten drücken, wird der vorige VIP-Code beibehalten, und der Apparat verlässt automatisch die Einstellung des VIP-Codes.

8.10.2 Kontrolle des VIP-Codes

-  Taste drücken, um den VIP-Code wiederzugeben. Die interne Stimme sagt den aktuellen VIP-Code an.

8.11 BEDIENUNG

Geht ein Anruf ein und ist der Anrufbeantworter eingeschaltet, beantwortet der Anrufbeantworter nach einer Anzahl von Klingeltönen automatisch den Anruf. Falls jedoch:

- Ansagetext 1 ausgewählt ist, wird dieser wiedergegeben. Nach dem Ansagetext ertönt ein Piepton, und der Anrufer kann eine Nachricht (von maximal 3 Minuten Länge) aufsprechen.
- Ansagetext 2 ausgewählt ist, wird dieser wiedergegeben. Nach dem Piepton wird die Verbindung automatisch unterbrochen! In diesem Fall besteht keine Möglichkeit, eine Nachricht aufzusprechen!.

Anmerkung:







Falls während der Aufnahme 8 Sekunden lang nichts gesagt wird, wird die Verbindung automatisch unterbrochen.

8.12 AUFNAHME EINES MEMO-TEXTES

Mit dem Butler 4056 kann man Memos aufnehmen. Diese Memos werden wie eine eingehende Nachricht betrachtet, die sich später vom Benutzer abrufen lässt. Die maximale Aufnahmezeit eines Memos beträgt 2 Minuten.

- Drücken Sie 2 Sek. die  Taste. Sprechen Sie das Memo nach dem Piepton.
- Stopp -Taste drücken, um die Aufnahme zu beenden.

8.13 WIEDERGABE EINGEGANGENER NACHRICHTEN UND VON MEMOS

- Kurz die  Taste drücken, um die Nachrichten und die Memos wiederzugeben.
- Eine interne Stimme meldet, wie viele Nachrichten (insgesamt) eingegangen sind und wie viele neue (nicht abgehörte) Nachrichten es gibt.
- Die Nachrichten werden einzeln wiedergegeben. Wenn neue Nachrichten eingegangen sind, werden nur die neuen (nicht abgehörten) Nachrichten wiedergegeben.
- Bei jeder Nachricht meldet die interne Stimme, an welchem Wochentag und zu welcher Uhrzeit die Aufnahme gemacht wurde.
- Während der Wiedergabe können Sie:
 - zum Anfang der aktuellen Nachricht gehen, indem Sie ein Mal die  Taste drücken
 - zur vorigen Nachricht gehen, indem Sie zweimal die  Taste drücken.
 - die Wiedergabe stoppen, indem Sie die Stopp-Taste  drücken.
 - die Wiedergabe unterbrechen, indem Sie die Pause-Taste  drücken. Drücken Sie noch einmal die Pause-Taste  um die Wiedergabe fortzusetzen.
 - zur nächsten Nachricht übergehen, indem Sie die  Taste drücken.

8.14 NACHRICHTEN LÖSCHEN

8.14.1 Nachricht für Nachricht während der Wiedergabe löschen

Starten Sie die Wiedergabe der Nachrichten wie oben beschrieben.

- Wird die zu löschende Nachricht wiedergegeben, so drücken Sie 2 Sek. die Lösch  Taste.
- Während des Löschens teilt die interne Stimme mit, dass die Nachricht gelöscht wurde.
- Der Apparat startet mit der Wiedergabe der nächsten Nachricht.

8.14.2 Alle Nachrichten löschen

Man kann auch alle neuen Nachrichten auf einmal löschen. Hierbei werden nur die bereits abgehörten Nachrichten gelöscht. Neue Nachrichten werden nicht gelöscht.

- Drücken Sie 2 Sek. die Lösch **X** Taste.
- Die interne Stimme bestätigt das Löschen von Nachrichten und teilt mit, wie viele (nicht abgehörte) Nachrichten es gibt.

8.15 SPEICHER VOLL

Wenn der Speicher voll ist, beginnt die FULL-LED zu blinken. Ist der Anrufbeantworter eingeschaltet und geht ein Anruf ein, so gibt das Gerät automatisch den Ansagetext 2 (Antwortfunktion ohne Aufsprechmöglichkeit) wieder!

Während des Abhörens von Nachrichten meldet die interne Stimme, dass der Speicher voll ist, und dann werden die Nachrichten abgespielt.

- Löschen Sie alle Nachrichten nach dem Abhören.
- Der Speicher ist nun wieder leer.

8.16 BEDIENUNG PER FERNABFRAGE

Die Fernabfrage des Anrufbeantworters funktioniert nur über ein Tastentelefon (DTMF-Tonwahlsystem).

- Rufen Sie Ihren eigenen Apparat an.
- Der Anrufbeantworter nimmt den Anruf entgegen; Sie hören den Ansagetext und einen Piepton.
- Geben Sie nach dem Piepton langsam Ihren VIP-Code ein (Standard 321).
- Sie hören zwei kurze Pieptöne zur Bestätigung.
- Geben Sie die folgenden Codes ein, um die gewünschte Funktion aufzurufen:

a) Nachrichten abhören

- Drücken Sie "2" (Abhören von Nachrichten). Der Anrufbeantworter gibt die Nachrichten wieder.

Während der Wiedergabe haben Sie die folgenden Auswahlmöglichkeiten:

- Drücken Sie '2', um die Wiedergabe zu stoppen.
- Drücken Sie '2', um die Wiedergabe erneut zu starten.
- Drücken Sie '3', um zur nächsten Nachricht zu gelangen.
- Drücken Sie '1 1', um zur vorigen Nachricht zurückzugehen.
- Drücken Sie '1', um die aktuelle Nachricht zu wiederholen.
- Drücken Sie '6', um die Wiedergabe zu beenden.
- Drücken Sie '7', um die aktuelle Nachricht zu löschen.

b) Alle abgehörten Nachrichten löschen

Nach dem Abhören aller Nachrichten drücken Sie die "0", um alle abgehörten Nachrichten zu löschen.

c) Wiedergabe des Ansagetextes

- 4' drücken, um den aktuellen Ansagetext abzuspielen.

d) Aufnahme des Ansagetextes

- Drücken Sie auf '9' um Ansagetext 1 oder Ansagetext 2 zu selektieren.
- Drücken Sie auf '5' um die Aufnahme zu starten.
- Ein Piepton gibt an, dass die Aufnahme beginnen kann.
- Sprechen Sie den Ansagetext auf.
- "6" drücken, um die Aufnahme zu beenden.

Anmerkung: Die Aufnahme wird nach 2 Minuten automatisch abgebrochen.

e) Anrufbeantworter ein/ausschalten

- "9"-Taste drücken, um den Anrufbeantworter einzuschalten.
- "8"-Taste drücken, um den Anrufbeantworter auszuschalten.

f) Bedienung per Fernabfrage beenden

Drücken sie "6", wenn Sie die Bedienung per Fernabfrage beenden möchten.

8.17 ANRUFBEANTWORTER PER FERNBEDIENUNG EINSCHALTEN

Ist der Anrufbeantworter ausgeschaltet, können Sie ihn auch wieder per Fernbedienung anschalten.

- Rufen Sie Ihren Apparat an.
- Der Apparat stellt nach 10 Klingeltönen automatisch die Verbindung her gibt den Ansagetext 2 wieder.
- Geben Sie nach dem Ansagetext langsam den VIP-Code (Standard 321) ein.
- "9"-Taste drücken
- Die interne Stimme meldet, dass der Anrufbeantworter eingeschaltet ist.
- "6" drücken, um die Bedienung zu beenden.

9 PROBLEMLÖSUNG

Anzeichen	Mögliche Ursache	Lösung
Kein Display	Batterien nicht geladen	Überprüfen Sie die Position der Batterien
		Batterien aufladen
	Handgerät ist ausgeschaltet	Handgerät einschalten
Kein Ton	Telefonkabel schlecht angeschlossen	Überprüfen Sie die Verbindung des Telefonkabels
	Die Leitung ist von einem anderen Handgerät besetzt	Warten Sie bis das andere Handgerät auflegt
Das Symbol  blinkt	Handgerät außer Reichweite	Gehen Sie mit dem Handgerät dichter zur Basisstation
	Die Basisstation hat keine Stromzufuhr	Überprüfen Sie die Stromverbindung zur Basisstation
	Das Handgerät ist bei der Basisstation nicht angemeldet	Melden Sie das Handgerät bei der Basisstation an
Basisstation oder Handgerät klingeln nicht	Die Klingellautstärke ist null oder zu gering	Stellen Sie die Klingellautstärke ein
Ton ist gut, aber es gibt keine Kommunikation	Der Wählmodus ist falsch	Stellen Sie den Wählmodus ein IWV/MFV
Telefon reagiert nicht auf Tastendrücke	Bedienfehler	Entfernen Sie die Batterien und legen Sie sie erneut ein
	Tastenverriegelung AN	Tastenverriegelung ausschalten
Flash-Taste funktioniert nicht	Falsche Flashzeit	Flashzeit einstellen

10 GARANTIE

10.1 GARANTIEZEIT

Topcom Geräte haben eine 24-monatige Garantiezeit. Die Garantiezeit beginnt an dem Tag, an dem das neue Gerät erworben wurde. Die Garantie für Batterien ist auf 6 Monate nach Erwerb begrenzt. Verschleißartikel oder Mängel, die den Wert oder die Gebrauchstauglichkeit des Gerätes nur unerheblich beeinflussen, sind von der Garantie ausgeschlossen.

Der Garantieanspruch muss durch den Originalkaufbeleg, auf dem das Kaufdatum und das Gerätemodell ersichtlich sind, nachgewiesen werden.

10.2 ABWICKLUNG DES GARANTIEFALLES

Senden Sie das fehlerhafte Gerät mit dem gültigen Kaufbeleg an ein Topcom Service Zentrum.

Tritt ein Gerätefehler innerhalb der Garantiezeit auf, übernimmt Topcom oder ein autorisiertes Service Zentrum unentgeltlich die Reparatur jedes durch einen Material- oder Herstellerfehler aufgetretenen Defekts.

Topcom wird nach eigenem Ermessen die Garantieansprüche mittels Reparatur oder Austausch des fehlerhaften Gerätes oder von Teilen des fehlerhaften Gerätes erfüllen. Bei einem Austausch können die Farbe und das Modell vom eigentlich erworbenen Gerät abweichen.

Das ursprüngliche Kaufdatum bestimmt den Beginn der Garantiezeit. Die Garantiezeit verlängert sich nicht, wenn das Gerät von Topcom oder von einem seiner autorisierten Service Zentren ausgetauscht oder repariert wird.

10.3 GARANTIEAUSSCHLÜSSE

Schäden oder Mängel, die durch unsachgemäße Handhabung oder Betrieb verursacht wurden, sowohl als auch Defekte, die durch die Verwendung von Nicht-Originalteilen oder die Verwendung von nicht von Topcom empfohlenen Zubehör entstehen, werden nicht von der Garantie abgedeckt.

Schnurlose Telefone von Topcom wurden so konstruiert, dass sie ausschließlich mit wiederaufladbaren Batterien funktionieren. Ein durch nicht-wiederaufladbare Batterien verursachter Schaden fällt nicht unter die Garantieleistung.

Die Garantie deckt keine Schäden ab, die durch äußere Einflüsse entstanden sind, wie z.B. Blitzeinschlag, Wasser, Brände oder auch jegliche Transportschäden.

Wenn die Seriennummer des Gerätes verändert, entfernt oder unleserlich gemacht wurde, kann keine Garantie in Anspruch genommen werden.

Alle Garantieansprüche erlöschen, wenn das Gerät durch den Käufer oder durch unqualifizierte und nicht offiziell anerkannte Topcom Service Zentren repariert, verändert oder umgebaut wurde.

11 TECHNISCHE EIGENSCHAFTEN

- Standard: DECT (Digital Enhanced Cordless Telecommunications)
GAP (Generic Access Profile)
- Frequenzbereich: 1880 Mhz bis 1900 Mhz
- Anzahl Kanäle: 120 Duplexkanäle
- Modulation: GFSK
- Codiergeschwindigkeit: 32 kbit/s
- Emissionsleistung: 10 mW (durchschnittliche Leistung pro Kanal)
- Reichweite: 300 m im freien Gelände /50 m maximal im Gebäude
- Basisstation Stromzufuhr: 230 V / 50 Hz für die Basisstation
- Handgerät Batterien: 2 wiederaufladbare Batterien AAA, NiMh
600mAh
- Handgerät Bereitschaft: 100 Stunden im Stand-by
- Sprechzeit: 8 Stunden
- Ladezeit: 6-8 Stunden
- Normale Gebrauchsbedingungen: +5 °C bis +45 °C
- Wählmodus: IWV/MFV

INSTRUCCIONES DE SEGURIDAD

- Use sólo el conector del cargador suministrado. No utilice otros cargadores para evitar dañar los elementos de la batería.
- Use sólo baterías recargables del mismo tipo, excepto baterías ordinarias (salinas) o no recargables. Instale las baterías recargables respetando la polaridad (indicada en el compartimiento de baterías del microteléfono).
- No toque el cargador ni los contactos con objetos puntiagudos o metálicos.
- Los teléfonos inalámbricos pueden interferir con el funcionamiento de algunos aparatos médicos.
- El microteléfono puede generar un zumbido desagradable en los audífonos para sordos.
- No coloque la unidad base en lugares húmedos ni a menos de 1'5 m de una fuente de agua. Proteja el microteléfono del agua.
- No use el teléfono en ambientes donde existan riesgo de explosiones.
- Deshágase de las baterías y conserve el teléfono de forma respetuosa con el ambiente.
- Puesto que los teléfonos inalámbricos no funcionan cuando falla el suministro eléctrico, es recomendable disponer de un teléfono fijo convencional o móvil para poder realizar llamadas de emergencia en estos casos.
- Este teléfono usa baterías recargables. Una vez alcanzado su ciclo máximo de vida, deberán eliminarse de acuerdo con las normativas medioambientales vigentes.



CONSERVACIÓN

Para limpiar el teléfono use un paño ligeramente húmedo o un trapo antiestático. Nunca use detergentes o disolventes abrasivos.

El sello CE corrobora la conformidad del equipo con los requerimientos básicos de la directiva R&TTE.

1 INSTALACIÓN

Antes de usar el teléfono por primera vez es necesario dejar cargar las baterías durante 20 horas, de lo contrario, el teléfono no funcionará correctamente.

1.1 BASE

Para instalarlo, proceda como sigue:

- Enchufe un extremo del alimentador a la toma de red y el otro al conector en la parte inferior del teléfono.
- Conecte un extremo del cordón telefónico a la roseta telefónica de la pared y el otro al conector en la parte inferior del teléfono.

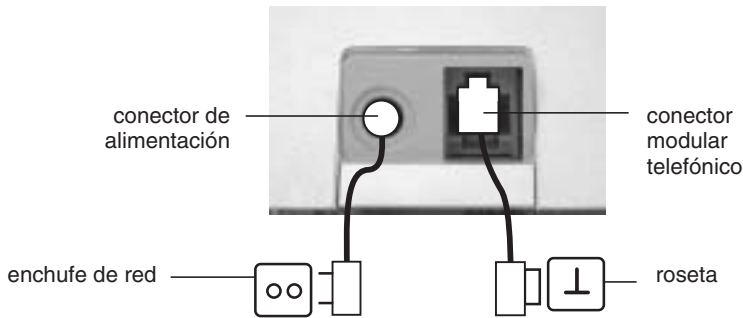

1.2. MULTI CHARGER

- Conecte el alimentador de Corriente Alterna a la red eléctrica

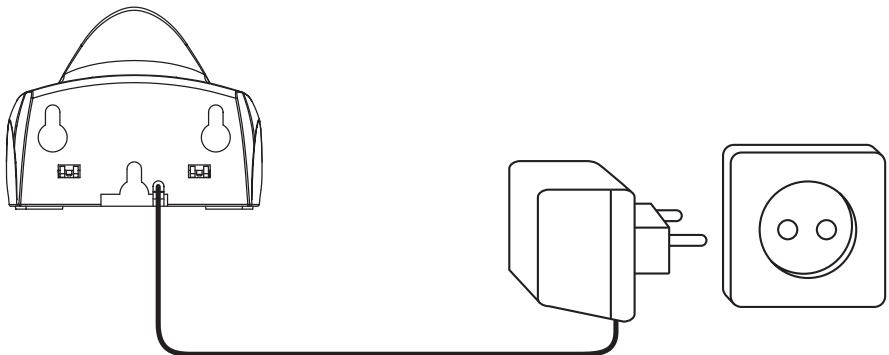



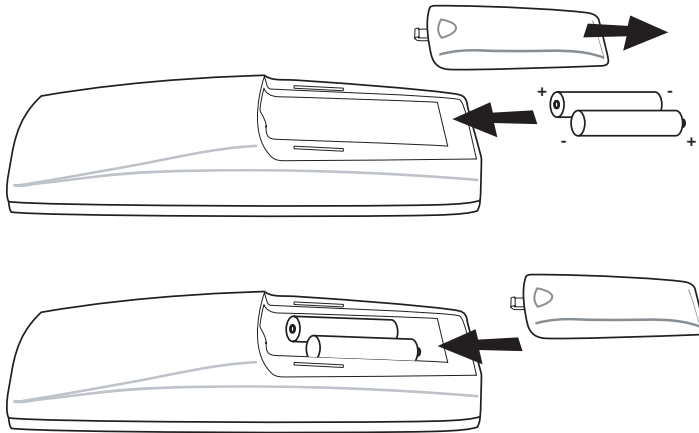

- Abra el compartimento de baterías (refiérase a la figura siguiente).

1.3. MICROTÉLFONO

- Inserte las baterías **respetando la polaridad (+ y -)**.
- Cierre el compartimento de baterías.
- Deje cargando la unidad portátil durante 20 horas. Se iluminará el indicador de carga/línea (LED) de la base.











Indicador de carga de las baterías:

-  Carga completa.
-  Media carga (50%)
-  Carga baja. Cuando la batería se encuentra en este estado, se escucharán señales de aviso y el símbolo de la batería  en la pantalla aparecerá intermitente.

2 TECLADO/LEDS

HANDSET

- 1 Pantalla
- 2 Tecla de Toma de Línea 
- 3 Tecla Arriba/Manos Libres  / 
- 4 Tecla Programar/Botón Int 
- 5 Tecla Agenda 
- 6 Tecla Rellamada/Pausa 
- 7 Micrófono
- 8 Tecla Volumen/Timbre 
- 9 Teclado alfanumérico
- 10 Tecla Borrar/Secreto/Escape  r'
- 11 Tecla Abajo/R  / R

HANDSET

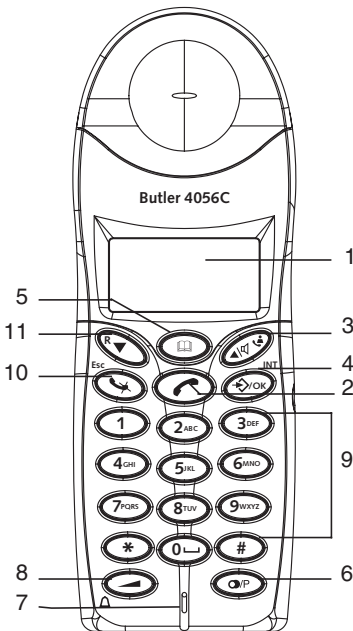

MULTI CHARGER





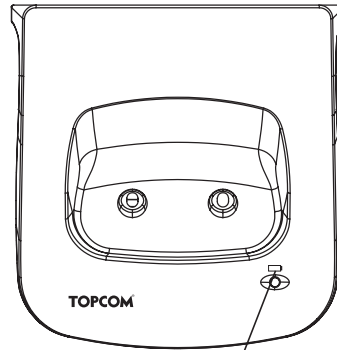

- 12 Indicador de carga 

CHARGER



12

BASE

- 13 Tecla Localizar 
- 14 Indicador de Toma de Línea/Cargador  (LED)
- 15 Teclas de marcar de la base
- 16 Tecla de marcar de la base Línea/Manos libres 
- 17 Tecla de destello R/ Volumen del timbre de la base
- 18 Tecla de volver a marcar  / Melodía del timbre de la base
- 19 Interruptor para seleccionar el indicador de voz
- 20 Tecla de fijar el número de llamadas 
- 21 Tecla del código VIP 
- 22 LED Descolgado marcar en la Base
- 23 LED de memoria llena
- 24 LED ENCENDIDO/APAGADO Mensajes/ contestador
- 25 LED de memoria llena
- 26 Micrófono
- 27 Altavoz

BASE

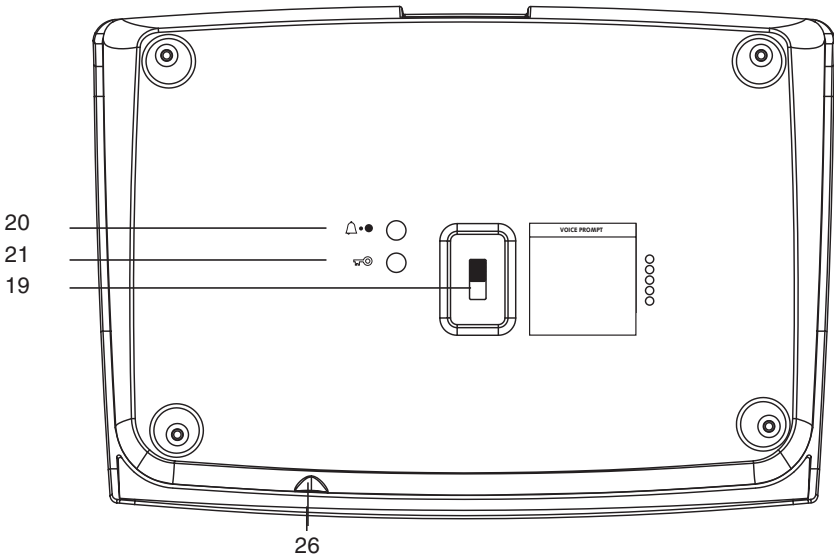
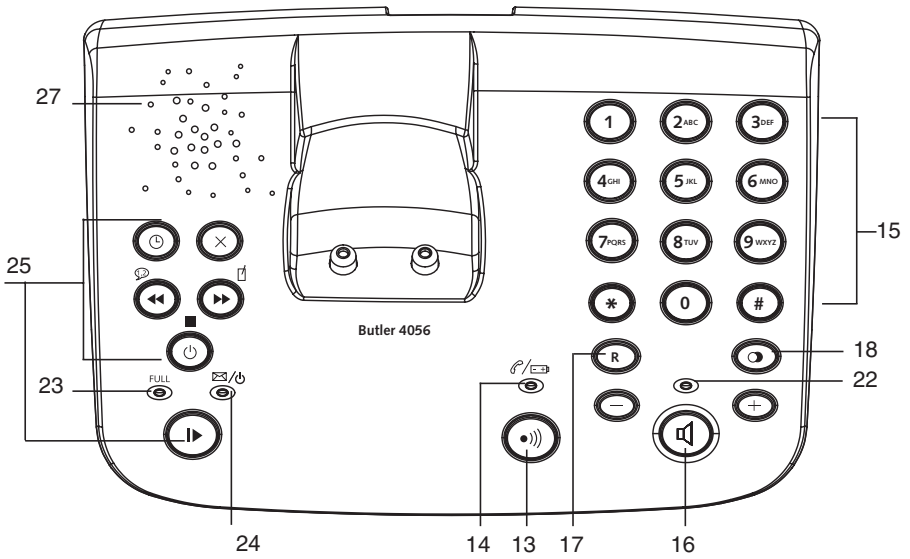

3 PANTALLA (LCD)

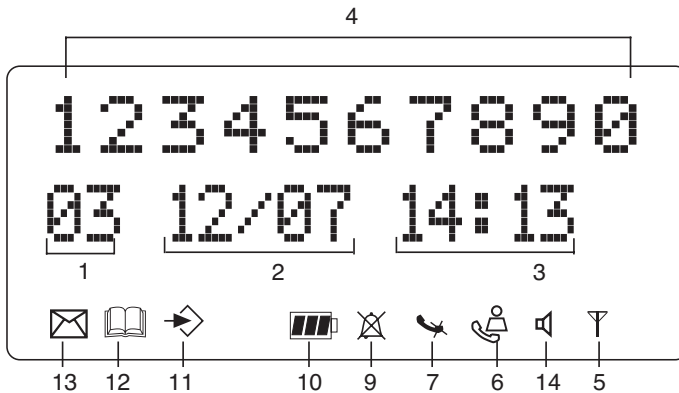

- 1 Número de llamadas recibidas.
- 2 Fecha (día/mes) de las llamadas recibidas.
- 3 Hora (hora:minutos) de las llamadas recibidas.
- 4 Información de la llamada.
- 5 Símbolo (Ψ):
 - significa que el portátil se encuentra dentro del alcance de la base.
 - si empieza parpadear, quiere decir que el portátil está fuera del alcance de la base. Acérquese a ella para restablecer la conexión entre la base y el portátil.
- 6 Indicador (📞):
 - significa que el teléfono ha recibido llamadas que se guardan automáticamente en la lista de llamadas.
- 7 Indicador (📞):
 - significa que la función secreto está activada, que el micrófono ha sido desconectado durante la conversación.
- 8 Indicador (📞):
 - aparece en la pantalla cuando se hace o recibe una llamada.
- 9 indicador (📞):
 - significa que el timbre está desactivado. No sonará cuando se reciba una llamada externa, pero sí lo hará cuando se reciba una llamada interna.
- 10 Indicador (🔋):
 - este icono es el indicador de carga de la batería.
- 11 Indicador (➡):
 - significa que se ha accedido al menú.
- 12 Indicador (📖):
 - aparece cuando se buscan números de teléfono en la agenda.
- 13 Indicador (✉):
 - aparece cuando se ha recibido un mensaje en el buzón de voz (ver capítulo 6).
- 14 Indicador (🔊):









- este icono significa que la función del manos libres está activada. Así podrá hablar sin tener que sujetar el portátil.
- Parpadea cuando se activa el marcado en la base. No puede tomar línea con el microteléfono mientras está activo el marcado en la base!

4 FUNCIONAMIENTO DEL MICROTELÉFONO

4.1 SELECCIONAR EL IDIOMA

El teléfono puede mostrar la pantalla en 14 idiomas diferentes. Refiérase a la tabla de idiomas de pantalla en la caja del producto!!





Para seleccionar el idioma, haga lo siguiente:

- Pulse la tecla Programar .
- Pulse repetidamente la tecla Arriba o Abajo   hasta que aparezca en la pantalla 'AJUSTES' (SETTING).
- Pulse la Programar .
- Aparecerá 'IDIOMA' (LANGUAGE) en la pantalla.
- Pulse la Programar .
- Aparece la tabla de idiomas en la pantalla.
- Pulse la tecla Arriba o Abajo   repetidamente para seleccionar el idioma de su preferencia.
- Cuando el idioma deseado aparezca en la pantalla, oprima la Programar  para confirmar la selección o pulse repetidamente la tecla ESC para abandonar el menú.





4.2 HACER LLAMADAS

!!! No es posible el funcionamiento de marcado de la base, cuando se hacen llamadas externas con el microteléfono!!!

4.2.1 Llamadas Externas





- Pulse la tecla Toma de Línea .
- El indicador de Línea/Carga  (LED) de la base empezará a parpadear. 'EXT' y el icono de Llamada  aparecerá en la pantalla.
- Llamada aparecerá en la pantalla.
- Se escuchará el tono de línea. Marque el número al que desee llamar.
- El número aparecerá en la pantalla y se marcará.
- Una vez terminada la llamada, pulse la tecla de línea  para colgar o deje el portátil en la base.

4.2.2 Preparación para marcar el Número





- Marque el número del teléfono al que desee llamar. El número se puede corregir pulsando la tecla Borrar/Secreto .
- Pulse la tecla Toma de Línea .
- El indicador de Línea/Carga  (LED) de la base empezará a parpadear y el indicador 'EXT' y el icono de Llamada  aparecerán en la pantalla.
- El número de teléfono se marcará automáticamente.

- Cuando termine la llamada, pulse la tecla de línea  para colgar, o deje el portátil en la base.

4.2.3 Remarcar el último número llamado





- Pulse la tecla Toma de Línea .
- El indicador de Línea/Carga  (LED) de la base parpadeará. 'EXT' y el icono de la Llamada  aparecerá en la pantalla.
- Se escuchará el tono de línea.
- Pulse la tecla Rellamada . El último número llamado se volverá a marcar automáticamente sin tener que introducir nuevamente todos los números.

4.2.4 Remarcar uno de los últimos 5 números llamados

- Pulse la tecla Rellamada . El último número telefónico llamado aparecerá en la pantalla. Para marcar uno de los últimos 5 números llamados, pulse varias veces la tecla Rellamada  hasta que el número deseado aparezca en la pantalla.
- Pulse la tecla Toma de Línea .
- El número que aparece en la pantalla se marcará automáticamente sin necesidad de volver a introducir los dígitos.
- Una vez terminada la llamada, pulse la tecla de línea  para colgar o deje el portátil en la base.



4.2.5 Llamar a un número programado en la agenda

El teléfono incorpora una Agenda donde se pueden programar por el nombre los número de las llamadas recibidas. Para llamar a un número de la agenda, haga lo siguiente:

- Pulse la tecla Agenda Telefónica . El primero de los números telefónicos de la agenda aparecerá en la pantalla.
- Pulse repetidamente la tecla Arriba o Abajo   para seleccionar el número del teléfono al que desee llamar.
- Pulse la tecla Toma de Línea .
- El número que aparece en la pantalla se marcará automáticamente sin necesidad de volver a introducir los dígitos.
- Una vez terminada la llamada, pulse la tecla de línea  para colgar o deje el portátil en la base.

4.2.6 Llamada interna: llamar a otro portátil



Esta función sólo está disponible cuando hay varias unidades portátiles asociadas a la base !

- Pulse la Botón Int twice .
- El indicador 'INT' aparecerá en la pantalla.
- Marque el número del portátil al que desee llamar.
- Una vez terminada la llamada, pulse la tecla de línea  para colgar o deje el portátil en la base.

4.3 RECEPCIÓN DE LLAMADAS





4.3.1 Recepción de llamadas externas

- Todos los portátiles asociados sonarán cuando se reciba una llamada.
- El símbolo de Llamada  empezará a parpadear en la pantalla.

- Si usted está abonado al servicio Identificación de llamadas, el número de teléfono del llamante aparecerá en la pantalla. Consulte su operador telefónico. También aparecerá el nombre en la pantalla si:
 - está programado en la agenda
 - la red telefónica envía el nombre junto con el número de teléfono.
- Pulse la tecla de Línea  para aceptar la llamada externa.
- Durante la llamada, el símbolo 'EXT' el y el icono  aparecen en la pantalla y se pone en marcha el temporizador de llamadas.
- Una vez terminada la llamada, pulse la tecla de línea  para colgar o deje el portátil en la base.



4.3.2 Recepción de llamadas internas

This function only works if multiple handsets are subscribed to the base unit!

- Esta función sólo está disponible cuando hay varias unidades portátiles asociadas a la base.
- Suena el timbre del portátil.
- El indicador 'INT' y el número del portátil al que se está llamando aparecerán en la pantalla. El icono de Llamada  empezará a parpadear en la pantalla.
- Pulse la tecla de Línea  para aceptar la llamada externa.
- Durante la llamada, el símbolo 'INT' el y el icono  aparecen en la pantalla y se pone en marcha el temporizador de llamadas.
- Una vez terminada la llamada, pulse la tecla de línea  para colgar o deje el portátil en la base.

4.3.3 Recepción de llamadas externas durante una llamada interna

Cuando se recibe una llamada externa durante una llamada interna, se escucha un tono de espera (bip doble) en los dos portátiles que están realizando la llamada interna.

- Pulse dos veces la tecla de Línea  para aceptar la llamada externa.
- Una vez terminada la llamada, pulse la tecla  de línea para colgar o deje el portátil en la base.

4.4 ACTIVAR/DESACTIVAR LA FUNCIÓN MANOS LIBRES



Esta función le permite hablar con su correspondiente sin tener que descolgar el portátil. Para activar o desactivar esta función, pulse la tecla  /  durante la llamada. Para desactivarla, vuelva a pulsar la misma tecla.

Nota: Si desea cambiar el mientras está llamando en modo manos libres, pulse el botón del Volumen .

Atención: Si se utiliza la función manos libres durante mucho tiempo, las baterías se descargarán rápidamente !



4.5 TRANSFERIR LLAMADAS A OTRO PORTÁTIL

- Hay una llamada externa en la línea.
- Pulse la Botón Int twice .
- La llamada externa se pone ahora en espera.
- Vuelve a aparecer el indicador 'INTERCOM' en la pantalla.



- Marque el número del portátil al que desee transferir la llamada.
- Si cogen el portátil llamado, se podrá mantener una conversación interna. Pulse la tecla de Línea  para transferir la llamada externa.
- Si el portátil llamado no contesta pulse la tecla Abajo  para volver a hablar con el interlocutor de la llamada externa.

4.6 AVISO DE FUERA DEL ALCANCE





Si el portátil se aleja demasiado de la base, se escuchará una señal de aviso de fuera de alcance.

- 'Aparecerá en la pantalla el mensaje 'BUSCANDO' y el icono  intermitente.
- Acérquese a la unidad base.
- Una vez dentro del alcance de la base, se escuchará una señal acústica y el icono  dejará de parpadear.

4.7 AJUSTAR EL VOLUMEN DEL ALTAVOZ

Use la tecla Volumen/Timbre / para ajustar el volumen del auricular del portátil. Se puede escoger entre 5 niveles. La selección predeterminada es el nivel 3.

Durante una llamada se puede cambiar el volumen como sigue.

- Pulse la tecla Volumen/Timbre /.
- El nivel del volumen actual aparecerá en la pantalla.
- Use las teclas numéricas para seleccionar el nivel deseado (1-5).
- Pulse la tecla Volumen/Timbre / para confirmar la selección.

Nota: Dispone de 8 segundos para cambiar el volumen; si no lo hace dentro de este intervalo, el teléfono regresará al estado de reposo sin modificar el volumen.







4.8 TEMPORIZADOR DE LLAMADAS EN PANTALLA

Cuando se pulsa la tecla Tomar Línea  aparece la duración de la llamada en la pantalla en minutos y segundos, por ejemplo, "01-20 " para 1 minuto y 20 segundos.

La duración de la llamada permanece visible en la pantalla durante 5 segundos después de cada llamada.

4.9 DESCONECTAR EL MICRÓFONO (SECRETO)

Se puede desconectar el micrófono durante una llamada oprimiendo la tecla de Borrar/Secreto  para hablar sin que su interlocutor pueda escucharle.

- Durante una llamada telefónica, el indicador Línea/Carga  (LED) de la base luce intermitente y el icono de Llamada  aparecerá en la pantalla del portátil.
- Pulse la tecla Borrar/Secreto  para desconectar el micrófono.
- Aparecerá el icono 'X' en la pantalla (.
- Para reanudar la conversación, pulse de nuevo la tecla Borrar/Secreto .
- El símbolo 'X' desaparecerá de la pantalla () y su interlocutor podrá escucharle nuevamente.

4.10 TECLA PAUSA



Permite añadir una pausa a un número telefónico durante la marcación. Pulse la tecla Pausa  en la posición deseada del número telefónico marcado.

4.11 LLAMADA A TRES

Permite hablar simultáneamente con un interlocutor interno y otro externo al mismo tiempo.



- Una vez establecida la comunicación con el abonado externo, pulse la Botón Int twice .
- La llamada externa se pone en espera.
- Aparecerá en la pantalla el mensaje 'INT'.
- Marque el número del portátil con el que desee compartir la llamada.
- Cuando cojan el portátil interno, pulse y mantenga oprimida la tecla '#' durante 3 segundos.
- Aparecerá 'CONFERENCE' en la pantalla
- La conexión con un interlocutor externo y otro interno ha quedado establecida.

4.12 LOCALIZAR UNA UNIDAD PORTÁTIL DESDE LA BASE

Para encontrar un portátil extraviado, pulse brevemente el botón localizar . Los timbre de todas las unidades portátiles asociadas a esa base sonarán a la vez, permitiéndole localizarlos. El sonido se detiene pulsando la tecla  en el portátil.

4.13 USO DEL TECLADO ALFANUMÉRICO

Utilice el teclado alfanumérico para escribir texto. Para seleccionar una letra, pulse la tecla correspondiente. Por ejemplo, si se pulsa la tecla alfanumérica '5', aparecerá el primer carácter (j). Los demás caracteres asociados a esa tecla aparecen a medida que se sigue oprimiendo.

Para seleccionar la letra "B", pulse dos veces la tecla '2'. Si desea seleccionar consecutivamente la 'A' y la 'B', pulse primero una vez la tecla '2' para seleccionar la 'A', espere 2 segundos hasta que el cursor pase a la siguiente posición y vuelva a pulsar dos veces la tecla '2' para seleccionar la 'B'. Los caracteres introducidos por error se borran con la tecla Borrar . Al pulsarla, se borrará el carácter que esté delante del cursor. El cursor se desplaza con las teclas Arriba y Abajo .

Caracteres disponibles en el teclado

Teclas	Primera pulsaci n	Segunda pulsaci n	Tercera pulsaci n	Cuarta pulsaci n	Quinta pulsaci n	6 pulsaci n	7 pulsaci n	8 pulsaci n	9 pulsaci n
1	-	/	1						
2	A	B	C	a	b	c	2		
3	D	E	F	d	e	f	3		
4	G	H	I	g	h	i	4		
5	J	K	L	j	k	l	5		
6	M	N	O	m	n	o	6		

7	P	Q	R	s	p	q	r	s	7
8	T	U	V	t	u	v	8		
9	W	X	Y	Z	w	x	y	z	9
0	espacio	0							

4.14 AGENDA

Se pueden almacenar hasta 50 números del teléfono con su nombre en la agenda. Los nombres pueden tener una longitud de 9 caracteres y los números de 25 dígitos..

4.14.1 Añadir números y nombres a la agenda

- Pulse la Programar ⇨.
- Pulse repetidamente la tecla Arriba o Abajo ▲ ▼ hasta que aparezca 'AGENDA' en la pantalla.
- Pulse la Programar ⇨.
- Seleccione NUEVO con la tecla Arriba o Abajo ▲ ▼.
- Aparecerá 'BUSCAR' en la pantalla.
- Pulse repetidamente la tecla Arriba o Abajo ▲ ▼ hasta que aparezca 'NUEVO' en la pantalla.
- Pulse la Programar ⇨.
- Aparecerá 'NOMBRE' en la pantalla.
- Introduzca el nombre con el teclado alfanumérico.
- Pulse la Programar ⇨.
- Introduzca el número del teléfono con el teclado alfanumérico.
- Pulse la Programar ⇨.
- Se escuchará un pitido (bip) largo y el nombre y el número quedarán almacenados en la Agenda.

4.14.2 Buscar un número en la agenda

- Pulse la Programar ⇨.
- Pulse repetidamente la tecla Arriba o Abajo ▲ ▼ hasta que aparezca 'AGENDA' en la pantalla.
- Pulse la Programar ⇨.
- Aparecerá 'BUSCAR' en la pantalla.
- Pulse la Programar ⇨.
- Introduzca las primeras letras del nombre deseado.
- Pulse la Programar ⇨.
- Aparecerá en la pantalla el primer nombre que contenga esas letras.
- Pulse repetidamente la tecla Arriba o Abajo ▲ ▼ para examinar otros números de la Agenda.
- Cuando aparezca el número deseado en la pantalla se marcará automáticamente simplemente oprimiendo la tecla de Línea .

4.14.3 Changing a name or number in the Phone Book

- Pulse la Programar ⇨.

- Pulse repetidamente la tecla Arriba o Abajo ▲ ▼ hasta que aparezca 'AGENDA' en la pantalla.
- Pulse la Programar ⇨.
- Aparecerá 'BUSCAR' en la pantalla.
- Pulse repetidamente la tecla Arriba o Abajo ▲ ▼ hasta que aparezca 'EDITAR' en la pantalla.
- Pulse la Programar ⇨.
- Aparecerá en la pantalla el primer número de la Agenda telefónica.
- Pulse la tecla Arriba o Abajo ▲ ▼ hasta que el número buscado aparezca en la pantalla.
- Pulse la Programar ⇨ para cambiar el número seleccionado programado en la memoria.
- Pulse la tecla Cancelar ✖ para borrar letras del nombre y utilice el teclado alfanumérico para introducir el nombre correcto.
- Pulse la Programar ⇨.
- Pulse la tecla Cancelar ✖ para borrar dígitos del número y utilice el teclado alfanumérico para introducir el número correcto.
- Pulse la Programar ⇨ para guardar los cambios realizados.

4.14.4 Borrar nombres y números de la agenda

- Pulse la Programar ⇨.
- Pulse repetidamente la tecla Arriba o Abajo ▲ ▼ hasta que aparezca 'AGENDA' en la pantalla.
- Pulse la Programar ⇨.
- Aparecerá 'BUSCAR' en la pantalla.
- Pulse repetidamente la tecla Arriba o Abajo ▲ ▼ hasta que aparezca 'BORRAR' en la pantalla.
- Pulse la Programar ⇨.
- Aparecerá en la pantalla el primer número de la Agenda telefónica.
- Pulse la tecla Arriba o Abajo ▲ ▼ hasta que el número buscado aparezca en la pantalla.
- Pulse la tecla Borrar .
- Aparecerá '¿BORRAR?' en la pantalla.
- Pulse la Programar ⇨ para confirmar borrar.

4.15 ENCENDER Y APAGAR LA UNIDAD PORTÁTIL

4.15.1 Apagar la unidad portátil

Con el portátil encendido.

- Pulse la Programar ⇨.
- Pulse repetidamente la tecla Arriba o Abajo ▲ ▼ hasta que aparezca 'APAGAR' en la pantalla.
- Pulse la Programar ⇨. El teléfono se apagará y no se podrán hacer ni recibir llamadas.

Nota: Para salir del menú sin apagar el portátil, pulse la tecla Borrar/Secreto ✖.

4.15.2 Encender el portátil

Con el portátil apagado.

- Pulse la Programar ⇨. El teléfono se encenderá.

4.16 AJUSTAR EL VOLUMEN DEL TIMBRE DEL PORTÁTIL

Se puede ajustar el volumen del timbre de las llamadas entrantes seleccionando uno de los 10 niveles disponibles. También se puede variar individualmente el timbre de las llamadas internas y externas para diferenciarlas.

Si se selecciona el nivel '0', aparecerá en la pantalla el icono ☒. En este estado, el timbre no sonará cuando se reciban llamadas externas, pero sí cuando se reciban llamadas internas. El '9' es el nivel más alto. El teléfono viene configurado de fábrica con el nivel '5'.

4.16.1 Seleccionar el volumen del timbre para las llamadas externas (0-9)

- Pulse la Programar ⇨.
- Pulse repetidamente la tecla Arriba o Abajo ▲ ▼ hasta que aparezca 'MEL TIMBRE' en la pantalla.
- Pulse la Programar ⇨.
- Aparecerá 'EXTERNA' en la pantalla.
- Pulse la Programar ⇨.
- Pulse repetidamente la tecla Arriba o Abajo ▲ ▼ hasta que aparezca 'VOLUMEN' en la pantalla.
- Pulse la Programar ⇨.
- La pantalla mostrará el volumen actual.
- Marque un número del 0 al 9 para seleccionar el nivel del timbre que prefiera.
- Pulse la Programar ⇨ para confirmar la selección.

4.16.2 Seleccionar el volumen del timbre para las llamadas internas (1-9)

- Pulse la Programar ⇨.
- Pulse repetidamente la tecla Arriba o Abajo ▲ ▼ hasta que aparezca 'MEL TIMBRE' en la pantalla.
- Pulse la Programar ⇨.
- Aparecerá 'EXTERNA' en la pantalla.
- Pulse repetidamente la tecla Arriba o Abajo ▲ ▼ hasta que aparezca 'INTERNA' en la pantalla.
- Pulse la Programar ⇨.
- Pulse repetidamente la tecla Arriba o Abajo ▲ ▼ hasta que aparezca 'VOLUMEN' en la pantalla.
- Pulse la Programar ⇨.
- La pantalla mostrará el volumen actual.
- Marque un número del 1 al 9 para seleccionar el nivel del timbre que prefiera.
- Pulse la Programar ⇨ para confirmar la selección.

4.17 SELECCIONAR LA MELODÍA DEL TIMBRE DEL PORTÁTIL

Se puede seleccionar una melodía diferente para identificar las llamadas entrantes. El teléfono tiene 9 melodías de timbre para escoger (1-9). La melodía predeterminada es la '5'.

4.17.1 Seleccionar la melodía del timbre para las llamadas externas (1-9)

- Pulse la tecla Programar ⇨.
- Pulse repetidamente la tecla Arriba o Abajo ▲ ▼ hasta que aparezca 'MEL TIMB' en la pantalla..
- Pulse la tecla Programar ⇨.

- Aparecerá 'EXTERNA' en la pantalla.
- Pulse la tecla Programar ⇨.
- Aparecerá 'MELODÍAS' en la pantalla.
- Pulse la tecla Programar ⇨.
- Aparecerá la melodía actualmente seleccionada en la pantalla.
- Marque un número del 1 al 9 en el teclado alfanumérico para seleccionar el nivel del timbre que prefiera.
- Pulse la tecla Programar ⇨ para confirmar la selección.

4.17.2 Seleccionar la melodía del timbre para las llamadas internas (1-9)

- Pulse la tecla Programar ⇨.
- Pulse repetidamente la tecla Arriba o Abajo ▲ ▼ hasta que aparezca 'MEL TIMBRE' en la pantalla.
- Pulse la tecla Programar ⇨.
- Aparecerá 'EXTERNA' en la pantalla.
- Pulse repetidamente la tecla Arriba o Abajo ▲ ▼ hasta que aparezca 'INTERNA' en la pantalla.
- Pulse la tecla Programar ⇨.
- Aparecerá 'MELODÍAS' en la pantalla.
- Pulse la tecla Programar ⇨.
- Aparecerá la melodía actualmente seleccionada en la pantalla.
- Marque un número del 1 al 9 en el teclado alfanumérico para seleccionar el nivel del timbre que prefiera.
- Pulse la tecla Programar ⇨ para confirmar la selección.

4.18 SELECCIONAR EL VOLUMEN DEL TIMBRE Y LA MELODIA DE LA BASE

4.18.1 Ajuste de la melodía de la base

- Presionar la tecla de volver a marcar de la base
- Sonará la melodía de llamada actual
- Presionar 1-5 en la base para la melodía de llamada deseada

4.18.2 Ajuste del volumen de llamada de la base

- Presionar la tecla de Flash R de la base
- Se oirá el volumen actual
- Presionar 1-5 para seleccionar el volumen deseado, o '0' para apagar el timbre de la base

4.19 BLOQUEO DEL TECLADO

Cuando se bloquea el teclado alfanumérico no se pueden marcar números telefónicos. La única tecla que se puede utilizar es la de Programar.

- Pulse la Programar ⇨.
- Pulse repetidamente la tecla Arriba o Abajo ▲ ▼ hasta que aparezca 'TECLADO' en la pantalla.
- Pulse la Programar ⇨.
- Aparecerá 'BLOQUEO' en la pantalla.
- Pulse la Programar ⇨.

- Aparecerá el estado actual del teclado en la pantalla:
 - 'ACTIVAR': el teclado está bloqueado.
 - 'DESACTIVAR': el teclado no está bloqueado.
- Pulse la tecla Arriba o Abajo ▲ ▼ para seleccionar.
- Pulse la Programar ⇨ para confirmar la selección.

4.20 ACTIVAR O DESACTIVAR EL SONIDO DEL TECLADO

El teléfono se puede configurar para que emita un sonido de confirmación cada vez que se pulsa una tecla.

- Pulse la Programar ⇨.
- Pulse repetidamente la tecla Arriba o Abajo ▲ ▼ hasta que aparezca 'TECLADO' en la pantalla.
- Pulse la Programar ⇨.
- Pulse repetidamente la tecla Arriba o Abajo ▲ ▼ hasta que aparezca 'TONO TECLA' en la pantalla.
- Pulse la Programar ⇨.
- Aparecerá el estado actual del teclado en la pantalla:
 - 'TONO SI': sonido del teclado activado.
 - 'TONO NO': sonido del teclado desactivado.
- Pulse la tecla Arriba o Abajo ▲ ▼ para seleccionar.
- Pulse la Programar ⇨ para confirmar la selección.

4.21 TECLA R (SERVICIOS ESPECIALES)

La tecla R permite utilizar ciertos servicios como la "llamada en espera" (si su compañía de teléfonos lo ofrece); o la transferencia de llamadas si está conectado a una centralita (PABX). La tecla 'R' produce una breve interrupción de la línea. Esta interrupción puede establecerse en 100ms ó 300ms. De forma predeterminada está configurado en 100ms.

Si su sistema requiere un intervalo mayor, haga lo siguiente:

- Pulse la Programar ⇨.
- Pulse repetidamente la tecla Arriba o Abajo ▲ ▼ hasta que aparezca 'AJUSTES' en la pantalla.
- Pulse la Programar ⇨.
- Pulse repetidamente la tecla Arriba o Abajo ▲ ▼ hasta que aparezca 'RELLAMADA' en la pantalla.
- Pulse la Programar ⇨.
- Pulse repetidamente la tecla Arriba o Abajo ▲ ▼ para seleccionar el intervalo deseado:
 - CORTO = 100ms (el intervalo usual en España)
 - LARGO = 300ms
- Pulse la Programar ⇨ para confirmar la selección.

4.22 CAMBIAR EL CÓDIGO PIN

Algunas funciones sólo son accesibles si se conoce el código PIN del teléfono. Gracias a este código secreto, sólo el que lo conoce puede modificar los parámetros. El código PIN consta de 4 dígitos, y su valor predeterminado es el '0000'. Si desea cambiar este número para establecer otro código personal secreto, haga lo siguiente:

- Pulse la Programar ⇨.

- Pulse repetidamente la tecla Arriba o Abajo ▲ ▼ hasta que aparezca 'AJUSTES' en la pantalla.
- Pulse la Programar ⇨.
- Pulse repetidamente la tecla Arriba o Abajo ▲ ▼ hasta que aparezca 'PIN' en la pantalla.
- Pulse la Programar ⇨.
- Aparecerá 'ANTIGUO' en la pantalla.
- Introduzca el nuevo código PIN de 4 números con el teclado numérico.
- Pulse la Programar ⇨.
- Aparecerá 'NUEVO' en la pantalla.
- Introduzca el nuevo código PIN con el teclado numérico.
- Pulse la Programar ⇨.
- Aparecerá 'REPETIR' en la pantalla.
- Vuelva a Introducir el nuevo código PIN con el teclado numérico.
- Pulse la Programar ⇨.
- Escuchará un sonido de confirmación indicando que se ha aceptado el nuevo código.

Aviso: no olvide su código PIN personal. Si lo hace, deberán restaurarse los valores predeterminados (reiniciarvea la sección 4.30).

4.23 ASOCIAR UN PORTÁTIL A UNA UNIDAD BASE B24XX, 28XX, 29XX, 32XX, 40XX .

Para poder hacer y recibir las llamadas telefónicas, es necesario asociar un nuevo portátil a la base. Se pueden asociar 5 portátiles a una misma base. De forma predeterminada, cada portátil se suministra asociado a la base como portátil 1 (unidad base 1).

!!! Sólo deberá asociar el portátil a la base si: !!!

- el portátil se ha desasociado de la base (para hacer una reinstalación, por ejemplo)
- se va a asociar un portátil diferente a esa unidad base.

El procedimiento indicado sólo aplica a los portátiles y unidades base B40XX.

Mantenga oprimida durante 10 segundos la tecla localizar •)) en la base hasta que el indicador de Línea/Carga ⚡/☐ empiece a parpadear rápidamente en la base. El indicador de Línea/Carga ⚡/☐ continuará parpadeando rápidamente durante un minuto.

Durante este intervalo la base permanecerá en el modo asociar y se deberá hacer lo siguiente para asociar el portátil:

- Pulse la Programar ⇨.
- Pulse repetidamente la tecla Arriba o Abajo ▲ ▼ hasta que aparezca REGIS BASE' en la pantalla.
- Pulse la Programar ⇨.
- Aparecerá BASE en la pantalla.
- Con el teclado numérico introduzca el número de la base a la que le gustaría asociar el portátil.

Nota: Se puede asociar cada portátil a 4 unidades base DECT diferentes. A cada base se le asigna un número del 1 a 4 en el portátil. Cuando se asocia un nuevo portátil, se le puede asignar un número de unidad base del 1 al 4. Es preferible asignarle el '1'.

- 'Aparecerá en la pantalla 'BUSCANDO' y el icono √ .

- Aparecerá en la pantalla el código RFPI (cada base tiene un código RFPI único) y el portátil emite una señal acústica cuando encuentra la base.
- Pulse la Programar ⇨.
- Aparece 'PIN' en la pantalla.
- Con el teclado numérico introduzca el código PIN de 4 dígitos de la base (el código PIN predeterminado es el '0000').
- Pulse la Programar ⇨.
- La unidad portátil se ha asociado a la base.

4.24 ASOCIAR EL PORTÁTIL BUTLER 4056 A OTRA BASE (DE OTRA MARCA O MODELO)

Seleccione el modo asociar en la base (refiérase al manual de la base). Una vez activado el modo asociar, haga lo siguiente para asociar el portátil:

- Pulse la Programar ⇨.
- Pulse repetidamente la tecla Arriba o Abajo ▲ ▼ hasta que aparezca 'REGIS BASE' en la pantalla.
- Pulse la Programar ⇨.
- Aparecerá 'BASE_' en la pantalla.
- Con el teclado numérico introduzca el número de la base a la que le gustaría asociar el portátil (1-4).
- Aparecerá en la pantalla 'BUSCANDO' y el icono √.
- Aparecerá en la pantalla el código RFPI (cada base tiene un código RFPI único) y el portátil emite una señal acústica cuando encuentra la base.
- Pulse la Programar ⇨.
- Aparece 'PIN' en la pantalla.
- Con el teclado numérico introduzca el código PIN de 4 dígitos de la base (el código PIN predeterminado es el '0000').
- Pulse la Programar ⇨.
- La unidad portátil se ha asociado a la base.

4.25 DESASOCIAR UN PORTÁTIL DE UNA UNIDAD BASE

Se puede cancelar la asociación de un portátil a la base. Esto se hace si el portátil se estropea y hay que cambiarlo por otro.

Aviso: Sólo se puede desasociar un portátil diferente al que se está utilizando durante el procedimiento de desasociación.

- Pulse la tecla Programar.
- Pulse repetidamente la tecla Arriba o Abajo ▲ ▼ hasta que aparezca 'AJUSTES' en la pantalla.
- Pulse la Programar ⇨.
- Pulse repetidamente la tecla Arriba o Abajo ▲ ▼ hasta que aparezca 'SUPR PORT' en la pantalla.
- Pulse la Programar ⇨.
- Aparecerá 'PIN' en la pantalla.
- Introduzca el código PIN con el teclado numérico (el código predeterminado es el 0000).
- Pulse la Programar ⇨.

- Aparecerá 'SUPR PORT' en la pantalla.
- Introduzca con el teclado numérico el número del portátil que desee eliminar (1-5).
- Pulse la Programar ⇨.
- Aparecerá 'SUPR PORT' en la pantalla y el portátil se eliminará.
- Aparecerá 'NO ASOC' en la pantalla del portátil eliminado.

4.26 SELECCIONAR LA BASE

Si su portátil está asociado a varias unidades base (máximo. 4), deberá seleccionarse una base ya que el portátil sólo se puede comunicar con una base a la vez. Existen dos posibilidades:

4.26.1 Selección automática

Si el portátil está en selección automática, éste buscará automáticamente la base más próxima desde el estado de reposo.

- Pulse la Programar ⇨.
- Pulse repetidamente la tecla Arriba o Abajo ▲ ▼ hasta que aparezca 'AJUSTES' en la pantalla.
- Pulse la Programar ⇨.
- Pulse repetidamente la tecla Arriba o Abajo ▲ ▼ hasta que aparezca 'SEL BASE' en la pantalla.
- Pulse la Programar ⇨.
- Pulse repetidamente la tecla Arriba o Abajo ▲ ▼ hasta que aparezca 'AUTO' en la pantalla.
- Pulse la Programar ⇨.
- Aparecerá en la pantalla 'BUSCANDO' y el icono  appear on the display.
- Cuando el portátil haya encontrado una base se escuchará una señal acústica.

4.26.2 Selección manual

Si el portátil está en selección manual, éste buscará únicamente la base indicada.

- Pulse la Programar ⇨.
- Pulse repetidamente la tecla Arriba o Abajo ▲ ▼ hasta que aparezca 'AJUSTES' en la pantalla.
- Pulse la Programar ⇨.
- Pulse repetidamente la tecla Arriba o Abajo ▲ ▼ hasta que aparezca 'SEL BASE' en la pantalla.
- Pulse la Programar ⇨.
- Pulse repetidamente la tecla Arriba o Abajo ▲ ▼ hasta que aparezca 'MANUAL' en la pantalla.
- Pulse la Programar ⇨.
- Aparecerá 'BASE_' en la pantalla.
- Introduzca con el teclado numérico el número de la base que desee seleccionar (1-4).
- Aparecerá en la pantalla 'BUSCANDO' y el icono .
- Cuando el portátil haya encontrado la base seleccionada se escuchará una señal acústica.

Notas:

- **La base deberá estar asociada al portátil para que se pueda seleccionar.**
- **Si aparece NO ASOC en la pantalla, la base seleccionada no existe o no se ha asociado el portátil a ella.**

4.27 RESTRICCIÓN DE LLAMADAS SALIENTES

Los portátiles se pueden programar para impedir que se llame a ciertos prefijos como el '00' y así evitar que se hagan llamadas internacionales. Se pueden restringir hasta 5 prefijos (de un máximo de 5 dígitos). Para hacerlo:

- Pulse la Programar ⇨.
 - Pulse repetidamente la tecla Arriba o Abajo ▲ ▼ hasta que aparezca 'AJUSTES' en la pantalla.
 - Pulse la Programar ⇨.
 - Pulse repetidamente la tecla Arriba o Abajo ▲ ▼ hasta que aparezca 'RESTRINGIR' en la pantalla.
 - Pulse la Programar ⇨.
 - Aparecerá 'PIN' en la pantalla.
 - Introduzca el código PIN.
 - Pulse la Programar ⇨.
 - Aparecerá 'NUM RESTR 1...5' en la pantalla. Está activa la memoria "1. _ _ _ _ _."
 - Pulse la tecla Arriba o Abajo ▲ ▼ para seleccionar una de las 5 memorias.
 - Introduzca el prefijo (máximo 5 dígitos) que se desea restringir, por ejemplo el 01486.
 - Pulse la Programar ⇨.
 - Aparecerá 'HS _ _ _ _ _' (= el número del portátil (1-5) y '01486' (= el número restringido) en la pantalla.
 - Introduzca el números de los portátiles desde los cuales no se podrán marcar los números.
 - Por ejemplo, pulse las teclas numéricas 2, 3 y 5. En la pantalla aparecerá: PORT_2_3_5 01486. Estos portátiles ya no podrán marcar los números que empiecen con '01486'.
 - Pulse la Programar ⇨ para confirmar la selección.
- Repita el procedimiento anterior si desea restringir otros números (máximo 5)!

4.28 LLAMADA DIRECTA

Si se asigna un número a la función Llamada Directa, el teléfono tomará la línea y lo marcará automáticamente. Esta función es muy útil para usar el aparato como teléfono de emergencia.

4.28.1 Programar el número de la Llamada Directa

- Pulse la Programar ⇨.
- Pulse la tecla Arriba o Abajo ▲ ▼ pq hasta que aparezca 'DIRECTO' en la pantalla.
- Pulse la Programar ⇨.
- Si fuera necesario, borre el número actual pulsando varias veces la tecla Cancelar.
- Marque el número que desee asignar para la llamada directa.
- Pulse la Programar ⇨.

4.28.2 Activar o desactivar la Llamada Directa

Para activarla:

- Pulse la Programar ⇨.
- Pulse la tecla Arriba o Abajo ▲ ▼ hasta que aparezca 'DIRECTO' en la pantalla.

- Pulse la tecla secreto  durante 2 segundos.
- Aparecerá 'DIRECTA SI' en la pantalla

Para desactivarla:

- Pulse rápidamente dos veces la Programar 









4.29 VALORES PREDETERMINADOS DE LOS PARÁMETROS (REINICIAR)

Los valores originales de los parámetros del teléfono se pueden restablecer para que sean los mismos que cuando el aparato salió de la fábrica. Para hacerlo se necesita el código PIN.

Los valores predeterminados son:

Teclado:	desbloqueado
Sonido de las teclas:	activado
Volumen del altavoz:	nivel 3
Melodía del timbre:	1
Volumen del timbre:	5
Selección de la base:	automática
Apertura temporizada:	100ms





Para restaurar los valores predeterminados, haga lo siguiente:

- Pulse la Programar .
- Pulse repetidamente la tecla Arriba o Abajo   hasta que aparezca 'AJUSTES' en la pantalla.
- Pulse la Programar .
- Pulse repetidamente la tecla Arriba o Abajo   hasta que aparezca 'RESETEAR' en la pantalla.
- Pulse la Programar .
- Aparecerá 'PIN' en la pantalla.
- Introduzca su código PIN.
- Pulse la Programar .

4.30 REINICIALIZACIÓN TOTAL DEL TELÉFONO

Esta función permite reinicializar el teléfono completamente sin necesidad del código PIN. Sin embargo, esto borra todas las entradas en la memoria de la Agenda telefónica, se eliminan todos los portátiles, se restauran todos los valores predeterminados y se restablece en '0000' el código PIN perso.

Procedimiento:

- Desconecte la batería del teléfono.
- Mantenga oprimida la tecla  y vuelva a instalar la batería hasta que el timbre del portátil suene continuamente y se ilumine la pantalla. Suelte el botón  y pulse la tecla Programar .
- El portátil localizará la base y se escuchará una señal acústica.
- Pulse brevemente la tecla .
- Aparecerá '¿RESETEAR?' en la pantalla.
- Pulse la Programar  para confirmar la selección de desconectar la batería para cancelar el procedimiento.
- ! Aparecerá 'RECONFIG' en la pantalla y se escuchará un bip largo.

- Aparecerá 'NO SUB' en la pantalla y el portátil quedará totalmente reinicializado.

Después será necesario volver a asociar todos los portátiles como se explica en el punto 4.24, pero no habrá que configurar la base en el modo asociación, puesto que ahora esto se realizará automáticamente.

4.31 FIJAR EL MODO DE MARCADO DEL MICROTELÉFONO

Hay dos tipos de modo de marcado:

- Marcado DTMF/Tono (el más común)
- Marcado de pulso (para instalaciones antiguas)

Para cambiar el modo de numeración:

- Pulsar la tecla de programación
- Pulsar la tecla de Subir o Bajar repetidamente hasta que aparezca 'AJUSTER' (SETTINGS) en la pantalla.
- Pulsar la tecla de Programación
- Pulsar la tecla de Subir o Bajar repetidamente hasta que aparezca 'MARCACION' (DIALMODE) en la pantalla.
- Pulsar la tecla de Programación
- Elegir 'TONO' (DTMF) o 'PULSO' (PULSE) por medio de las teclas de Subir y Bajar
- Pulsar la tecla de Programación para confirmar

5 IDENTIFICACIÓN DE LLAMADAS

(Esta función sólo está disponible si la ha solicitado a su compañía telefónica).

Cuando se recibe una llamada externa, el número del abonado llamante aparecerá en la pantalla junto con la fecha y la hora de recepción de la llamada. El teléfono puede recibir llamadas tanto en modo FSK como en DTMF. Si el número de teléfono del llamante está guardado en la Agenda, su nombre aparecerá en la pantalla en vez del número.

El teléfono puede almacenar 30 llamadas en una lista de llamadas que se puede examinar después. El teléfono nunca guarda dos veces la misma llamada. Cuando se llena la memoria, las nuevas llamadas reemplazan automáticamente las llamadas más antiguas en la memoria. El icono  parpadea en la pantalla si la llamada no se ha leído o contestado. Si la lista de llamadas está vacía y se oprime la tecla Arriba ▲, se escucharán tres bips.

Para ver la información de una llamada entrante:

- Pulse la tecla Arriba ▲. Aparecerá en la pantalla el nombre del llamante (si lo ha enviado la red telefónica o se encuentra guardado en la memoria de la Agenda), el número que hace la llamada en la lista de llamadas y la fecha y la hora de su recepción.
- Pulse la tecla Abajo ▼. El número de teléfono del llamante aparecerá en la pantalla.

5.1. CONFIGURAR LA FECHA Y LA HORA

Cuando se recibe una llamada entrante sin la información de la fecha y la hora junto con el número de teléfono, no aparecerá la fecha ni la hora en la pantalla. Si se configura la fecha

y la hora, sí aparecerán en la pantalla, junto con el número del teléfono, siempre que se reciba una llamada !

- Pulse la Programar ↵.
 - Pulse repetidamente la tecla Arriba o Abajo ▲ ▼ hasta que aparezca 'AJUSTES' en la pantalla.
 - Pulse la Programar ↵.
 - Aparecerá 'FECHA/HORA en la pantalla.
 - Pulse de nuevo la Programar ↵.
 - Cuando aparezca 'AÑO' en la pantalla, introduzca los últimos 2 números del año (00=2000, 01=2001,...) y pulse la Programar ↵ para confirmar.
 - Cuando aparezca 'MES' en la pantalla, introduzca el mes (01=enero, 02=febrero,...) y pulse la Programar ↵ para confirmar.
 - Cuando aparezca 'DÍA' en la pantalla, introduzca el día del mes y pulse la Programar ↵ para confirmar.
 - Cuando aparezca 'HORA' en la pantalla, introduzca la hora actual (en formato de 24 horas) y pulse la Programar ↵ para confirmar.
 - Cuando aparezca 'MINUTO' en la pantalla, introduzca los minutos y pulse la Programar ↵ para confirmar. Programar .
- La fecha y la hora están configuradas !

5.2 LISTA DE LLAMADAS



Las llamadas recibidas se guardan en la Lista de Llamadas (máximo 30 números).

- Pulse brevemente la tecla Arriba ▲ para ver la llamada más reciente.
- Aparecerá en la pantalla el nombre del llamante más reciente. Si no existe ningún nombre, la pantalla mostrará 'SIN NOMBRE'.
- Si el número es privado, aparecerá 'SECRETO' en la pantalla.
- La fecha y la hora en que recibió la llamada van asociadas a cada llamada.
- Pulse brevemente la tecla Abajo ▼ para ver el número de teléfono de la llamada.
- Pulse brevemente la tecla Abajo ▼ para ver otros números de teléfono de la lista.

Notas :

- Si no se pulsa la tecla Arriba o Abajo ▲ ▼ dentro de los siguientes 15 segundos, el teléfono volverá al estado de reposo.
- Después de recibir una llamada, el número del llamante permanece en la pantalla durante 15 segundos después del último timbre.
- La IDENTIFICACIÓN DEL NÚMERO LLAMANTE no está disponible mientras se está utilizando la línea.

5.3 LLAMAR A UN NÚMERO DE LA LISTA DE LLAMADAS

- Pulse la tecla Arriba ▲ para ir a la Lista de Llamadas.
- Pulse la tecla Arriba ▲ para buscar la llamada deseada. Pulse la tecla Abajo ▼ para ver el número del teléfono.
- Cuando aparezca el número en la pantalla, pulse la tecla de Línea  y el número se marcará automáticamente. (Los símbolos  y 'EXT aparece en la pantalla y se iniciará el temporizador de llamadas.)

5.4 GUARDAR UN NÚMERO DE LA LISTA DE LLAMADAS EN LA AGENDA

- Pulse la tecla Arriba ▲ para ir a la Lista de Llamadas.
- Pulse de la tecla Arriba ▲ para buscar el número deseado.
- Pulse dos veces la tecla Agenda [📅].
- Aparece 'GUARDAR' en la pantalla.
- El número se guarda en la Agenda. Si la llamada aparece sin nombre (SIN NOMBRE), podrá agregarlo más adelante a este número en la agenda.
- El teléfono regresa al estado de reposo.

5.5 BORRAR NÚMEROS DE LA LISTA DE LLAMADAS

5.5.1 Borrar un número

- Pulse la tecla Arriba ▲ para ir a la Lista de Llamadas.
- Pulse de la tecla Arriba ▲ para buscar el número deseado.
- Cuando aparezca esta llamada en la pantalla, pulse la tecla Borrar [🗑️].
- Aparecerá '¿BORRAR?' en la pantalla.
- Pulse la Programar [↵] para confirmar la selección o la tecla Borrar [🗑️] para cancelar.
- La llamada se borra y aparece la próxima llamada en la pantalla.

5.5.2 Borrar todos los números

- Pulse la tecla Arriba ▲ para ir a la Lista de Llamadas.
- Mantenga oprimida la tecla Borrar [🗑️] hasta que aparezca 'ELIM TODO' en la pantalla.
- Pulse la Programar [↵] para confirmar la selección o la tecla Borrar [🗑️] para cancelar.
- Se borran todas las llamadas..

6 INDICADOR DE MENSAJES EN EL BUZÓN DE VOZ

Esta función sólo funciona si ha solicitado el servicio de buzón de voz o el de correo telefónico y la red envía este aviso junto con la la información de IDENTIFICACIÓN DE LLAMADAS.

Cuando se recibe un nuevo mensaje en su sistema de buzón de voz, aparece en la pantalla el icono [✉️] Una vez escuchados los mensajes, el" el icono [✉️] desaparecerá.

7 FUNCIONAMIENTO DEL MARCADO DE LA BASE

También se puede hacer una llamada telefónica usando el altavoz manos libres de la estación de base.

7.1 HACER UNA LLAMADA

- Pulsar la tecla de marcado de Manos Libres de la base [📞] para coger línea

- Pulsar las teclas numéricas de la base para marcar un número de teléfono
- Pulsar otra vez la tecla de marcado de Manos Libres de la base  para acabar la conversación telefónica



7.2 AJUSTAR EL VOLUMEN DEL ALTAVOZ



Pulsar la tecla '+' o '-'  durante la conversación con el manos libres de la base para ajustar el volumen del altavoz. Si el volumen del altavoz es demasiado alto hay la posibilidad de que el altavoz empiece a oscilar (tono aflautado). Para evitar esto, por favor baje el volumen del altavoz.

Aviso: La comunicación manos libres es bidireccional lo que significa que si la persona al otro lado de la línea empieza a hablar, el micrófono se pone en silencio, así la persona no puede oírle en ese momento. Por favor intenten evitar hablar los dos a la vez.

Nota: El volumen del altavoz de manos libres es diferente del volumen del contestador automático!!

7.3 PASAR UNA LLAMADA DE LA BASE AL MICROTELÉFONO

Durante una conversación de manos libres puede pasar la llamada a cualquier microteléfono registrado pulsando la tecla de hojear . El LED indicador de línea  empezará a parpadear.

- Puede coger la línea de todo microteléfono registrado cuando pulsa la tecla de línea .
- O pulsar la tecla de hojear  si no quiere pasar la llamada

8 CONTESTADOR AUTOMÁTICO

El Butler 4056 tiene incorporado un contestador automático digital con una capacidad para grabar de 9 min. El contestador automático se puede manejar remotamente y ofrece la posibilidad de grabar dos mensajes salientes (OGM 1 y OGM 2) (máximo de 2 min).

Hay 2 posibilidades:

- Con OGM 1, el comunicante tiene la posibilidad de dejar un mensaje
- Con OGM 2, solo se da el mensaje saliente sin dar la oportunidad al comunicante de dejar un mensaje

El tiempo max. de grabación de cada mensaje entrante es = 3 min.



Una voz interna dará varias informaciones, como el día y hora de la llamada, así como situaciones como el código VIP, tonos de timbre. El idioma de la voz interna lo pone en el envoltorio!!

8.1 AJUSTE DEL IDIOMA INDICADOR DE LA VOZ INTERNA

Hay 3 idiomas de voz indicadora que se pueden seleccionar con el interruptor de detrás de la base. Por favor, ponga el interruptor en el idioma deseado y presione la tecla de ejecutar

▶ para confirmar el ajuste del idioma.









8.2. PANTALLA LED

El LED de mensaje nuevo  se encenderá si se ha recibido un mensaje nuevo; El número de destellos entre cada pausa larga indica cuantas llamadas se han grabado. Si el contestador automático está apagado, el LED Encendido-Apagado  no se ilumina.

El LED DE MEMORIA LLENA se enciende cuando la memoria interna está llena y no se puede grabar ningún mensaje nuevo.

8.3 FUNCIONES DE LAS TECLAS BÁSICAS

Nota: - Las teclas  &  están en la parte de atrás de la base



Tecla	Modo de espera		Durante el mensaje Grabación
	Pulsar brevemente la tecla	Pulsar la tecla 2 segundos	
1 	Ejecutar OGM	Grabar OGM	Ir al mensaje anterior
2 	Poner los mensajes	Ninguno	Pausa
3 	Ninguno	Grabar memo	Saltar mensaje
4 	Fijar volumen Conversación +llamando	Ninguno	Fijar volumen
5 	Elegir OGM	Encender-Apagar	Parar
6 	Poner c digo VIP	Fijar c digo VIP	Ninguno
7 	N mero actual de tonos de llamada	Fijar n meros de tonos de llamada	Ninguno
8 	Tiempo de grabación	Fijar fecha/hora	Ninguno
9 	Ninguno	Borrar todos los mensajes	Borrar mensaje o borrar OGM

8.4 MENSAJES SALIENTES

Se pueden grabar dos mensajes salientes de 2 minutos (OGM1 y OGM2).

- Mensaje saliente 1 para la función de contestador y posibilidad para dejar mensaje el comunicante.
- Mensaje saliente 2 para la función de contestador sin permitir al comunicante dejar mensajes en el contestador.

8.4.1 Grabar mensajes salientes (OGM 1 o OGM 2)

- Pulsar la tecla -para elegir el OGM.
- Se grabará una voz en el OGM
- Pulsar la tecla -durante dos segundos
- Grabar el mensaje saliente después del pitido
- Pulsar la tecla de parar -para parar la grabación.

Nota: La grabación no puede exceder de 2 minutos. Si no se ha grabado ningún mensaje saliente, se usará en mensaje saliente pregrabado.

8.4.2 Poner el Mensaje Saliente

Para comprobar el mensaje saliente fijado ahora::

- Pulsar la tecla .

Nota: Para que deje de aparecer la señal de bienvenida pulsar brevemente la tecla de Parar ■.

8.4.3 Elegir mensaje saliente

- Pulsar la tecla /■-para cambiar entre los 2 mensajes salientes.
- La voz interna confirmará el mensaje de salida fijado.



Notas:

Solo es posible elegir un mensaje saliente si el contestador automático está encendido.

Si la memoria está llena, solo se pueden elegir 2 mensajes salientes (solo contestador sin grabación de mensajes)



8.4.4 Borrar los Mensajes Salientes

Si borra un mensaje saliente, se ejecutará el mensaje por defecto 'Por favor llame más tarde'. Borrar el mensaje saliente de la forma siguiente:

- Elegir el mensaje saliente deseado pulsando la tecla /■.
- Pulsar la tecla  para ejecutar el mensaje saliente.
- Mantener la tecla  presionada cuando se está grabando el OGM.

8.5 ENCENDER/APAGAR EL CONTESTADOR AUTOMÁTICO

Si el contestador automático está encendido, se iluminará el -LED y el contestador contestará automáticamente después de un número de llamadas (ver 'Fijar el Número de Llamadas').

- Pulsar la tecla  durante 2 segs para encender el contestador automático. Una voz confirma la posición y dice que mensaje saliente está activado (OGM 1 o OGM 2).
- Pulsar la tecla  durante otros 2 segs para apagar el contestador automático. Una voz confirma la posición.

Nota: Incluso si el contestador automático está apagado, descolgará automáticamente después de sonar 10 veces para permitir la activación remota (ver 8.16 Funcionamiento Remoto)

8.6 FIJAR NÚMERO DE LLAMADAS

El número de llamadas después del cual contestará el contestador a las llamadas se puede fijar de 2 - 9 y TS (Guardar número). La posición estándar es 3 llamadas. En el modo Guardar número, el aparato contestará después de 5 llamadas si no hay mensajes nuevos, y después de 2 llamadas si hay mensajes nuevos. Si no hay mensajes nuevos y llama a su contestador para revisar sus mensajes remotamente (ver 8.15 Funcionamiento remoto), puede colgar

después de la 2ª llamada. No necesita pagar las cuotas de conexión y sabe que no tiene ningún mensaje nuevo.

- Pulsar brevemente la tecla $\Delta \bullet$ Una voz dirá el número actual de llamadas.
- Pulsar la tecla $\Delta \bullet$ durante 2 segs para fijar el número de tonos de llamada.
- Pulsar la tecla \ll o \gg para cambiar el número de llamadas actual.
- Confirmar la posición pulsando la tecla $\Delta \bullet$ La posición de llamadas actuales se confirma con una voz interna.

Notas:

- Si no pulsa ninguna tecla $\Delta \bullet$ durante 3 segundos, el aparato volverá al menú del contestador automático, sin cambiar las posiciones.
- Si hay una pérdida de energía en la base, el número de llamadas volverá a 3.

8.7 COMPROBACIÓN DEL NÚMERO DE LLAMADAS

- Pulsar la tecla $\Delta \bullet$ brevemente.
- La voz interna dirá el número de llamadas fijado.

8.8 FIJAR DÍA Y HORA

La fijación de día y hora del contestador automático es independiente del componente del teléfono. El día y la hora de cada llamada se registra y se da durante grabación. El formato de la hora depende del idioma de la voz interna. P. ej. Inglés es en el formato de 12 horas y Alemán es en formato de 24 horas.

Programación del día y hora:

- Mantener pulsada la tecla \downarrow durante 2 segs.
- La voz interna le pedirá que fije el día.
- Pulsar unas veces las teclason \ll o \gg para fijar el día. La voz interna dice las posiciones actuales.
- Pulsar la tecla \downarrow para confirmar el día.
- La voz interna le pedirá que fije la hora.
- Pulsar unas veces las teclas \ll o \gg para fijar la hora.
- Pulsar \downarrow tecla para confirmar la hora.
- La voz interna le pedirá que fije los minutos.
- Pulsar unas veces las teclas \ll o \gg para fijar los minutos.
- Pulsar la tecla \downarrow para confirmar los minutos.

Se repetirá el día y hora fijados para confirmarlo.

Notas:

- Si no pulsa ninguna tecla durante 8 segundos, se guarda el día/hora fijado previamente y el aparato automáticamente sale del modo de fijar día/hora.
- Cuando use el aparato por primera vez y todavía no esté fijado el día/hora, no se grabará ningún registro de día/hora de los mensajes entrantes.
- Si hay una pérdida de energía en la base, hay que volver a introducir el día/hora.

8.9 COMPROBAR DÍA/HORA











- Pulsar la tecla  para que le de día/hora. La voz interna le dirá la posición de día/hora actual.

8.10 PROGRAMAR EL CÓDIGO VIP

El código VIP es un código de 3 dígitos que se usa para dirigir el aparato remotamente (ver Funcionamiento Remoto). El código VIP está fijado en '321' por defecto.

Nota: Si hay una pérdida de energía en la base, el código VIP volverá a '321'.

8.10.1 Cambiar el Código VIP

- Mantener pulsada la tecla  durante 2 segundos para cambiar el código VIP.
- La voz interna le pedirá que fije el código VIP y diga el primer número.
- Pulsar unas veces las teclas  o  para fijar el primer número del código VIP.
- Pulsar la tecla  para confirmar el primer número. La voz interna dirá la posición actual del 2º dígito del código VIP. .
- Pulsar unas veces las teclas  o  para fijar el segundo dígito del código VIP.
- Pulsar la tecla  para confirmar el segundo número. La voz interna le dirá la posición actual del 3º dígito del código VIP.
- Pulse unas veces las teclas  o  para fijar el tercer dígito del código VIP.
- Pulsar la tecla  para confirmar el código VIP. Se oirá un pitido largo. La voz interna dirá el código VIP nuevo para confirmación.

Nota: Si no pulsa ninguna tecla durante 8 segundos, el código VIP previo se guardará y el aparato sale automáticamente del modo fijar VIP.

8.10.2 Comprobar el Código VIP

- Pulsar la tecla  para oír el código VIP. La voz interna le dirá el código VIP.

8.11 FUNCIONAMIENTO

Si se recibe una llamada y está encendido el contestador, el contestador cogerá el teléfono automáticamente después del número de llamadas fijado. Si:

- se ha seleccionado el mensaje saliente 1, se oirá este. Después del mensaje saliente, se oirá un pitido y el comunicante puede dejar un mensaje (de un máx. de 3 minutos).
- se ha seleccionado el mensaje saliente 2, se oirá este. Después del pitido, se desconectará automáticamente la línea. El comunicante no tiene la posibilidad de dejar un mensaje.

Nota: Si, mientras contesta, no se dice nada durante 8 segundos, la línea se desconectará automáticamente.

8.12 GRABAR UNA MEMO

Con el Butler 4056, puede grabar memos. Estas memos se consideran un mensaje entrante que puede recoger más tarde el usuario. El tiempo máx. de grabación para una memo es de 2 minutos.

- Pulsar la tecla  durante 2 segundos. Después del pitido, diga su memo.
- Pulsar la tecla  para parar la grabación.

8.13 GRABACIÓN DE MENSAJES ENTRANTES Y MEMOS

- Pulsar la tecla **▶▶** para oír los mensajes y memos.
- Un mensaje interno le dice cuantos mensajes hay (total) y cuantos mensajes nuevos (no oídos).
- Los mensajes se oyen de uno en uno. Si hay mensajes nuevos, solo se oyen los mensajes nuevos (los que no se han oído).
- Para cada mensaje, la voz interna dice día y hora en que se grabó el mensaje.
- Durante la reproducción, puede:
 - ir al comienzo del mensaje actual pulsando la tecla **◀◀** una vez.
 - ir al mensaje previo pulsando la tecla **◀◀** dos veces.
 - parar la reproducción pulsando la tecla de Parar **■**.
 - interrumpir la reproducción pulsando la tecla de Pausa **▮▮**. Pulsar la tecla de Pausa **▮▮** otra vez para volver a la grabación.
 - ir al mensaje siguiente pulsando la tecla **▶▶**.

8.14 BORRAR MENSAJES

8.14.1 Borrar los Mensajes de Uno en Uno durante la Reproducción

Empezar la reproducción del mensaje como se explicó antes.

- Cuando empieza el mensaje que se quiere borrar, pulsar la tecla de suprimir **✕** durante 2 segs
- Mientras se borra la voz interna le dirá que se está borrando el mensaje.
- El aparato empezará a reproducir el mensaje siguiente.

8.14.2 Borrar todos los mensajes

También se pueden borrar todos los mensajes oídos de una vez. Esto borra solo los mensajes que se han oído ya. Los mensajes nuevos no se borran.

- Pulsar la tecla de borrar **✕** durante 2 segs.
- La voz interna confirma que se ha borrado el mensaje diciendo cuantos mensajes nuevos (no oídos) hay.

8.15 MEMORIA LLENA

Si la memoria está llena, el LED DE MEMORIA LLENA se encenderá. Si el contestador automático está encendido y entra una llamada, el aparato automáticamente activará el OGM 2 (la función del contestador funciona sin grabar el mensaje del comunicante). Cuando se oigan los mensajes, la voz interna dirá que la memoria está llena y luego se ponen los mensajes.

- Borrar todos los mensajes después de oírlos.
- Hay memoria libre otra vez.

8.16 FUNCIONAMIENTO REMOTO

El contestador automático solo se puede manejar remotamente usando un teléfono de tono duro (sistema de selección de tono DTMF).

- Llamar al aparato.
- El contestador automático contestará la línea, oírá un mensaje saliente y un pitido.
- Después del pitido, marcar despacio el código VIP (321 por defecto).
- Oírá dos pitidos cortos para confirmación.

- Introduzca los códigos siguientes para usar la función deseada:

a) Oír los Mensajes

- Pulsar '2' (escuchar los mensajes). El contestador automático dirá los mensajes. Durante la reproducción, tiene las siguientes opciones:
- Pulsar '2' para parar la reproducción.
- Pulsar '2' para reiniciar reproducción.
- Pulsar '3' para ir al mensaje siguiente.
- Pulsar '1 1' para ir al mensaje anterior.
- Pulsar '1' para repetir mensaje actual.
- Pulsar '6' para parar la reproducción.
- Pulsar '7' para borrar el mensaje actual.

b) Borrar Todos los Mensajes Antiguos

Después de oír todos los mensajes, pulsar '0' para borrar todos los mensajes.

c) Poner el Mensaje Saliente

- Pulsar '4' para poner el mensaje saliente actual.

d) Grabar Mensaje Saliente

- Pulsar '9' para elegir OGM 1 o OGM 2.
- Pulsar '5' para empezar la grabación
- Un pitido indicará que puede empezar la grabación.
- Diga su mensaje.
- Pulsar '6' para parar la grabación.

Nota: La grabación se interrumpirá automáticamente después de 2 minutos.

e) Encender/Apagar el Contestador Automático

- Pulsar la tecla '9' para encender el contestador automático.
- Pulsar la tecla '8' para apagar el contestador automático.

f) Acabar el Funcionamiento Remoto

Si quiere acabar el manejo remoto, pulse '6'.

8.17 ENCENDER EL CONTESTADOR REMOTAMENTE

Si el contestador automático está apagado, puede encenderlo remotamente.

- Llamar a su aparato.
- El aparato contestará automáticamente después de 10 llamadas y oirá el mensaje saliente 2.
- Marcar el código VIP (321 por defecto) despacio mientras se oye el mensaje.
- Pulsar la tecla '9'.
- La voz interna le dirá que se ha encendido el contestador.
- Pulsar '6' para parar el funcionamiento.

9 SOLUCIÓN DE PROBLEMAS

Síntoma	Causa probable	Solución
Pantalla en blanco	Baterías descargadas	Comprobar polaridad Recargar baterías
	Portátil apagado	Encienda el portátil
Sin tono de línea	Cordón del teléfono mal conectado	Comprobar la conexión del cordón del teléfono
	Otro portátil está utilizando la línea	Esperar a que cuelgue el otro portátil
El icono  parpadea	Portátil fuera de alcance	Acerque el portátil a la base
	La base no recibe alimentación	Compruebe que la base esté conectada a la red
	Portátil no asociado a la base	Asocie el portátil a la base
El timbre de la base o el portátil no suena	Volumen del timbre en cero o demasiado bajo	Ajuste el volumen del timbre
El tono de línea es correcto pero no hay comunicación	Tipo de marcación incorrecto	Cambie el tipo de marcación (decádica / tonos)
El teléfono no responde a las pulsaciones de las teclas	Error de manejo	Quite las baterías y vuélvales a instalar.
	Bloqueo del teclado activado	Desactive el bloqueo del teclado
La tecla R no funciona	Intervalo de apertura temporizada incorrecto	Cambie el valor del intervalo

10 WARRANTY

10.1 PERIODO DE GARANTÍA

Las unidades Topcom tienen un periodo de garantía de 24 meses. El periodo de garantía empieza el día que se compra la unidad nueva. La garantía en las baterías está limitada a 6 meses desde la compra. Los Consumibles o defectos que tienen un efecto insignificante para el funcionamiento o valor del equipo no están cubiertos.

La garantía se tiene que probar presentando el recibo original de compra, en el que se indique la fecha de compra y el modelo del aparato.

10.2 TRATAMIENTO DE LA GARANTÍA

La unidad defectuosa hay que devolverla al centro de reparación de Topcom incluyendo una nota de compra válida.

Si el aparato desarrolla un fallo durante el periodo de garantía, Topcom o su centro de reparación designado oficialmente repararan cualquier defecto causado por fallos materiales o de fabricación gratis.

Topcom satisfará a su discreción sus obligaciones de garantía reparando o cambiando las unidades o piezas de la unidades defectuosas. En caso de cambio, el color y modelo pueden ser diferentes de la unidad original comprada.

La fecha de compra inicial determinará el comienzo del periodo de garantía. No se ampliará el periodo de garantía si se cambia o repara la unidad por Topcom o sus centros de reparación designados.

10.3 EXCLUSIONES DE LA GARANTÍA

Los daños o defectos causados por tratamiento o utilización incorrectos y los daños resultantes del uso de piezas o accesorios no originales no recomendados por Topcom no están cubiertos por la garantía.

Los teléfonos inalámbricos de Topcom están diseñados para funcionar solo con baterías recargables. El daño causado por el uso de baterías no recargables no está cubierto por la garantía.

La garantía no cubre los daños causados por factores externos, como rayos, agua y fuego, ni los daños causados durante el transporte.

No se podrá reclamar la garantía si se ha cambiado, quitado o si ha quedado ilegible el número de serie de las unidades.

Cualquier reclamación de la garantía se invalidará si la unidad ha sido reparado, alterado o modificado por el comprador o por centros de reparación no cualificados o no designados oficialmente por Topcom.

11 ESPECIFICACIONES TÉCNICAS

- Normativa: DECT (Telecomunicaciones Inalámbricas Digitales Mejoradas)
- Gama de frecuencias: 1880 Mhz a 1900 MHz
- N° de canales: 120 canales dúplex
- Modulación: GFSK
- Codificación de voz: 32 Kbits/s
- Potencia de transmisión: 10 mW (potencia media por canal)
- Alcance: 300 m máximo en espacio abierto
50 m en interiores
- Suministro de alimentación de la base: 230 /50 Hz para la base
- Baterías del portátil: 2 baterías recargables tipo R3 (AAA)
- Autonomía del portátil: 100 horas en reposo
- Tiempo en uso: 8 horas
- Tiempo de carga: 6-8 horas
- Condiciones normales de uso: +5 °C a +45 °C
- Tipo de marcación: Decádica / Tonos

Topcom Butler 4056/4056C

www.topcom.be