



L 73

DVD Receiver



ENGLISH

FRANÇAIS

DEUTSCH

NEDERLANDS

Owner's Manual
Manuel d'Installation
Bedienungsanleitung
Gebruikershandleiding

WAARSCHUWING

OM HET RISICO VOOR BRAND EN ELEKTRISCHE SCHOKKEN TE VERMINDEREN, MAG DIT PRODUCT NIET AAN REGEN OF VOCHT WORDEN BLOOTGESTELD.

LET OP

OM ELEKTRISCHE SCHOKKEN TE VOORKOMEN, MOET DE BREDE PEN VAN DE STEKKER IN DE BREDE GLEUF WORDEN GEPLAATST EN GOED WORDEN VASTGEDUWD.

LET OP

Deze dvd-speler maakt gebruik van een lasersysteem. Lees deze gebruikershandleiding aandachtig door, zodat u het product op de correcte manier gebruikt. Berg de handleiding voor toekomstig gebruik veilig op. Mocht er onderhoud aan de unit nodig zijn, neem dan contact op met een erkende serviceplaats. (Zie de serviceprocedure.) Het gebruik van bedieningselementen en het uitvoeren van afstellingen en procedures die niet in deze handleiding vermeld staan, kunnen leiden tot blootstelling aan laserstraling. Om rechtstreekse blootstelling aan de laserstraal te voorkomen, mag de behuizing niet worden geopend. Er is een zichtbare radiostraling wanneer de behuizing wordt geopend.

KIJK NIET IN DE LASERSTRAAL.

FCC-KENNISGEVING

Deze apparatuur is getest volgens en voldoet aan de limieten voor een digitaal apparaat van de klasse B, overeenkomstig deel 15 van de FCC-regelingen. Deze limieten geven een aanvaardbare bescherming tegen schadelijke storingen bij een installatie in een woongebied.

Deze apparatuur wekt radiofrequentie-energie op, gebruikt deze en kan deze uitstralen. Indien deze installatie niet volgens de instructies wordt geïnstalleerd en gebruikt, kan deze de radiocommunicatie ernstig verstoren.

Er wordt echter geen garantie gegeven dat er in een bepaalde installatie geen storingen optreden. Indien deze apparatuur de radio- of televisie-ontvangst verstoort, wat kan worden bepaald door de apparatuur uit- en in te schakelen, wordt aanbevolen de verstoring te verhelpen door een van de volgende maatregelen uit te voeren:

- verplaats de antenne of verander de richting waarin deze wijst
- zet de apparatuur en de receiver verder uit elkaar
- sluit de apparatuur aan op een uitgang van een ander circuit dan dat waarop de receiver is aangesloten
- neem contact op met de dealer of een ervaren radio- en tv-monteur.

VOORBEELD VAN AARDING VAN ANTENNE VOLGENS DE INSTRUCTIES VAN DE NATIONALE ELEKTRISCHE CODE, OPGENOMEN IN ARTIKEL 810 OVER RADIO- EN TELEVISIEAPPARATUUR.

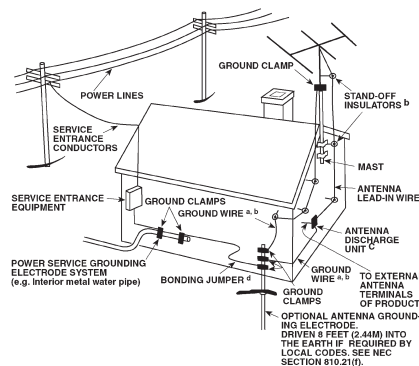

OPMERKING VOOR INSTALLATEUR VAN CATV-SYSTEEM: Deze opmerking dient als herinnering voor de installateur van het CATV-systeem dat hij artikel 820-40 van de National Electrical Code (nationale elektrische code) dient op te volgen. Dit artikel bevat richtlijnen voor het op de juiste manier aarden, met name de specificatie dat de aarde voor de aardingskabel op het aardingssysteem van het gebouw moet worden aangesloten en wel zo dicht als praktisch mogelijk bij het punt waar de kabel het gebouw binnenkomt.

FCC-WAARSCHUWING

Door veranderingen of wijzigingen die niet uitdrukkelijk zijn goedgekeurd door de partij die de verantwoordelijkheid draagt voor de conformiteit aan de regelgeving, kan de gebruiker het recht worden ontzegd de apparatuur te gebruiken.

WAARSCHUWING:

OM HET RISICO VOOR BRAND EN ELEKTRISCHE SCHOKKEN TE VOORKOMEN, MAG DIT PRODUCT NIET AAN REGEN OF VOCHT WORDEN BLOOTGESTELD.

DE BLIKSEMFLITS MET DE PIJLPUNT IN EEN GELIJKZIJDIGE DRIEHOEK MAAKT DE GEBRUIKER EROP ATTENT DAT ER EEN NIET-GEÏSOLEERDE "GEVAARLIJKE SPANNING" BESTAAT IN DE KAST VAN HET PRODUCT EN DAT DEZE SPANNING HOOG GENOEG KAN ZIJN OM GEVAAR VOOR ELEKTRISCHE SCHOKKEN OP TE LEVEREN.

HET UITROEPTEKEN IN EEN GELIJKZIJDIGE DRIEHOEK MAAKT DE GEBRUIKER EROP ATTENT DAT ER BELANGRIJKE BEDIENINGS- EN ONDERHOUDSINSTRUCTIES IN DE DOCUMENTATIE BIJ HET APPARAAT ZIJN OPGENOMEN.

Wanneer deze apparatuur niet in gebruik is (de POWER-schakelaar staat in de stand STANDBY), ontvangt hij de nominale voeding van het stopcontact.

LET OP

Door veranderingen of wijzigingen aan deze apparatuur die niet uitdrukkelijk door NAD Electronics zijn goedgekeurd wat betreft de conformiteit aan de regelgeving, kan de gebruiker het recht worden ontzegd de apparatuur te gebruiken.

WAARSCHUWING M.B.T. PLAATSING

Voor een goede ventilatie moet er een ruimte rond de unit worden gelaten die gelijk is aan of groter is dan hieronder aangegeven. Deze ruimte moet worden genomen van de grootste buitenafmetingen, waaronder uitsteeksels.

Linker en rechter panelen: 10 cm

Achterpaneel: 10 cm

Bovenpaneel: 50 cm

IMPORTANT INFORMATION FOR UK CUSTOMERS

DO NOT cut off the mains plug from this equipment. If the plug fitted is not suitable for the power points in your home or the cable is too short to reach a power point, then obtain an appropriate safety approved extension lead or consult your dealer. If, nonetheless, the mains plug is cut off, REMOVE THE FUSE and dispose of the PLUG immediately, to avoid possible shock hazard by inadvertent connection to the mains supply. If this product is not provided with a mains plug, or one has to be fitted, then follow the instructions given below:

IMPORTANT

DO NOT make any connection to the larger terminal which is marked with the letter 'E' or by the safety earth symbol or coloured GREEN or GREEN AND YELLOW.

The wires in the mains lead on this product are coloured in accordance with the following code:

BLUE - NEUTRAL

BROWN - LIVE

As these colours may not correspond with the coloured markings identifying the terminals in your plug, proceed as follows:

The BLUE wire must be connected to the terminal marked with the letter 'N' or coloured BLACK.

The BROWN wire must be connected to the terminal marked with the letter 'L' or coloured RED

When replacing the fuse, only a correctly rated and approved type should be used, and be sure to re-fit the fuse cover.

IF IN DOUBT CONSULT A COMPETENT ELECTRICIAN





LET OP

DEZE DVD-SPELER BEVAT EEN LASERSYSTEEM. LEES DEZE GEBUIKERSHANDLEIDING AANDACHTIG DOOR, ZODAT U HET PRODUCT OP DE CORRECTE MANIER GEBRUIKT. BERG DE HANDLEIDING VOOR TOEKOMSTIG GEBRUIK VEILIG OP. MOCHT ER ONDERHOUD AAN DE UNIT NODIG ZIJN, NEEM DAN CONTACT OP MET EEN ERKEND SERVICEBEDRIJF.

HET GEBRUIK VAN BEDIENINGSELEMENTEN EN AFSTELLINGEN OM PRESTATIES VAN PROCEDURES TE VERBETEREN DIE HIERIN NIET VERMELD STAAN, KAN LEIDEN TOT EEN GEVAARLIJKE BLOOTSTELLING AAN STRALING.

OM RECHTSTREEKSE BLOOTSTELLING AAN DE LASERSTRAAL TE VOORKOMEN, MAG DE BEHUIZING NIET WORDEN GEOPEND. ER IS SPRAKE VAN ZICHTBARE LASERSTRALING WANNEER DE BEHUIZING IS GEOPEND. KIJK NIET IN DE LASERSTRAAL.

DE APPARATUUR MAG NIET AAN DRUPPELENDE OF SPATTENDE VLOEISTOFFEN WORDEN BLOOTGESTELD. VOORWERPEN DIE MET EEN VLOEISTOF ZIJN GEVULD, ZOALS BIJVOORBEELD EEN VAAS, MOGEN NIET OP DE APPARATUUR WORDEN GEPLAATST.

Plaats deze unit niet op een onstabiele wagen, rek, driepoot, steun of tafel. De unit kan vallen en ernstig letsel veroorzaken bij een kind of volwassene. Ook kan de unit ernstig beschadigd worden. Zet de unit alleen op een wagen, rek, driepoot, steun of tafel die door de fabrikant worden aangeraden of bij de unit wordt verkocht. Bij het opstellen van het apparaat tegen een muur of plafond moeten de instructies van de fabrikant worden gevolgd en moet een bevestiging worden gebruikt die door de fabrikant wordt aangeraden.

Bij het verplaatsen van apparatuur en steun of wagen moet voorzichtig te werk worden gegaan. Door snel stoppen, te veel kracht uitoefenen en onregelmatige oppervlakken kunnen de apparatuur en wagen kantelen of omvallen.

WAARSCHUWING: DOOR VERANDERINGEN OF WIJZIGINGEN DIE NIET UITDRUKKELIJK ZIJN GOEDGEKEURD DOOR DE PARTIJ DIE DE VERANTWOORDELIJKHEID DRAAGT VOOR DE CONFORMITEIT AAN DE REGELGEVING, KAN DE GEBRUIKER HET RECHT WORDEN ONTZEIGD DE APPARATUUR TE GEBRUIKEN.

N.B.:

- *De L73 is geen dvd-receiver die zelf registreert welke spanning wordt gebruikt. Sluit het apparaat alleen aan op de voorgeschreven wisselstroomvoedingsbron, d.w.z. 120V 60Hz of 230V 50Hz.*

Het model- en serienummer van uw nieuwe dvd-receiver bevinden zich aan de achterkant van de behuizing. Wij raden u aan deze nummers hier te noteren, zodat u ze gemakkelijk terug kunt vinden:

NOTEER HET MODELNUMMER (NU, TERWIJL U HET KUNT ZIEN).

Het model- en serienummer van uw nieuwe dvd-speler bevinden zich aan de achterkant van de dvd-spelerbehuizing.

Wij raden u aan deze nummers hier te noteren, zodat u ze gemakkelijk terug kunt vinden:

INLEIDING

VEILIGHEIDSMATREGELEN2-4

INHOUDSOPGAVE5

VOLOP GENIETEN VAN UW NAD L736-7

UITPAKKEN EN INSTELLEN 6
 INFO OVER DE L73 6
 E.A.R.S. EN DIGITAL SURROUND 6
 GEBRUIKSVRIENDELIJKHEID 7
 UPGRADEN 7
 INFO OVER DE HTR L73-AFSTANDSBEDIENING 7
 SNELSTART 7

BEDIENINGSELEMENTEN

FRONTPANEEL8-9

ACHTERPANEEL10-11

INSTELLING

DE L73 INSTELLEN12-13

TEN EERSTE 12
 ZOEM- EN ANDER GELUID 12
 INFO OVER DE SCHERMDISPLAYS (OSDs) EN DE AFLEZING OP HET FRONTPANEEL 12
 SCHERMDISPLAY (OSD) VAN DE L73-RECEIVER 13
 DOOR DE SCHERMDISPLAY (OSD) NAVIGEREN EN WIJZIGINGEN DOORVOEREN 13
 TAAL INSTELLEN VAN DE SCHERMDISPLAY (OSD) VAN DE L73 13
 INGANGEN TOEWIJZEN 13

SPEAKER CONFIGURATION (LUIDSPREKERCONFIGURATIE)15-6

SURROUNDMODUS 15
 Kanaalniveaus 15
 DELAY TIME (VERTRAGINGSTIJD) 16

BEDIENING

BEDIENING VAN DE L7317

BRONNEN INSTELLEN 17
 VOLUME AFSTELLEN 17
 GELUID DEMPEN 17

BEDIENING VAN DE L73-DVD/VCD/CD18-22

DVD/VCD/CD 18
 REGIONALE INFORMATIE 18
 TRANSPORTTOETSEN 18
 TITEL- EN MENU TOETSEN 19
 NAVIGEREN DOOR OSD 19
 VIDEO INSTELLEN 19
 OSD-TAAL 19

OSD voor videoschijfje 20
 OSD voor audioschijfje 20
 SCHIJF-TAAL 20
 KINDERBEVEILIGING 21
 CD, VCD, SVCD, DVD AFspeLEN 21
 MP3 WMA EN JPEG CD-R/CD-RW AFspeLEN 22

BEDIENING VAN DE L73-AM/FM RADIO23

ANTENNES 23
 RADIO SELECTEREN 23
 OP ZENDERS AFSTEMMEN 23
 VOORINSTELLINGEN VOOR DE RADIO INSTELLEN 23
 RADIOVOORINSTELLINGEN SELECTEREN 23
 FM DEMPEN/MODUS SELECTEREN 24
 RDS 24
 RDS-TEKST BEKIJKEN 24

INFO OVER DE SURROUNDMODI VAN DE L7325-28

EARS 25
 ENHANCED STEREO 25
 STEREO 25
 DOLBY DIGITAL / DTS 26
 SURROUNDMODI SELECTEREN 26
 Dolby® Virtuele Luidspreker en Hoofdtelefoon 26
 SURROUNDMODI INSTELLEN 27
 LEVEL TRIM - NIVEAUS SNEL AFSTELLEN 28
 TOONREGELINGEN AFSTELLEN 28
 INFO OVER 12 V-TRIGGER OUT 28

BEDIENING VAN DE AFSTANDSBEDIENING HTR L7329-34

TECHNISCHE GEGEVENS 29
 BEDIENING VAN DE L73 29
 CODES VAN ANDERE AFSTANDSBEDIENINGEN LEREN 30
 PUNCH-THROUGH 30
 EN OPDRACHT VAN EEN ANDERE TOETS KOPIËREN 31
 MACRO-OPDRACHT 31
 MACRO'S OPNEMEN 31
 MACRO'S UITVOEREN 32
 TIMEOUT TOETSVERLICHTING 32
 OP FABRIEKSWAARDEN TERUGSTELLEN 32
 WISMODUS 32
 CODEBIBLIOTHEKEN LADEN 33
 SAMENVATTING VAN DE HTR L73-MODI 34

NASLAG

Storingen verhelpen35

TECHNISCHE GEGEVENS36

WIJ WENSEN U VEEL PLEZIER MET UW NIEUWE APPARATUUR VAN NAD

De L73 AV dvd-surround-receiver is in technologisch opzicht een zeer geavanceerd en ingenieus systeem. Tegelijkertijd hebben wij er veel energie in gestoken om er een gebruikersvriendelijk product van te maken. De L73 beschikt over een hele reeks nuttige opties voor surround- en stereoweergave, waarvoor gebruik wordt gemaakt van digitale signaalverwerking en uitermate nauwkeurige digitaal-audiocircuits. We hebben er echter ook op gelet dat de receiver de muziek zo helder mogelijk weergeeft en een zo correct mogelijke stage neerzet. Hiervoor hebben we gebruik gemaakt van onze kennis die we in 25 jaar ontwerpen van componenten voor audiosystemen en thuisbioscoopssystemen hebben opgedaan. Zoals dat voor al onze producten geldt, staat ook bij het ontwerp van de L73 onze filosofie "muziek voorop" centraal, zodat wij u met vol vertrouwen kunnen beloven dat u de komende jaren zult kunnen genieten van de allerbeste kwaliteit surroundklank voor thuisbioscopen en van audiofiele muziekkwaliteit.

We raden u aan nu even tijd te besteden aan het doorlezen van deze handleiding. Wanneer u hier nu wat tijd in investeert, kan u dat later heel wat tijd besparen. Bovendien is het de beste manier om er zeker van te zijn dat u volop kunt genieten van uw investering in de NAD L73 en het meeste uit deze krachtige en flexibele thuisbioscoopcomponent haalt.

Nog iets: We raden u dringend aan op de NAD-website te registreren dat u de eigenaar van een L73 bent:

<http://NADElectronics.com/w/Registration.html>

Voor informatie over de waarborg kunt u met uw plaatselijke dealer contact opnemen.

UITPAKKEN EN INSTELLEN.

WAT ZIT ER IN DE DOOS?

Het volgende wordt in de doos van uw L73-receiver meegeleverd:

- Een AM-loopantenne
- Een FM-lintantenne met balun
- De HTR L73-afstandsbediening met 4 (vier) AAA-batterijen
- Deze bedieningshandleiding

DE VERPAKKING BEWAREN

Aanbevolen wordt de doos en al het verpakkingsmateriaal waarin de L73 werd geleverd, te bewaren. Mocht u verhuizen of de receiver om een andere reden moeten vervoeren, dan is dit veruit de veiligste verpakking. Wij hebben te veel anderszins perfecte componenten gezien die tijdens het vervoer werden beschadigd, omdat ze niet juist waren verpakt. Daarom: Bewaar die doos!

EEN LOCATIE KIEZEN

Kies een goed geventileerde locatie, met voldoende ruimte aan beide zijden en aan de achterkant. Zorg er bovendien voor dat er een goede gezichtslijn is, niet langer dan 8 meter, tussen het voorpaneel van de receiver en uw primaire luister-/kijkpositie. Op deze manier verkrijgt u een betrouwbare infrarood communicatie via de afstandsbediening. De L73 wekt wat warmte op, maar niet voldoende om van invloed te zijn op omliggende componenten. De L73 kan zonder problemen op andere componenten worden geplaatst, maar andersom dient te worden vermeden. In het algemeen zou het toch beter zijn de L73 op zijn eentje te laten staan. Een goede ventilatie is zeer belangrijk. Indien u erover denkt de L73 in een kast of ander stuk meubilair te plaatsen, neem dan contact op met uw audio/video-specialist van NAD voor advies over een goede luchtstroom.

INFO OVER DE L73

Alhoewel de L73 technisch gezien één van de meest geavanceerde ingebouwde AV- en dvd-receivers is, hebben we er hard aan gewerkt om van hem ook één van de gebruikersvriendelijkste thuisbioscoopcomponenten te maken. Dit is nou wat we bedoelen met de ontwerpsfilosofie "Muziek voorop" van NAD. Hier zijn slechts enkele voorbeelden:

- De hoogwaardige componenten die voor alle analoge audiocircuits van de receivers worden gebruikt, maximaliseren de kwaliteit van alle bronnen, waaronder multikanaals analoge bronnen, zoals dvd-audio en sacd.
- De L73 omvat een hoogwaardige dvd-speler die uitstekend speelt. De dvd-speler verzorgt dvd-video en dvd-audio, vcd, svcd met weergaveregeling (Playback Control - PBC), cd-audio zoals cd-rw zowel als mp3. Zoals dit het geval is met alle dvd-spelers van NAD, is het frontpaneel uitgerust met een stel praktische navigatietoetsen. Zie de Frontpaneelbedieningselementen.
- Overall wordt gebruik gemaakt van met goud bedekte connectors voor een maximale signaalzuiverheid.

E.A.R.S. EN DIGITAL SURROUND

Een van de belangrijkste redenen waarom de L73 in staat is een werkelijk uitstekende muzikale weergave te bieden, is het Enhanced Ambiance Recovery System (EARS) dat door NAD is ontworpen. In scherpe tegenstelling tot veel "ambiance-synthese"-surroundmodi, maakt EARS ten volle gebruik van het krachtige DSP-vermogen van de L73 om de ambiance-inhoud die in bijna alle natuurlijk-akoestieke opnamen is "gecodeerd", naar de betreffende hoofd-, midden- en surround-luidsprekers te leiden, zonder daarvoor terug te grijpen op kunstmatig opgewekte weerkaatsingen of trillingen. De natuurlijke ambiance van EARS biedt een subtiele en tevens buitengewoon effectieve surround-modus die op een natuurlijke wijze de ruimtelijke stage verbetert, wat de audiofiele weergave zeer ten goede komt. De modi Dolby ProLogic II Music, Movie en Emulation zorgen ervoor dat u ook kunt genieten van tweekanaalsbronnen.

Wat de digitale zijde betreft, combineert de L73 DSP-verwerking, waarbij gebruik wordt gemaakt van de meest geavanceerde hogesnelheids DSP-driver, met 24-bit, 96 kHz digitaal-analogomvormers en sampling van alle kanalen. Een zeer nauwkeurige centrale klok synchroniseert alle digitale circuits om op die manier de timingfouten ("jitter") te vermijden die anders het geluid negatief kunnen beïnvloeden. Het resultaat is een waarlijk state-of-the-art surrounddecodering vanaf Dolby Digital- en DTS-bronnen en een 5.1-kanaals weergave, met een duidelijk superieur geluid in alle modi.

GEBRUIKSVRIENDELIJKHEID

NAD heeft veel energie gestoken in de geluidsweergave van de L73, maar heeft zich net zo hard geconcentreerd op een gebruiksvriendelijk en toch krachtig ontwerp. Het ontwerp is wat het gebruiksgemak betreft uniek voor een dergelijk geavanceerde component, en ook de universele HTR L73-afstandsbediening is zeer eenvoudig te gebruiken, net als de displays op het frontpaneel van de L73 en op het scherm (OSD).

UPGRADEN

De receiver L73 laat u toe uw installatie op een soepele manier op te bouwen d.m.v. de individueel toegankelijke kanaalingang 5.1 voor het aankoppelen van producten met ingebouwde surrounddecoders. Zie "Achterpaneel (5.1 CHANNEL INPUT)."

INFO OVER DE HTR L73-AFSTANDSBEDIENING

Bij de L73 wordt de HTR L73-afstandsbediening van NAD geleverd, waarmee het hele systeem kan worden bediend. Deze afstandsbediening is zeer gebruiksvriendelijk. Lees de paragraaf "Bediening van de HTR L73-afstandsbediening", waarin wordt uitgelegd hoe u de afstandsbediening instelt en hoe u deze bedient, voordat u de receiver gaat instellen.

Naar alle waarschijnlijkheid zult u de HTR L73 gaan gebruiken om de hele AV-installatie te bedienen. De HTR L73 kan ook worden gebruikt voor aanvullende componenten van NAD of een andere fabrikant, zoals een tweede dvd- / cd-speler, televisie, satelliet- / hdtv-tuner, videospeler, of zo ongeveer elk ander apparaat dat met een standaard infrarood afstandsbediening kan worden aangestuurd.

SNELSTART

Voor het geval u niet kunt wachten om te horen hoe uw nieuwe NAD L73-receiver klinkt, geven wij hieronder de "snelstart"-instructies, zodat u onmiddellijk kunt beginnen. Volg de volgende richtlijnen om uw L73 aan een tv / monitor aan te sluiten, en lees ook "Ingangen toewijzen."

EEN DVD-FILM AF SPELEN

- Sluit de aansluiting composiet video of S-Video "MONITOR OUT" van de L73 aan op de betreffende ingang op de tv / monitor.
- Sluit de linker- en rechter- frontluidsprekers aan op de uitgangen FRONT L en R van de L73. Let er daarbij op dat rood op rood (+) en zwart op zwart (-) wordt aangesloten. Laat geen draden loshangen en sluit draden niet verkeerd op de klemmen aan. (Sluit, indien gewenst, ook de midden- en surroundluidsprekers aan.) Indien uw installatie met een subwoofer met voeding is uitgerust, sluit de aansluiting "SUBWOOFER PRE-OUT" van de L73 aan op zijn lijningang.
- Steek de stekker in de netvoeding (wisselstroom); de LED op het frontpaneel wordt verlicht in blauwe kleur en dit betekent dat de L73 in standby-modus staat en bereid is om de opdrachten van ofwel de Power-schakelaar op het frontpaneel of de afstandsbediening HTR L73 te ontvangen.
- Om de dvd-speler te doen spelen; druk op de apparaatkeuzetoets "DVD" op de afstandsbediening HTR L73, en vervolgens op de transporttoets "Open/Close" (Openen / Sluiten) om de dvd-speler te selecteren. Steek de cd of dvd in de lade en druk op de transportspeeltoets ► om het apparaat te doen spelen. U dient nu multikanaals- of stereogeluid te horen en een beeld op de tv / monitor te zien. (Indien het een of andere niet wil verschijnen, zal het misschien nodig zijn het schermmenustelsel van de receiver of de dvd te gebruiken om te controleren dat de ingangen audio en video degelijk zijn toegewezen; zie de "Ingangen toewijzen".)

Nu kunt u genieten van films of muziek, maar wij raden aan wat tijd te besteden aan het doornemen van deze handleiding en uw L73 zorgvuldig en volledig in te stellen, te calibreren en te configureren.

Bedieningselementen

FRONTPANEEL

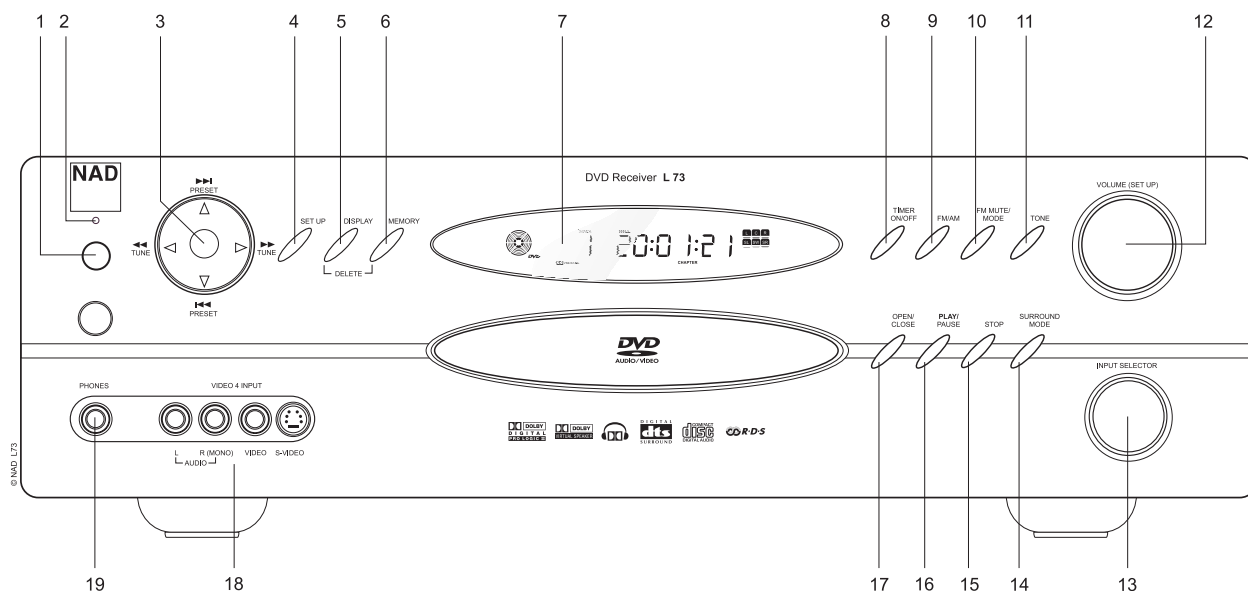

- 1 "Power" (Voeding):** Wanneer u de stekker van de L73 aanvankelijk in de netvoeding (wisselstroomvoeding) steekt, dan gaat het licht van de klok op de VFL-hoofddisplay van de L73 aan en u kan de tijd aflezen. Dit verbruikt slechts weinig stroom. Druk op de toets om de receiver vanuit standby-modus in te schakelen, de standby-indicator wordt hel blauw en verlicht de VFL-display. Door opnieuw op de 'power'-schakelaar te drukken schakelt de unit terug naar standby. Gewoonlijk (en er is geen reden waarom u dit niet zou doen) wordt de L73 tussen kijk- en luistersessies op standby gezet. Druk op de "OPEN CLOSE"-toets op het frontpaneel, of op de "ON"-toets van de afstandsbediening HTR L73 en dit schakelt de receiver aan en hij begint te werken. Wanneer er op de toets "OFF" op de afstandsbediening wordt gedrukt, schakelt de receiver terug naar standby. N.B.: Wanneer u de unit via de aan- / uit-toets op het frontpaneel vanuit standby uitschakelt, worden de instellingen voor kanaalniveau, tunervoorinstellingen en andere instellingen enkele weken bewaard in het backup-systeem voor het geheugen van de L73. Dit gebeurt ook wanneer de netvoeding wordt ontkoppeld.
- 2 INDICATOR** Wanneer de L73 zich in de standby-modus bevindt, wordt de LED verlicht in een hel blauwe kleur, en de VFL-display van de L73 zal de interne klok van de L73 tonen. Deze indicator zal zichzelf uitschakelen zodra u het elektrisch snoer uit het lichtnet trekt.
- 3 PRESET TUNE:** Druk op deze toets om op en neer te schakelen tussen de radio-voorinstellingen of om een radiozender te zoeken; er zijn 30 FM- en 30 AM- radiovoorinstellingen beschikbaar. N.B.: Deze functie "loopt automatisch terug", en door op ►► of ◄◄ te drukken schakelt u van de voorinstelling 30 naar de voorinstelling 1, en omgekeerd. "Ongebruikte" voorinstellingen worden overgeslagen. (N.B.: De voorinstellingen moeten eerder al zijn opgeslagen. Zie "Naar de radio luisteren.") Door vluchtig op de toets ►► of ◄◄ te drukken wordt de AM- of FM-band handmatig gescand. Druk langer dan 2 seconden op de toets ►► of ◄◄ om heen en weer naar een radiozender te zoeken. De L73-tuner zal automatisch stoppen zodra het een sterk genoeg signaal waarneemt. N.B.: Ook deze functie "loopt automatisch terug" en blijft langs de gehele AM- of FM-frequentieband zoeken.
- 4 SET UP (INSTELLING):** Druk op deze toets om de L73 in te stellen via de schermdisplay (OSD). Gebruik deze functie samen met uw video monitor. Deze "SET UP"-toets is afhankelijk van de modus; de schermdisplay (OSD) van de dvd en de receiver sluiten elkaar uit. Houd de toets "SET UP" ingedrukt om de schermdisplay van de receiver zelfs in dvd-modus te tonen.
- 5 DISPLAY:** Gebruik deze multifunctionele toets om te schakelen tussen RDS in FM Tuner-modus (zie "Naar de radio luisteren").
- 6 MEMORY (GEHEUGEN):** Gebruik deze toets om de afgestemde radiozenders in de 60 geheugenlocaties van de voorinstellingen van de L73 op te slaan. (Zie "Naar de radio luisteren".)
- 7 VFL-DISPLAY:** De Vacuüm Fluorescente Display (VFL-Display) levert visuele informatie over alle belangrijke modi, instellingen en functies van de L73.
- 8 TIME SET (TIJDINSTELLING):** Druk op en houd de toets om de interne klok, de ON/OFF timer, en de tijd van de klok in te stellen. Een rode klok verschijnt op de fluorescente display zodra de timer wordt geactiveerd. Gebruik de geheugentoetsen "MEMORY" om tussen de uren en de minuten te schakelen. Er zijn twee timers beschikbaar; één timer voor wanneer de L73 is ingeschakeld, en één timer voor wanneer de L73 is uitgeschakeld. Deze timers zijn ook volgens de hierboven beschreven werkwijze geprogrammeerd.
- 9 FM/AM:** Druk op deze toets om te schakelen tussen de FM- en AM-frequentiebanden op de tuner.
- 10 FM MUTE/MODUS:** Bij normaal dempen van geluid ("mute") kan alleen naar zenders met een sterk signaal worden geluisterd. De ruis tussen zenders wordt gedempt. Door op de toets "FM Mute/Mode" te drukken, kunnen veraf gelegen (en mogelijk gestoorde) zenders worden ontvangen. (Zie "Naar de radio luisteren".)

11 TONE: Druk op deze toets om tussen de lage (bass) en hoge tonen (treble) te schakelen, en om TONE aan- en uit te schakelen. Gebruik de VOLUME-toets (geluidssterkte) om het niveau van de lage en hoge tonen in te stellen.

12 VOLUME (GELUIDSSTERKTE): Draai de knop rechtsom om de standaardinstelling van het volume te verhogen en linksom om deze te verlagen. De VFL-display en de schermdisplays tonen de instellingen, die worden afgebeeld in toenemende stappen van MIN, 1 tot 77. De VOLUME-toets dient ook om het niveau van de lage en hoge tonen te verhogen of te verlagen.

13 INPUT SELECTOR (INGANGSKEUZEKNOP): Gebruik deze knop om een audio- of video-ingang te kiezen zowel als de toegekende analoge en digitale ingangen (Zie "Inganginstelling,"). Draai de knop rechtsom of linksom om een keuze te maken tussen: Internal dvd → External 5.1 → Internal AM/FM tuner → CABLE/SAT → VCR → VIDEO 4 → dan terug naar Internal-dvd.

14 SURROUND MODE (SURROUNDMODUS): Gebruik deze toets om de SURROUND-MODUS van de L73 te selecteren. Druk er meermaals op om te schakelen tussen de surroundmodi van de L73. Zie "Info over de SURROUNDMODI van de L73." N.B.: Naargelang de ingang die is geselecteerd (digitaal of analoog, stereo of multichannel), kan er uit verschillende modi worden gekozen. Zie "Info over de SURROUNDMODI van de L73."

N.B.

Om de beste resultaten te verkrijgen wanneer u opneemt met een videospeler (VCR), selecteer "SURROUND, STEREO", en SUB OFF op de schermdisplays voor het instellen van de receiver .

15 STOP: Druk op deze toets om de weergave van een dvd/cd te doen stoppen.

16 PLAY/PAUSE (AFSPELEN/PAUZEREN): Druk op deze toets om een dvd/cd van Play op Pause te schakelen .

17 OPEN/CLOSE (OPENEN/SLUITEN): Druk op deze toets om de dvd/cd-lade te openen of te sluiten en tegelijkertijd de interne dvd/cd-speler te selecteren. Wanneer de L73 in standby-modus staat, kan u deze toets ook gebruiken om de L73 in te schakelen.

18 VIDEO 4 INPUT (INGANG VIDEO 4): U kunt deze praktische aansluitingen gebruiken voor het aansluiten van niet-permanente apparatuur, zoals een camcorder, een draagbare mp3- of cassettespeler, of een videospelconsole, of voor een andere analoge audio- of composiet of S-Video video-bron. Selecteer de ingang Video 4 d.m.v. de afstandsbediening HTR L73, of de INPUT SELECTOR-toets (ingangskeuzetoets) op het frontpaneel.

19 PHONES (KOPTELEFOON): Geschikt voor een stereo-koptelefoon met een standaard koptelefoonstekker van 6 mm (1/4-inch) (gebruik een geschikte adapter voor koptelefonen met een kleinere stekker). Door de koptelefoon in te steken wordt de klank van alle luidsprekers automatisch gedempt (maar niet van de AUDIO OUT-aansluitingen op de videospeler).

Bedieningselementen

ACHTERPANEEL

ATTENTIE!

Zorg ervoor dat u de stekker van de L73-receiver uit het lichtnet heeft getrokken alvorens apparatuur aan te sluiten. Tevens wordt aangeraden alle bijbehorende componenten uit te schakelen of van het lichtnet te ontkoppelen tijdens het aansluiten of ontkoppelen van signaal- of wisselstroomaansluitingen.

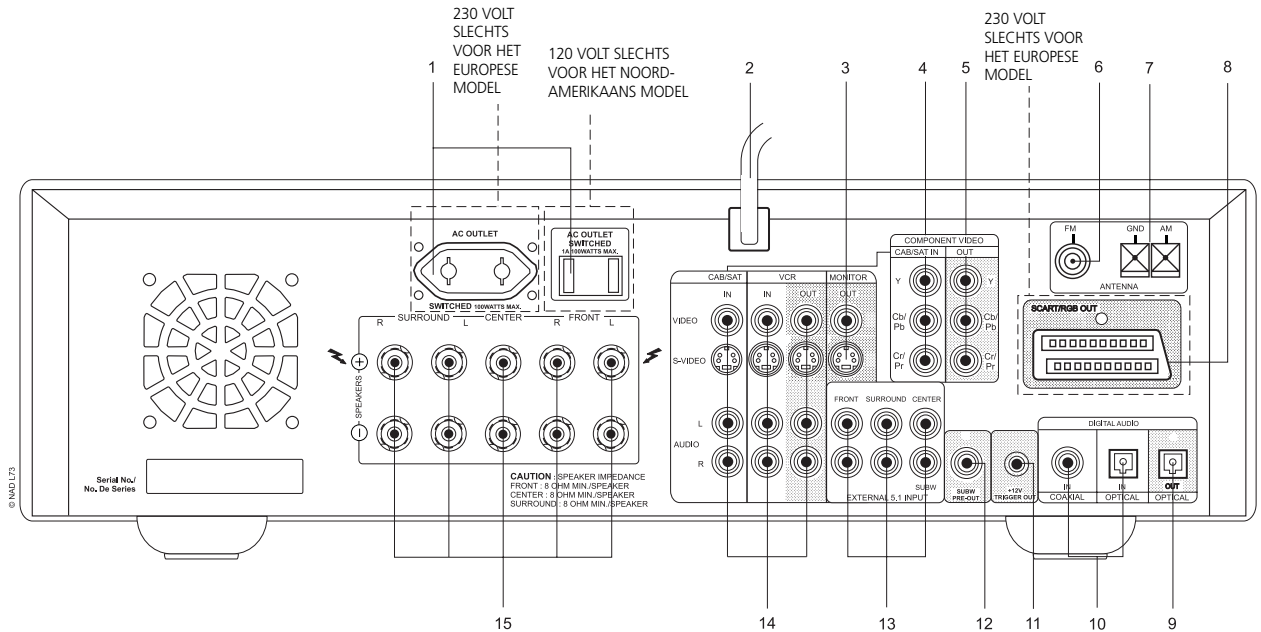

- 1 SWITCHED AC OUTLET** (geschakelde wisselstroomaansluiting): Deze praktische geschakelde aansluiting kan een ander onderdeel of accessoire onder stroom zetten. Ze wordt via de POWER-toets op het frontpaneel in- en uitgeschakeld (of de ON- en OFF-toetsen op de HTR L73).

N.B.:

Alle apparaten die op deze aansluiting zijn aangesloten, mogen samen niet meer dan 100 W trekken.

- 2 NETSNOER** Sluit het lichtnetvoedingssnoer aan op de geschikte spanning voor het model in kwestie, 120 V voor de V.S. en 230 V voor de Euro-modellen.
- 3 MONITOR OUT (UIT):** Sluit deze aan op de video-ingang van de monitor / televisie via dubbele RCA- en/of S-Video-kabels van goede kwaliteit die speciaal zijn ontworpen voor videosignalen. Over het algemeen is de S-Video-verbinding beter en deze dient gebruikt te worden indien uw tv / monitor over de betreffende ingang beschikt.

4 COMPONENT VIDEO IN

- 5 COMPONENT VIDEO OUT:** Sluit de uitgang COMPONENT VIDEO OUT van de L73 aan op de component-video ingang van een compatibele video-monitor / tv. Let erop dat de Y/Cr/Cb-aansluitingen correct worden aangesloten op de betreffende bronnen/ingangen; bij sommige bron- en tv-componenten worden deze met Y/Pb/Pr aangegeven. Vertrouw niet blindelings op de kleurcodering van de aansluitingen, aangezien deze per merk kunnen verschillen. De routes voor de ingaande signalen van de component-video liggen vast: COMPONENT VIDEO OUT-aansluiting geeft enkel de interne dvd-videosignalen weer.

N.B.:

De uitgang voor de component-video van de L73 kan gebruik maken van de volledige frequentieband en is geschikt voor alle hdtv-formaten. Op de L73 worden schermmenu's getoond wanneer de uitgang voor component-video wordt gebruikt.

- 6 FM-ANTENNE:** De bijgeleverde FM-dipoolantenne wordt met de bijgeleverde balun-adaptor op de FM-connector aangesloten. Gewoonlijk werkt de antenne het beste wanneer deze tegen een verticaal oppervlak, zoals een muur, wordt aangebracht, met de armen volledig uitgetrokken en een horizontale T haaks op het signaalbronpunt vormend. Voor het helderste geluid en de minste achtergrondruis, dient u met de plaatsing en richting van de antenne te experimenteren. In gebieden waar FM moeilijk te ontvangen is, kunnen door het gebruik van een externe FM-antenne grote verbeteringen in kwaliteit waarneembaar zijn; neem contact op met uw NAD-audiospecialist of een professionele antenne-instalateur.

7 AM-ANTENNE: Voor AM-ontvangst is de AM-loopantenne die bij de L73 wordt geleverd (of een geschikte vervanging) nodig. Open de klemaansluiting, plaats de draad en sluit de klem. Let er hierbij op dat de draad op de juiste plaats blijft zitten. De ontvangst kan veranderen door de antenne op een andere plaats te zetten; de beste resultaten worden meestal bij een verticale plaatsing verkregen. Indien de antenne dichtbij grote metalen voorwerpen (toestellen, radiators) wordt geplaatst, kan de ontvangst verslechteren. Dit is ook het geval wanneer de draad naar de loop wordt verlengd.

N.B.:

Met een externe AM-antenne kan de ontvangst op lange afstand wezenlijk verbeteren; neem contact op met uw NAD-audiospecialist of een professionele antenne-installeur. Sluit alleen een loopantenne op het aansluitpunt AM ANTENNA aan. Verwijder de AM-loopantenne niet.

8 SCART/RGB VIDEO OUT (slechts PAL): Sluit de SCART/RGB VIDEO OUT van de L73 aan op de video-ingang SCART/RGB van een compatibele videomonitor / tv. Zorg ervoor dat u het juiste einde van de SCART/RGB-stekker insteekt. De route van de SCART/RGB-ingang ligt vast; de SCART/RGB-stekker geeft enkel de interne dvd-videosignalen weer.

9 OPTICAL OUT (UIT OPTISCH): Sluit de optische OPTICAL OUT-poort aan op de corresponderende digitale S/PDIF-ingang van een opnamecomponent, zoals een cd-recorder, dat-deck of computer-soundcard. Zie "Instellingen."

10 OPTICAL & COAXIAL IN (IN OPTISCH EN COAXIAAL): Sluit deze aan op de digitale uitgang in coaxiaal/optisch S/PDIF-formaat van bronnen zoals bijv. videospelers, hdtv- of satelliet-tuners, of andere componenten; sluit IN OPTICAL/COAXIAL aan op een digitale uitgang in S/PDIF-formaat.

11 12V-TRIGGER OUT: Deze mini-aansluiting schakelt bijhorende apparatuur in of uit d.m.v. een triggeringang van 12V wanneer de L73 vanuit de standby-modus wordt ingeschakeld. Deze uitgang heeft een maximum stroomvermogen van 50 mA bij 12 V. Voor meer informatie kunt u terecht bij uw NAD-audiospecialist.

12 PRE-OUT SUBWOOFER: Sluit deze uitgang aan op een actieve subwoofer (of op een eindversterkerkanaal dat een passief systeem aanstuurt).

13 5.1 CHANNEL INPUT (5.1 KANAALS INGANG): Sluit deze aan op de betreffende analoge audio-uitgangen van een multikanaals broncomponent, zoals een dvd-audiospeler of een multikanaals sacd-speler, of een externe multikanaals decoder.

N.B.:

Er is geen laag-regeling of andere verwerking (behalve de standaardvolumeknop) beschikbaar voor deze 5.1 CHANNEL INPUT. Hoewel de multikanaals audio-uitgangen van een dvd- / videospeler op deze aansluitingen kunnen worden aangesloten, zijn de resultaten gewoonlijk beter wanneer de decodeer- en digitale-analoogvormers voor Dolby Digital en DTS van de L73 worden gebruikt.

14 CABLE/SAT & VCR: Deze omvatten de hoofdingangen van de L73. Sluit S-Video, video composiet, en analoge stereo-audio aan van de broncomponenten zoals de HDTV/satellite tuners (zie "Instelling"). U mag VCR gebruiken wanneer u met opnamecomponenten zoals videospelers of dvd-spelers werkt; sluit de S-Video / video composiet OUT-aansluitingen aan op de opname-ingang van deze componenten. (VCR kan ook worden gebruikt voor componenten waarmee alleen kan worden afgespeeld. In dit geval worden de IN-aansluitingen niet gebruikt.)

N.B.:

Om de beste resultaten te verkrijgen wanneer u opneemt met een videospeler (VCR), selecteer "SURROUND STEREO", en SUB OFF op de schermdisplays voor het instellen van de receiver .

15 LUIDSPREKERS: Sluit de uitgangen voor de luidsprekers links- en rechtsvoor, midden, en links en rechts surround aan op de betreffende luidsprekers. De "+" (rode) en "-" (zwarte) klemmen van iedere uitgang moeten op de betreffende "+" en "-" klemmen van de luidspreker worden aangesloten. Ga zeer voorzichtig te werk en zorg ervoor dat er geen losse draden tussen klemmen blijven hangen.

N.B.:

- *Gebruik gevlochten draad van minimaal AWG-waarde 16; een speciale luidsprekerkabel kan geschikt zijn (neem contact op met uw NAD-audiospecialist). Aansluitingen op de L73 kunnen worden gemaakt met banaanstekkers of met niet-beschermde draad of pennen, door de plastic moer van de klem gedeeltelijk los te draaien, een schone, nette verbinding te maken en de moer weer zorgvuldig aan te draaien (gebruik het dwarsliggende gat door het aansluitstaafje voor verbindingen met niet-beschermde draad of pennen). Voor een zo klein mogelijk risico op kortsluitingen mag er slechts een stukje niet-beschermde draad of pen van 1 cm worden gebruikt.*
- *Deze unit levert een optimale geluidskwaliteit wanneer deze is aangesloten op luidsprekers met impedanties die binnen het bedrijfsbereik van de receiver vallen. Controleer of de luidsprekers voor en in het midden en de surround-luidsprekers een nominale waarde hebben van minimaal 8 Ohm per luidspreker.*

BELANGRIJKE OPMERKING:

Voor optimale surroundklank, moeten de luidsprekerconfiguratie (SPEAKER CONFIGURATION) en -niveaus correct worden ingesteld d.m.v. de instellingprocedures van de receiver; zie "LUIDSPREKERCONFIGURATIE".

TEN EERSTE

Alvorens u begint met het aansluiten van de L73, dient u eerst een idee te hebben hoe en waar u de componenten van het (thuisbioscoop)systeem en uw meubilair wilt neerzetten. Helaas kunnen wij hier niet ingaan op de belangrijkste punten voor het plaatsen van luidsprekers en luister/kijkposities. Dat valt buiten het bereik van deze handleiding. Het volstaat te zeggen dat deze twee punten de geluidswaergeving van uw systeem in net zo belangrijke mate zullen beïnvloeden als uw keuze van elektronica en luidsprekers. Uw NAD-audiospecialist staat altijd met advies bereid en kan referentiemateriaal aanbevelen.

N.B.:

Het is niet absoluut noodzakelijk maar u vindt het misschien makkelijker de afstandsbediening HTR L73 samen met het frontpaneel te gebruiken om de L73 te configureren. Zie "Bediening van de afstandsbediening HTR L73."

ZOEM- EN ANDER GELUID

Zoemgeluiden en andere geluiden kunnen een echte uitdaging vormen in een complex, multikanaals audiosysteem. Onderstaande adviezen helpen bij het voorkomen van zoem- en andere geluidsproblemen:

- Sluit alle audiocomponenten van het systeem aan op stopcontacten binnen hetzelfde circuit van de huisbedrading. Sluit alle audiocomponenten zo veel mogelijk aan op hetzelfde stopcontact of naast elkaar liggende stopcontacten binnen hetzelfde circuit. Het kan handig zijn video-schermen (en computers!) aan te sluiten op stopcontacten van een ander circuit, met name indien dat circuit onderdeel uitmaakt van het andere deel van de huisbedrading.
- Pak analoge audiokabels niet samen in een bundel met netsnoerkabels, of met coaxiale digitaal-audiokabels. Indien deze kabels dicht bij elkaar in de buurt moeten liggen, dan kunnen deze het beste een haakse hoek met elkaar maken.
- Gebruik overal goed afgeschermd audiokabels van hoge kwaliteit en zorg ervoor dat alles goed is aangesloten.
- Koperkleurige en goudkleurige contactpunten kunnen met een gum worden gereinigd om een goed contact met lage weerstand te verzekeren. Speciale contactpuntreinigers kunnen ook van pas komen. Vermijd onnodig aansluiten en loskoppelen, aangezien de goud- of koperlaag op de contactpunten van standaard kabelconnectors, zelfs die van zeer goede kwaliteit, gewoonlijk erg dun is en gemakkelijk afslijt.

Als er zoemgeluiden of andere geluiden zijn, controleer het systeem dan per component; werk hierbij vanaf de receiver. Met andere woorden, sluit de luidsprekers alleen op de receiver aan en controleer op zoemen. Sluit vervolgens slechts één component aan (bijv. een videospeler), zonder dat er andere componenten zijn aangesloten en controleer dan op zoemen. Sluit de overige componenten een voor een aan op de receiver en controleer op zoemen. Controleer zodra er zoem- of andere geluiden optreden de audiokabels en de ligging van het netsnoer van het net aangesloten component. In sommige gevallen wordt het probleem verholpen door het netsnoer van het net aangesloten component op een ander stopcontact aan te sluiten of door een positief-spanningsniveauregelaar (3/2-stekkerpenadapter) op het netsnoer aan te brengen.

INFO OVER DE SCHERMDISPLAYS (OSDS) EN DE AFLEZING OP HET FRONTPANEEL

De receiver L73 gebruikt twee duidelijke systemen van schermdisplaymenu's; één voor de receiver L73, en de andere voor de interne dvd-speler. Deze "menu's" zullen op de aangesloten video monitor / tv verschijnen en u hebt deze menu's nodig voor het instellen (nuttig voor dagelijks gebruik). Zorg er dus voor dat u de monitor / tv aansluit alvorens u met het instellen begint.

SCHERMDISPLAY (OSD) VAN DE L73-RECEIVER

Tervil het apparaat in dvd-modus staat, druk vluchtig op de "SETUP"-toets van de L73 om de schermdisplay (OSD) van de dvd te zien, en druk 3 seconden op de toets om de schermdisplay (OSD) van de receiver te zien. Met behulp van de navigatietoetsen op het frontpaneel van de L73 of op de afstandsbediening HTR L73, kan u verschillende menu's selecteren. Voor de receiver L73, zal het hoofdmenu <AUDIO SETUP MENU> op uw video monitor / tv verschijnen.

DOOR DE SCHERMDISPLAY (OSD) NAVIGEREN EN WIJZIGINGEN DOORVOEREN

Druk op de SETUP-toets op het frontpaneel van de L73 zoals het hierboven beschreven staat in de rubriek "Schermdisplay (OSD) van de L73-receiver". Gebruik de ▲/▼-toetsen op de HTR L73 of op het frontpaneel, om op en neer te scrollen door het instelmenu. Gebruik "Enter" om een menukeuze te selecteren, en gebruik ◀/▶ om de parameterwaarden (instelling) van een element te wijzigen. Door <EXIT> te selecteren op het hoofdinstelmenu (SETUP), verlaat u de schermdisplay (OSD) totaal, maar u behoudt toch de eventueel gewijzigde parameterwaarden. Wanneer u zich in de schermdisplay van de dvd bevindt, druk dan op "SETUP"-toets op de L73 en u verlaat de speciale schermdisplay van de dvd en de dvd-instellingen worden tegelijkertijd opgeslagen.

N.B.:

Wanneer u een dvd, vcd of cd speelt, kan u ten allen tijde de dvd-schermdisplay (DVD OSD) van de L73 inschakelen. Dankzij deze praktische functie kan u de audio- en video-instellingen heel snel wijzigen zonder dat u de media hoeft te stoppen of te pauzeren.

TAAL INSTELLEN VAN DE SCHERMDISPLAY (OSD) VAN DE L73**(SLECHTS VOOR HET RECEIVER -GEDEELTE)**

Op het hoofdscherm <SETUP MENU> van de schermdisplay, selecteer de regel <OSD LANGUAGE> (OSD-taal) met behulp van de afstandsbediening ▲/▼ en de "Enter"-toetsen. Gebruik deze toetsen om ofwel Engels, Frans, Duits, Spaans, Italiaans of Portugees te kiezen voor de schermdisplay van de L73-receiver.

INGANGEN TOEWIJZEN

De L73 is uitgerust met vier configureerbare ingangen; 3 audio-video ingangen met de labels CAB/SAT, VCR, en VIDEO 4 (VIDEO 4 op het frontpaneel), en één ingang enkel geschikt voor audio met de label 5.1 CHANNEL INPUT. Deze worden actief zodra die ingang wordt geselecteerd.

N.B.:

Binnenkomende digitale en audiosignalen die op de digitale (ofwel coaxiaal of optisch) of op de analoge ingangen aanwezig zijn, sluiten elkaar uit.





INPUT SELECTOR (INGANGKEUZETOETS)

- Op het hoofdmenu <AUDIO SETUP MENU> van de schermdisplay, selecteer de menukeuze <INPUT SETTINGS> d.m.v. de toetsen ▲/▼ en "Enter" op de afstandsbediening HTR L73.
- Selecteer met de toetsen ◀/▶ de video-ingang (DVD, SAT, VCR, VIDEO) die u wilt configureren.
- Ga met de toetsen ▲/▼ naar de regel <AUDIO IN> en selecteer vervolgens met de toetsen ◀/▶ de analoge audio-ingang die u op die ingang wilt aansluiten (dat is gewoonlijk dezelfde, d.w.z. "VCR" op "VCR", "Video 4" op "Video 4" enzovoort).

N.B.:

U hoeft geen analoge audio-ingang aan te sluiten voor iedere video-ingang die u gebruikt. In sommige gevallen - zoals bijv. voor een CAB/SAT - kan het zelfs beter zijn enkel een coaxiale of optische digitale audioverbinding te maken met de L73 om audio te spelen. Op deze manier wordt mogelijke verwarring voorkomen en zullen de surround en digitale audiocircuits van de L73 altijd worden benut.

- Gebruik nu de toetsen ▲/▼ om de regel <DIGITAL INPUT> (digitale ingang) op te roepen en selecteer de digitale ingang die u aan deze ingang wenst te verbinden.
- Indien u <DIGITAL INPUT> op "ANALOG" instelt, zal de ingang geen binnenkomend digitaal signaal selecteren. (Stel een ingang <DIGITAL INPUT> enkel in op "ANALOG" indien u zeker wil stellen dat de ingang geen binnenkomend digitale bit-stream zal spelen, zelfs als er een aanwezig is.)

N.B.:

- *De combinatie van een analoge audio-ingang en digitale ingang die hierboven zijn toegewezen zal steeds weer worden opgeroepen wanneer deze ingang wordt geselecteerd d.m.v. de ingangskeuzetoets op het frontpaneel INPUT SELECTOR, of d.m.v. de ingangskeuzetoets op de afstandsbediening HTR L73.*
- *Signalen van digitale ingangen zijn niet aanwezig op de analoge VCR OUT-aansluitpunten.*

SPEAKER CONFIGURATION (LUIDSPREKERCONFIGURATIE)

Bij ieder surround-systeem is een "laagregeling" nodig, waarmee de lage frequenties van alle kanalen naar de luidsprekers worden geleid die deze het beste kunnen weergeven. Voor een correcte werking van deze functie, zult u op de hoogte moeten zijn van de mogelijkheden van uw luidsprekers.

Wij gebruiken de termen "SMALL" (Klein), "LARGE" (Groot), "NONE" (Geen), "en "OFF" (Uit)", maar let wel dat dit misschien niets heeft te maken met de eigenlijke afmetingen.

- Een "SMALL" luidspreker is ieder model, ongeacht de afmetingen, die geen echt lage frequenties, d.w.z. lager dan 80 Hz, kan weergeven.
- Een "LARGE" luidspreker is er een die het lage bereik wel kan weergeven.
- Een "NONE" luidspreker is een luidspreker die niet in uw systeem is opgenomen. Het kan bijvoorbeeld zijn dat u geen achterluidsprekers hebt geïnstalleerd. In dat geval zet u de insteloptie <SURROUND> op "NONE".
- Een luidspreker die is uitgeschakeld "OFF", is een luidspreker die misschien aanwezig is, zoals een subwoofer, maar die is uitgeschakeld op het instelmenu SPEAKER SETTINGS, zoals <SUBWOOFER OFF>.

LUIDSPREKERCONFIGURATIE INSTELLEN

Op het hoofdmenu <AUDIO SETUP MENU> van de schermdisplay (OSD), selecteer de regel <SPEAKER SETTINGS> d.m.v. de toetsen ▲/▼ en "ENTER" op de afstandsbediening HTR L73. Stel met de toetsen ◀/▶ de regel <FRONT> op "LARGE" of "SMALL" naargelang de hoofdfrontluidsprekers en bovenstaande richtlijnen. Op gelijke wijze, stel <CENTER> en <SURROUND> op "LARGE," "SMALL," of "NONE" naargelang uw luidsprekers. Stel <SUBWOOFER> op "ON" of "OFF".

N.B.:

- De luidsprekerconfiguratie is "globaal", d.w.z. de luidsprekerconfiguratie blijft bij alle ingangen en in alle SURROUND-modi geldig.
- U kan Subwoofer op "ON" instellen zelfs met "LARGE" frontluidsprekers. In dergelijk geval zullen zowel de subwoofer als de frontluidsprekers het signaal van het LFE-kanaal ontvangen. In geval de frontluidsprekers zijn ingesteld op "SMALL", dan wordt het signaal van het LFE-kanaal doorgezonden naar de subwoofer maar niet naar de frontluidsprekers. Het signaal van het LFE-kanaal wordt dan enkel doorgezonden naar de subwoofer. In de meeste installaties die met subwoofer zijn uitgerust, is het altijd beter de frontluidsprekers in te stellen op "SMALL".

SURROUNDMODUS

Op het hoofdmenu <AUDIO SETUP MENU> van de schermdisplay (OSD), selecteer de regel <LISTENING MODE> d.m.v. de toetsen ▲/▼ en "Enter" op de afstandsbediening HTR L73. Met de toetsen ▲/▼ en ◀/▶ kan u verschillende modi selecteren, en verschillende parameters instellen, naargelang de actieve SURROUND MODE. Voor meer informatie, zie "Info over de SURROUNDMODI van de L73."

KANAALNIVEAUS

Door het afstellen van de relatieve balans tussen de luidsprekers binnen uw systeem zullen de surround-opnamen (of dat nu muziek of film betreft) de balans van de effecten, de muziek en de dialoog weergeven die de artiesten voor ogen hadden. Daarbij komt nog dat wanneer uw systeem een subwoofer omvat, de correcte verhouding tussen het volume van de subwoofer en de andere luidsprekers wordt neergezet, en dus tussen het laag en andere sonische elementen.

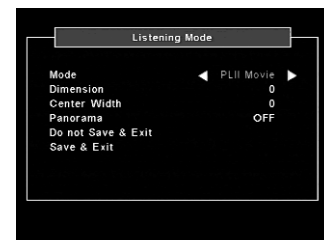



LEVEL TRIM (NIVEAU INSTELLEN)

Druk op de toets "TEST" op de afstandsbediening HTR L73, en zo schakelt u het testsignaal aan om de kanalen van de L73 in evenwicht te brengen en om het menu <TEST TONE> op de schermdisplay op te roepen. U hoort een geluid dat langs alle luidsprekers gaat, te beginnen bij de linker frontspreker. Indien u het testsignaal niet hoort, controleer dan de luidsprekeraansluitingen (hierboven) en de instellingen in het OSD-menu <SPEAKER SETTINGS> (Luidsprekerinstellingen).

Terwijl het testsignaal langs alle luidsprekers gaat, wordt op de OSD (en de VFL-display) het huidige kanaal aangegeven. Stel nu met de toetsen ◀/▶ op de afstandsbediening de geluidssterkte van de uitgang van het geactiveerde kanaal in op het benodigde niveau (het is gewoonlijk het eenvoudigste om met de linker frontluidspreker te beginnen). De compensatiewaarde "level offset" aan de rechterkant verandert in stappen van 1 dB. Er kan tot 10 dB naar boven of beneden worden afgesteld.

N.B.:

- Indien u de niveaus "op het gehoor" balanceert, kies dan één luidspreker (gewoonlijk center) als de referentieluidspreker en stel de andere individueel af aan de hand van deze luidspreker, zodat ze zo luid als de referentieluidspreker klinken. Tijdens het balanceren van alle kanalen dient u in de primaire luisterpositie te blijven.
- Alle luidsprekers moeten op hun uiteindelijke plaats staan, voordat de niveaus worden ingesteld.
- De integrale crossover van de subwoofer (indien aanwezig) moet worden gedeactiveerd. Is dit niet mogelijk, dan moet de hoogst mogelijke frequentie worden ingesteld indien u gebruik maakt van de SUBWOOFER-uitgang van de L73. Een laatste afstelling van het subwoofer-niveau "op het gehoor", met muziek- en filmgeluidmateriaal, is vaak erg handig.
- Door de effecten van de akoestiek in een bepaalde ruimte, kan het zijn dat bij elkaar passende luidsprekers (front, surround, achter) niet altijd met precies dezelfde waarden worden gekalibreerd.

DELAY TIME (VERTRAGINGSTIJD)

De instellingen voor de luidsprekerconfiguratie SPEAKER CONFIGURATION verfijnen uw instelling wel op subtiële manier maar ze zijn toch belangrijk. Door aan de L73 door te geven op welke afstand van de luisteraar iedere luidspreker zich bevindt, worden automatisch de juiste vertragingen aangehouden, met als resultaat een geoptimaliseerde beeldvorming, geluidshelderheid en surroundsound.

DE VERTRAGINGSTIJD VAN DE LUIDSPREKERS INSTELLEN

Op het <AUDIO SETUP MENU> van de schermdisplay (OSD), selecteer de menukeuze <LISTENING MODE> d.m.v. de toetsen ▲/▼ en "Enter" op de afstandsbediening HTR L73. Gebruik de toetsen ◀/▶ om de surroundmodus die u wenst te configureren te selecteren. Vanaf uw primaire luisterpositie tot aan het voorste oppervlak van de middenluidspreker (centre), selecteer de nodige vertragingstijd voor die bepaalde surroundmodus. De vertraging in milliseconden komt ongeveer overeen met de afstand in 'feet' (voeten); een milliseconde komt ongeveer overeen met one 'foot', d.w.z. 30 cm.



U kan de L73 DVD Surround Sound Receiver vanaf het frontpaneel of via de afstandsbediening HTR L73 bedienen. Aangezien over het algemeen de afstandsbediening het meest wordt gebruikt, richten we onze aandacht hierop. Lees ook het hoofdstuk "Frontpaneel" hierboven.

BRONNEN INSTELLEN

U heeft de versterker "Amp" reeds geselecteerd via de afstandsbediening HTR L73, en d.m.v. de cijfertoetsen van de afstandsbediening kan u de interne dvd en tuner "TUNER" van de receiver, handmatig als andere ingangen en de multikanaals-ingang ("Ext. 5.1") selecteren. Zie de oranje labels net boven iedere toets.

N.B.:

- Wanneer er een andere bron dan de interne dvd is geselecteerd, dan is het video-sigitaal op de monitor-uitgang altijd in de vorm van een zwarte achtergrond, tot op het moment dat de interne dvd wordt geselecteerd.
- Wanneer u de bron verandert, verschijnt de nieuwe ingang op de primaire VFL-display.

VOLUME AFSTELLEN

Het "standaardvolume" van de L73 wordt ingesteld met de toetsen <Volume up/down> op de afstandsbediening HTR L73, waarbij het volume van alle kanalen tegelijkertijd wordt verhoogd of verlaagd.

N.B.:

- Door vluchtig op de toets te drukken, wijzigt u het standaardvolume in stappen van 1 eenheid; indien u de toets <Volume up/down> ingedrukt houdt, dan blijft het standaardvolume verhogen of verminderen totdat u de toets loslaat.
- De schermdisplay (OSD) van de L73 geeft de instelling van het volume weer als een lijngrafiek met een numerieke display bovenaan die betrekking heeft tot het referentieniveau.

Aangezien het gemiddelde volumenniveau van opnamen sterk kan verschillen, is er geen bepaalde standaardvolume-instelling die moet worden gebruikt. Een waarde van 20 kan bij de ene cd of dvd "net zo luid" klinken als 10 bij een andere.

- Indien het geluid is gedempt (zie hieronder), wordt de dempingsfunctie automatisch opgeheven wanneer het standaardvolume wordt gewijzigd met de HTR L73-afstandsbediening of met de knop of het frontpaneel.
- Vanuit de standby-modus wordt de L73 ingeschakeld op het laatst geselecteerde standaardvolume. Let wel dat indien de vorige instelling luider was dan 50, de L73 toch wordt ingeschakeld op 50. Dit beschermt u tegen een overdadige geluidssterkte wanneer u de installatie eerst inschakelt en begint te luisteren.

GELUID DEMPEN

Met de toets <Mute> (dempen) op de HTR L73-afstandsbediening wordt het geluid van alle kanalen volledig gedempt. Deze optie is altijd beschikbaar, ongeacht de geselecteerde bron of SURROUND MODE.

N.B.:

- De dempmodus wordt automatisch opgeheven wanneer u het apparaat in de modus standby zet of uitschakelt. Wanneer u de L73 terug inschakelt vanuit de modus standby, dan is de dempmodus opgeheven (klank hoorbaar) zelfs indien de dempmodus was ingeschakeld wanneer u het apparaat in standby heeft gezet.
- Door een wijziging van ingang of luistermodus wordt de dempmodus ook opgeheven.
- Door het standaardvolume via de afstandsbediening HTR L73 of de toets op het frontpaneel in te stellen, wordt de dempmodus automatisch opgeheven.

DRUK OP OPEN/CLOSE OM DE SCHIJFLADE TE OPENEN.

- U kunt de lade ook openen door op deze toets te drukken wanneer de L73 zich in standby bevindt. De aan/uit-indicator gaat van blauw naar donker. Leg een schijfje met de afspelbare zijde naar beneden in de lade.
- Er zijn twee verschillende maten schijven. Leg het schijfje in de correcte geleider in de lade. Indien het schijfje zich niet binnen de geleider bevindt, kan het worden beschadigd en kan er een storing optreden in de L73.
- Druk op PLAY/PAUSE. De lade sluit automatisch en het afspelen begint.
- Indien het schijfje verkeerd wordt ingelegd (en het betreft een enkelzijdig schijfje), dan verschijnt "NO DISC" (geen schijfje) op het display van de L73 en het tv-/monitorscherm.
- Wanneer u een audio vcd/cd inlegt, verschijnt het totale aantal tracks en de totale speeltijd.
- Wanneer u een svcd-videoschijfje inlegt, dan verschijnt het PBC-symbool (Play Back Control - afspelregeling) in het display en de OSD van de L73. Met de toets TITLE (titel) op de HTR L73 kan tussen PBC aan en uit worden geschakeld.
- Nadat alle hoofdstukken in de titel zijn afgespeeld, stopt de L73 dvd-speler automatisch en keert terug naar het menuscherm.

Druk op de HTR L73 navigatietoetsen en vervolgens op ENTER, of druk op de cijfertoets(en) om het gewenste item te selecteren. Het geselecteerde item wordt nu afgespeeld.

Voor meer informatie kunt u terecht op de opberghoes van het schijfje dat u afspeelt.

N.B.:

- *Verplaats de L73 niet tijdens afspelen. Hierdoor kunnen het schijfje en de L73 worden beschadigd.*
- *Duw niet tegen de lade wanneer deze in beweging is. Hierdoor kan de L73 storingen gaan vertonen.*
- *Duw de lade niet naar boven en plaats geen voorwerpen, behalve schijfjes, in de lade. Hierdoor kan de L73 storingen gaan vertonen.*
- *Houd uw vingers uit de buurt van de lade wanneer deze sluit. Wees met name zeer voorzichtig met de vingers van kinderen in de buurt van een dichtgaande lade, want er bestaat gevaar voor persoonlijk letsel.*
- *Afhankelijk van de dvd, kunnen bepaalde handelingen anders of beperkt zijn. Raadpleeg de opberghoes van het schijfje dat u afspeelt.*

DVD/VCD/CD

Met de interne dvd/svcd/vcd/cd-speler van de L73 kunnen dvd's, svcd's met of zonder PBC (Play Back Control - afspelregeling), vcd's en cd's (waaronder cd-r, cd-rw en mp3) worden afgespeeld. Met de toets TITLE (titel) op de HTR L73 kan tussen PBC aan en uit worden geschakeld.

N.B.:

- *U kunt alleen de schijfjes afspelen die hierboven staan aangegeven, zoals video cd, cd-rom, cd-Extra, cd-G, foto-cd en cd-i. Gebruikt u andere formaten, dan kan de L73 onherstelbaar worden beschadigd.*

REGIONALE INFORMATIE

Deze dvd-speler reageert op de regionale informatie die op een dvd-schijfje is opgenomen. Indien het regionummer op het dvd-schijfje niet overeenkomt met het regionummer van deze dvd-speler, kan het schijfje niet op deze dvd-speler worden afgespeeld.

N.B.:

- *Er zijn twee regio's voor de L73: regio 1 en regio 2. Dit staat op de achterzijde van de L73 aangegeven.*

TRANSPORTTOETSEN

Deze toetsen zijn te vinden op het frontpaneel van de L73 en de HTR L73. Op de L73 zijn dit de toetsen "Stop/Open", "Play/Pause", ◀◀, ▶▶, ◀◀ en ▶▶. Op de HTR L73 zijn dit de toetsen ▲, ■, ||, ◀◀, ▶▶, ◀◀, ▶▶, ◀, ▶ en ▶.

TITEL- EN MENU TOETSSEN

Beide toetsen zijn alleen op de HTR L73 te vinden. Met de toetsen TITLE en MENU worden de titels en menu's van de dvd-, mp3- en cd-media op de OSD getoond indien zij beschikbaar zijn.

Sommige filmschijfjes bevatten twee of meer titels. Indien het schijfje een titelmenu bevat, kan met de toets TITLE de gewenste film worden geselecteerd. (De precieze bediening hangt af van het gebruikte schijfje.)

N.B.:

- Op bepaalde dvd-schijfjes kan het onmogelijk zijn een titel te selecteren.
- Druk op TITLE. Er verschijnt een lijst met de titels op het schijfje. Druk nog een keer op TITLE om het afspelen van de scene te hervatten op het punt waarop TITLE voor het eerst werd ingedrukt.
- Druk op ENTER, PLAY of op de cijfertoetsen om de gewenste titel te selecteren. De geselecteerde titel wordt nu afgespeeld.

Sommige dvd's bevatten unieke menustructuren die dvd-menu's worden genoemd. Dvd's waarop bijvoorbeeld een complexe inhoud is opgenomen, bevatten gidsmenu's. Dvd's met verschillende talen bevatten menu's voor audiotaal en ondertitelingstaal. De inhoud van de menu's en de navigatie verschilt per dvd. Hieronder worden daarom alleen de basisprincipes van deze functie uitgelegd.

Druk tijdens het afspelen op MENU. Het dvd-menu op het schijfje wordt getoond. Druk nog een keer op MENU om het afspelen van de scene te hervatten op het punt waarop MENU voor het eerst werd ingedrukt.

NAVIGEREN DOOR OSD

U kunt door de L73 DVD OSD navigeren met de toets SETUP/MEMORY op de L73 en de toetsen ▲/▼/◀/▶ van de HTR L73 met de toets ENTER. Alvorens door de OSD te navigeren, moet de L73 op een tv/monitor worden aangesloten.

Tijdens het afspelen van een dvd, vcd of cd wordt met de toets DISP op de HTR L73 een navigatie-OSD met opties voor tijd/tracks/hoofdstukken (mediaspecifiek), audiotaal (alleen dvd en svcd), ondertitelingstaal (alleen dvd), invalshoeken (alleen dvd) en surround-configuratie opgeroepen.

N.B.:

- De displaytoepassing hoeft niet voor alle schijfmedia beschikbaar te zijn en is media-afhankelijk.
- Met de displaytoets van de HTR L73 wordt tussen tijd/track/hoofdstukken en ondertiteling/invalshoeken/surround-configuratie (alleen dvd) geschakeld.

VIDEO INSTELLEN

MENU VIDEO SETUP

Selecteer dit menu om het optiemenu van de dvd-speler te openen.

OSD-TAAL

Selecteer dit menu om het menu voor de OSD-taal te openen.

AFSLUITEN

Dit selecteren om de OSD af te sluiten.

OSD-TAAL

U selecteert de OSD-taal voor de L73 als volgt. Selecteer OSD Language (OSD-taal) in het OSD-menu en schakel dan door naar de gewenste taal (Engels, Frans, Duits, Spaans, Italiaans of Portugees). Selecteer "Save and Exit" (opslaan en afsluiten) om de instelling te selecteren.

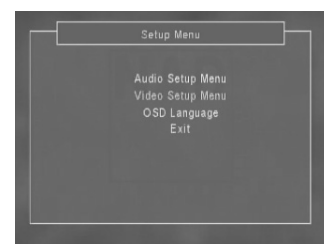

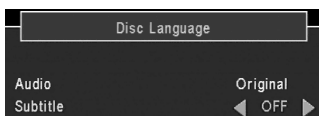
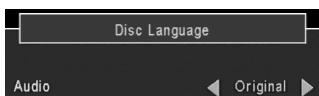
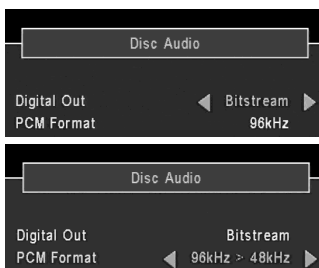
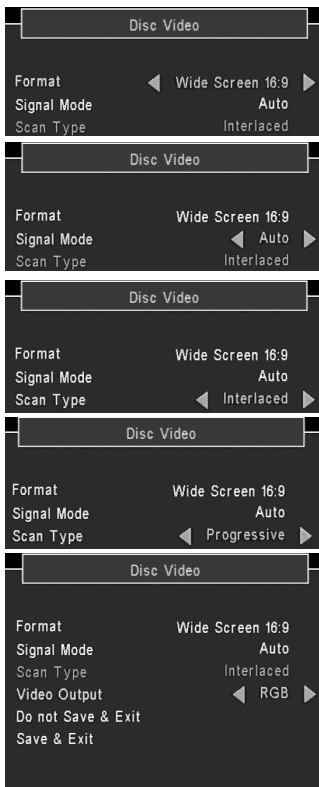

OSD VOOR VIDEOSCHIJFJE

Selecteer de toets "SETUP/MEMORY" op het frontpaneel van de L73 om het geschikte schermtype voor uw televisie in te stellen. Kies "DISC VIDEO" en selecteer de opties die het beste met uw tv overeenkomen.

FORMAAT

Selecteer Letter Box 4:3, Pan Scan 4:3, en Wide Screen 16:9 (breedbeeld) met de navigatietoetsen of de toets Enter. Selecteer "Save and Exit" (opslaan en afsluiten) om de instelling te selecteren.

SIGNAL MODE (SIGNAALMODUS)

Selecteer met de navigatietoetsen of de toets ENTER tussen NTSC, PAL of AUTO, afhankelijk van de configuratie van of het type tv of monitor dat u gebruikt. Selecteer "Save and Exit" (opslaan en afsluiten) om de instelling te selecteren.

SCANTYPE

Selecteer met de navigatietoetsen of de toets ENTER tussen "Interlaced" (geïnterlineerd) en "Progressive" (progressief), afhankelijk van de configuratie van of het type tv of monitor dat u gebruikt. Selecteer "Save and Exit" (opslaan en afsluiten) om de instelling te selecteren.

N.B.:

- Ook kunt u de toets op het L73 frontpaneel gebruiken om tussen Progressive en Interlaced te schakelen. Houd de display-toets langer dan 8 seconden ingedrukt om tussen de scantypes te schakelen.
- Progressief scannen is niet beschikbaar voor RGB-uitgangssignalen.

VIDEO-UITGANG (ALLEEN 230 V)

Selecteer met de navigatietoetsen of de toets ENTER tussen RGB (SCART Video Out) en YUV (Component Video Out), afhankelijk van de configuratie van het type tv of monitor dat u gebruikt. Selecteer "Save and Exit" (opslaan en afsluiten) om de instelling te selecteren.

N.B.:

- RGB is niet beschikbaar wanneer Progressive is geselecteerd voor het scannen.

OSD VOOR AUDIOSCHIJFJE

Afhankelijk van de afgespeelde media kan het zijn dat audio niet aanwezig is tenzij "AUDIO OUT" op "PCM" of "Bitstream" is ingesteld. Raadpleeg de documentatie bij de dvd/cd-media voor de correcte instellingen.

DIGITAL OUT

Selecteer met de navigatietoetsen of de toets "ENTER" tussen "PCM" en "Bitstream" bij de "DIGITAL OUT" van de L73 naar andere audio-/video-apparatuur. Selecteer "Save and Exit" (opslaan en afsluiten) om de instelling te selecteren.

PCM-FORMAAT

Selecteer met de navigatietoetsen of de toets ENTER tussen "96kHz" of "96kHz > 48kHz". Selecteer "Save and Exit" (opslaan en afsluiten) om de instelling te selecteren.

SCHIJF-TAAL

Afhankelijk van de dvd-media, zijn alleen de talen op de dvd-media beschikbaar. Wanneer deze instellingen worden gekozen, worden zij de standaardinstellingen, tenzij de dvd-media deze instellingen opheft.

AUDIO

Selecteer met de navigatietoetsen of de toets ENTER tussen de talen Engels, Frans, Duits, Spaans, Italiaans, Portugees en Original (oorspronkelijk) voor het dvd-audioschijfje. Selecteer "Save and Exit" (opslaan en afsluiten) om de instelling te selecteren.

SUBTITLE

Selecteer met de navigatietoetsen of de toets ENTER tussen de talen Engels, Frans, Duits, Spaans, Italiaans, Portugees en OFF (uit) voor het dvd-audioschijfje. Selecteer "Save and Exit" (opslaan en afsluiten) om de instelling te selecteren.

MENU

Selecteer met de navigatietoetsen of de toets ENTER tussen de talen Engels, Frans, Duits, Spaans, Italiaans, Portugees en oorspronkelijk voor de dvd-menu's. Selecteer "Save and Exit" (opslaan en afsluiten) om de instelling te selecteren.

KINDERBEVEILIGING

TOEGANGSCODE

Selecteer PASSWORD (toegangscodes) om een 4-cijferige toegangscodes te wijzigen. Gebruik hiertoe de cijfertoetsen op de afstandsbediening van de HTR L73. Gebruik de standaardfabriekscodes 2580 de eerste keer dat u een toegangscodes invoert.

TOEGANGSCODE

Selecteer met de toets ENTER tussen 1 en 8 of "Unlock" (ontgrendelen) om het bekijken van alleen dvd-media te beperken. De waarde "Unlock" geeft toegang tot alle inhoud van dvd's; de waarde 1 betekent dat de dvd's worden beperkt tot materiaal dat geschikt is voor het hele gezin. Selecteer "Save and Exit" (opslaan en afsluiten) om de instelling te selecteren.

N.B.:

- Zie "STORINGEN VERHELPEN" indien u de toegangscodes bent vergeten. Hierin wordt aangegeven hoe de standaardfabriekscodes weer kan worden hersteld.

CD, VCD, SVCD, DVD AFSPLEN

PROGRAMMERING (CD, VCD, SVCD)

De L73 moet zijn gestopt wanneer er verschillende tracks of hoofdstukken worden geprogrammeerd. De tracks of hoofdstukken worden als volgt geprogrammeerd: druk op de toets "PROGRAM" op de HTR L73 om de programmeringsmodus in te schakelen, geef met de cijfertoetsen het betreffende bestand aan en druk op ENTER om het bestand in het programma te laden. Er kunnen maximaal 100 cd-tracks of hoofdstukken worden geprogrammeerd. Druk op de toets "CLEAR" (wissen) om de laatste track of het laatste hoofdstuk te wissen. Druk op de toets "PLAY" (afspelen) om de programmering te vergrendelen en te starten.

AFSPLEN IN WILLEKEURIGE VOLGORDE (CD, VCD, SVCD)

Druk op de toets "RANDOM" op de HTR L73 om cd-tracks of hoofdstukken in willekeurige volgorde af te spelen. Wanneer deze toets wordt ingedrukt, worden programmeringen opgeheven.

N.B.:

- Voor svcd en vcd met PBC moet de PBC met de toets "TITLE" op de HTR L73 worden uitgeschakeld, voordat de functie RANDOM kan worden gebruikt.

REPEAT (HERHALEN) (CD, VCD, SVCD, DVD)

Druk op de toets "REPEAT" (herhalen) op de HTR L73: de eerste maal om één cd-track of één hoofdstuk te herhalen, de tweede keer om alle tracks of hoofdstukken te herhalen en de derde keer om het herhalen uit te schakelen. Op de OSD en VFD wordt de herhalingsmodus aangegeven. Wanneer deze toets wordt ingedrukt, worden programmeringen opgeheven.

A-B HERHALEN (CD, VCD, SVCD, DVD)

Druk eenmaal op de toets "REPEAT A-B" (A-B herhalen) op de HTR L73 om de start van de herhalingsmodus in te stellen. Druk er nogmaals op om het eindpunt van de herhalingsmodus in te stellen. Druk er voor de derde keer op om de herhalingsmodus te annuleren.

N.B.:

- Voor svcd en vcd met PBC moet de PBC met de toets "TITLE" op de HTR L73 worden uitgeschakeld, voordat de herhalingsfunctie kan worden gebruikt.

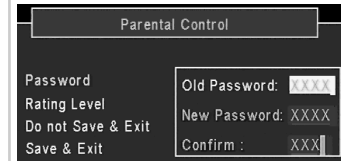

PROGRAM P01 : 02

RANDOM OFF

RANDOM ON

REPEAT - ONE

REPEAT - ALL

CHAPTER REPEAT ON

TITLE REPEAT ON

REPEAT OFF

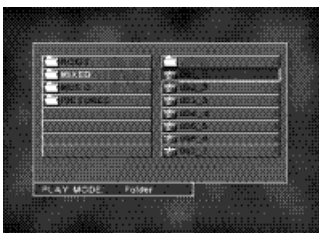

MP3 WMA EN JPEG CD-R/CD-RW AFSPLENEN

Plaats de cd. Op de OSD worden de mappen of bestanden als een lijst weergegeven. Voor ieder bestandstype (mp3, wma en jpeg) wordt op de VFD van de L73 het bestandstype aangegeven. U kunt alle bestandstypes op dezelfde cd zetten. Wanneer er een schijfje wordt afgespeeld kan er met de toets "DISP" op de HTR L73 tussen de tijdsdisplays "Chapter Elapsed" (hoofdstuk verlopen), "Chapter Remain" (resterend deel hoofdstuk) en "OFF" (uit) worden geschakeld.

Wanneer het afspelen is gestopt en erop de toets "DISP" wordt gedrukt, wordt het menu "PROPERTIES" (eigenschappen) voor ieder mediatype geopend. Druk nogmaals op de toets "DISP" om het menu "PROPERTIES" te sluiten.

-- PROPERTIES --	
MP3	01 GOOD MUSIC 1
File Size	: 5280 KBytes
Bitrate	: 192 Kbps
Sample Freq.	: 44 KHz
Audio Mode	: Stereo
Total playing time	: 03:45
File Created	: 2003/06/27 22:33:04

-- PROPERTIES --	
JPEG	01 TRACK 1
File Size	: 3830 KBytes
Total playing time	: 02:43
File Created	: 2003/06/27

-- PROPERTIES --	
JPEG	HOME_7
File Size	: 628 KBytes
File Created	: 2003/06/27

AFSPLENEN IN WILLEKEURIGE VOLGORDE

Druk op de toets "RANDOM" op de HTR L73 om bestanden of cd-tracks in willekeurige volgorde af te spelen. Wanneer deze toets wordt ingedrukt, worden programmeringen opgeheven.

N.B.:

- Voor svcd en vcd met PBC moet de PBC met de toets "TITLE" op de HTR L73 worden uitgeschakeld, voordat de functie RANDOM kan worden gebruikt.

REPEAT (HERHALEN)

Druk op de toets "REPEAT" (herhalen) op de HTR L73: de eerste maal om één bestand of één cd-track te herhalen, de tweede keer om de hele map of alle tracks op een cd te herhalen en de derde keer om het herhalen uit te schakelen. Op de OSD en VFD wordt de herhalingsmodus aangegeven. Wanneer deze toets wordt ingedrukt, worden programmeringen opgeheven.

N.B.:

- Voor svcd en vcd met PBC moet de PBC met de toets "TITLE" op de HTR L73 worden uitgeschakeld, voordat de herhalingsfunctie kan worden gebruikt.

DIASHOWMODUS (JPEG)

Er zijn 12 transitie-modus voor fotografische beelden. Druk op de toets "RTN" op de HTR L73 om de transitie tussen scènes te selecteren. De laatste transitie-modus is een willekeurige selectie van diashowmodi.

De interne AM/FM-tuner van de L73 geeft radio-uitzendingen met een hoogwaardige klank weer. De ontvangst en de kwaliteit van de klank zijn wel altijd in bepaalde mate afhankelijk van de antenne(s) die u gebruikt, en ook van de afstand tot de bron van de uitzending, de geografie en de weersomstandigheden.

ANTENNES

De meegeleverde FM-lintantenne kan op de FM-antenne-ingang van het achterpaneel worden aangesloten met de balun-adapter. De antenne moet volledig worden uitgevouwen en een "T" vormen. Deze opgevouwen dipoolantenne werkt gewoonlijk het beste in een verticale stand met de armen van de "T" volledig uitgevouwen. Ook kan de antenne het beste haaks op de bron van de gewenste uitzending staan. Er zijn echter geen "regels" en door te experimenteren met de plaatsing van de antenne kunt u zelf het helderste geluid met de minste achtergrondruis vinden. In gebieden waar de FM-band slecht te ontvangen is, kan een buitenantenne de kwaliteit van het geluid sterk verbeteren. Indien u graag naar de radio luistert, dan kan het aanbevelenswaardig zijn de hulp van een professionele antenne-installateur in te roepen om uw systeem te optimaliseren.

De bijgeleverde AM-loopantenne geeft gewoonlijk een goede ontvangst. Een buitenantenne voor het AM-bereik kan de ontvangst echter sterk verbeteren. Voor meer informatie kunt u contact opnemen met een professionele antenne-installateur.

RADIO SELECTEREN

Druk op de toets AM/FM op het frontpaneel van de L73, de oranje toets "TUNER" (de cijfertoes nr. 9) op de HTR L73, of de gele "AM"- en "FM"-toetsen om de radiomodus van de receiver te selecteren. Elke keer dat u op de toets drukt, schakelt de unit tussen de FM- en de AM-frequentieband.

OP ZENDERS AFSTEMMEN

Druk vluchtig op de toets TUNE ◀/▶ op het frontpaneel om op en neer te schakelen tussen de FM- en AM-frequenties. Houd de toets TUNE ◀/▶ langer dan 2 seconden ingedrukt om naar boven of beneden langs de frequentiebanden te zoeken. De tuner van de L73 stopt bij het volgende signaal dat sterk genoeg is. Zie "Frontpaneel" hierboven. Door tijdens het zoeken kort op de toetsen TUNE ◀/▶ te drukken, wordt de zoekbewerking afgebroken.

Druk eerst op de gele moduskeuzetoets "TUNER" op de HTR L73 om de afstandsbediening in te stellen om de radiofuncties te regelen, en druk dan op "TUNE DOWN" of "TUNE UP" op de HTR L73 (gele letters); druk vluchtig om langzaam en handmatig te zoeken, en houd de toets ingedrukt om het apparaat automatisch te doen zoeken (zie hierboven).

VOORINSTELLINGEN VOOR DE RADIO INSTELLEN

De L73 kan tot 60 van uw favoriete radiozenders opslaan: 30 FM-zenders en 30 AM-zenders. Om een radiovoorstelling op te slaan, moet u eerst op de gewenste frequentie afstemmen (zie hierboven) en vervolgens op de toets MEMORY (geheugen) op het frontpaneel drukken. Druk op de toets PRESET ◀/▶ (voorstelling) en selecteer het cijfer dat aan de voorinstelling moet worden toegewezen. Druk vervolgens nog een keer op de toets MEMORY.

N.B.:

- De radiovoorstellingen moeten via het frontpaneel worden opgeslagen. Deze instellingsfunctie kan niet met de HTR L73-afstandsbediening worden geselecteerd.

RADIOVOORINSTELLINGEN SELECTEREN

Druk op PRESET ▲/▼ (voorstelling) op het frontpaneel om een voor een door de voorinstellingen te schuiven. Houd de toets PRESET ▲/▼ (zoeken) ingedrukt om continue te schuiven. De toetsen PRESET ▲/▼ op de HTR L73-afstandsbediening werken op vergelijkbare wijze.

FM DEMPEN/MODUS SELECTEREN

Met de toets FM MUTE/MODE op het frontpaneel kunnen twee dingen worden gedaan. Ten eerste schakelt deze de L73 tussen stereo-dempen en ongedempte stereo-ontvangst (indien er is afgestemd op een multiplex-stereo-zender die sterk genoeg doorkomt). FM Mute verwijdert het lawaai van "ongebruikte" FM-frequenties maar dempt eveneens zeer zwakke of veraf gelegen radiozenders. Wanneer FM Mute wordt uitgeschakeld, betekent dit dat er minder ruis is indien het signaalniveau van de FM-zender lager is dan de FM-stereodrempelwaarde (aangezien er bij mono FM altijd minder sprake is van ruis), maar dit betekent wel dat het stereo-effect wordt uitgeschakeld.

N.B.:

Schakelen tussen FM Mute on of off deactiveert tevens het FM-dempingscircuit van de L73. Indien u naar een erg zwakke zender wilt luisteren, schakel FM Mute dan uit en stem handmatig af op de zender.

RDS

Met het Radio Data System (RDS) kunnen compatibele FM-receivers tekstberichten tonen die door de zender worden gestuurd. De L73 ondersteunt twee RDS-modi: zendernaam (PS-modus) en radiotekst (RT-modus). Het is echter zo dat niet iedere FM-zender RDS in het zendsignaal opneemt. In de meeste gebieden zult u een of meerdere zenders met RDS vinden, maar het is natuurlijk altijd mogelijk dat uw favoriete zenders geen RDS-gegevens uitzenden.

RDS-TEKST BEKIJKEN

Wanneer wordt afgestemd op een FM-zender met RDS, licht na korte tijd het RDS-symbool op in de frontpaneeldisplay van de L73. Ook verschijnt de naam van de zender (PS-tekst) in de display, bijvoorbeeld "ROCK101". Druk op de toets op het frontpaneel om de display te schakelen tussen de naam en de radiotekst (RT) van de zender (indien aanwezig). De naam van het liedje of de zanger of andere tekst die door de zender wordt meegezonden kan dan te zien zijn.

De L73-receiver biedt negen verschillende SURROUNDMODI, die speciaal zijn aangepast voor verschillende soorten opnamen en programma's. In onderstaande tabel wordt aangegeven welke modi beschikbaar zijn voor welke ingangssignalen.

Voor een bron met twee kanalen (STEREO) kan u de volgende SURROUNDMODI selecteren:

- Dolby PRO LOGIC II MOVIE
- Dolby PRO LOGIC II MUSIC
- Dolby PRO LOGIC II EMULATION

Tweekanaals opnamen, ongeacht of het stereo- of surroundcodinging betreft, worden weergegeven met Dolby Pro Logic of ProLogic II surroundverwerking. De uitgangssignalen worden naar de luidsprekers linksvoor, rechtsvoor en in het midden gestuurd, naar aparte linker/rechter surroundkanalen en subwoofer (indien deze worden aangegeven in de huidige < SPEAKER SETTINGS >.

N.B.:

ProLogic II is een recentere versie van de originele Dolby ProLogic surroundverwerking die een stabielere beeld en een volledig breedtegeluid geeft voor de achterste kanalen in de filmmodus, waarbij het geluid meer vergelijkbaar is met Dolby Digital-decodering.

De L73 biedt drie soorten Pro Logic II: MOVIES, MUSIC en EMULATION. Zie "Surroundmodi afstellen".

EARS

Tweekanaals opnamen, in stereo of surround-gecodeerd, worden weergegeven met de eigen surroundverwerking van NAD met signaaluitgangen naar de linker-, midden- en rechterfrontkanalen en discrete linker- / rechtersurroundkanalen, plus subwoofer (in de veronderstelling dat deze aanwezig zijn in de huidige luidsprekerconfiguratie <SPEAKER SETTINGS>). EARS haalt de natuurlijke ambiance die aanwezig is in bijna alle goed-geproduceerde stereo-opnamen naar voren. Het voegt de ambiencelementen en andere sonische elementen niet samen en het geluid blijft daardoor dichterbij dat van de originele muziekuitvoering dan bij de meeste andere surroundopties.

Selecteer EARS voor het luisteren naar stereo muziekopnamen en -uitzendingen. EARS produceert een subtiele maar tegelijkertijd zeer natuurlijke en geloofwaardige ambiance voor bijna alle "natuurlijk akoestieke" stereo-opnamen. Hieronder vallen gewoonlijk klassieke muziek, jazz, en folk en ontelbare voorbeelden van andere soorten muziek. De sterke punten zijn onder andere een realistische en stabiele sonische stage en een ruimtelijke maar niet overtrokken "virtuele akoestiek" die de originele opname recht doet.

ENHANCED STEREO

Alle opnamen die in stereo worden weergegeven (Downmix, via Dolby Digital/DTS-multikanaals bronnen), worden weergegeven via het maximale aantal luidsprekers zoals ingesteld in de huidige <SPEAKER SETTINGS>. Enhanced-Stereo kan handig zijn voor een maximumvolume uit alle kanalen, of voor achtergrondmuziek via verschillende luidsprekers (bijv. bij een feestje).

STEREO

Alle opnamen die in stereo worden weergegeven (Stereo, of Downmix, van Dolby Digital- / DTS-multikanaalsbronnen) worden slechts door de frontluidsprekers weergegeven (plus subwoofer, indien beschikbaar). Stereo kan handig zijn bij films laat op de avond of in situaties waarin het volume heel laag staat.

Voor de onderstaande surroundsoundmodi is een speciaal gecodeerd signaal nodig dat in digitaal formaat aanwezig moet zijn, zodat het door de L73 kan worden gedecodeerd. Deze modi worden automatisch ingeschakeld wanneer de betreffende datastream wordt opgemerkt. De gewenste datastream moet soms in het instellingenmenu van de bron worden geselecteerd.

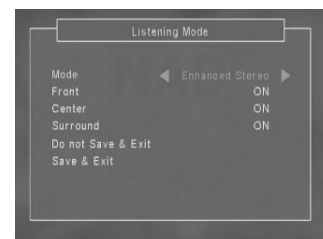

DOLBY DIGITAL / DTS

Digitale opnamen in Dolby Digital- of DTS-formaat worden weergegeven via de kanalen die bij de originele opname werden gebruikt, tot het maximum aantal kanalen dat wordt aangegeven in het huidige instellingenmenu <SPEAKER SETTINGS>).

N.B.:

- De dvd-speler moet een Dolby Digital- of DTS-bitstream verzenden via de digitale uitgang. De dvd heeft zijn eigen instellingenmenu dat u onder andere toelaat het standaard bit-stream formaat te selecteren, en omvat ook een "Auto"-instelling dat de speler de opdracht geeft het Dolby Digital- / DTS-signaal te selecteren wanneer dit beschikbaar is. In sommige gevallen zal u de bit-stream van de speler handmatig op "DOLBY DIGITAL ON" moeten instellen. Bij dvd's met daarop Dolby Digital én DTS, selecteert u een van de mogelijkheden via het hoofdmenu op het schijfje, niet het menu van de speler.
- Hoewel het bij de meeste Dolby Digital-opnamen 5.1-kanaals surroundproducties betreft, kunnen oudere opnamen multikanaals, 2-kanaals of zelfs mono zijn. De L73 geeft automatisch het Dolby Digital-signaal weer met het maximum aantal beschikbare kanalen.

De onderstaande tabel toont aan welke SURROUNDMODI er beschikbaar zijn met de twee soorten audio-signaalbronnen, digitale of analoge tweekanaals ingang (of het eigenlijke signaal nu in mono, stereo of surround-gecodeerd is) en digitaal multikanaals (Dolby Digital of DTS). Wanneer er geen SURROUNDMODUS beschikbaar is voor een bepaalde signaalbron, dan verschijnt deze niet op de roterende selectie <LISTENING MODE>.

2-kn analogoef PCM	Multikn. (DD/DTS)
Stereo	Downmix
EARS	-
-	Dolby Digital of DTS
Dolby Pro Logic II Music	-
Dolby Pro logic II Movie	-
Dolby Pro logic Emulation	-
Enhanced Stereo	-

SURROUNDMODI SELECTEREN

Door op de toets "SURR MODE" op de afstandsbediening HTR L73 te drukken, schakelt u tussen alle SURROUNDMODI van de L73 die voor het actieve ingangssignaal beschikbaar zijn. Door die toets wordt de SURROUNDMODUS ook vluchtig op de schermdisplay weergegeven.

N.B.:

Door het soort ingangssignaal te wijzigen, kan dit de SURROUNDMODUS ook automatisch wijzigen. Indien het nieuwe signaal een Dolby Digital- of een DTS-opname betreft, wordt de bijbehorende modus automatisch geactiveerd. Het omgekeerde geldt ook indien eerder Dolby Digital of DTS werd geselecteerd.

DOLBY® VIRTUELE LUIDSPREKER EN HOOFDTELEFOON

DOLBY® VIRTUELE LUIDSPREKER

De Dolby® Virtuele Luidsprekertechnologie zorgt voor een onweerstaanbare ervaring, d.w.z. 5.1-kanaals-luistergenot vanuit slechts twee luidsprekers. Dus de ideale oplossing voor entertainment in beperkte ruimten waar er onvoldoende plaats is om een hele reeks luidsprekers op te stellen.

Dolby® Virtuele Luidspreker vormt de klank van een afspeler in twee verschillende luisteromgevingen, op basis van de akoestische afmetingen van werkelijke ruimten :

DVS REFERENCE is een kleine, goed gedempte ruimte die zowel is geschikt voor filmen en voor opnames die enkel muziek omvatten.

DVS WIDE is een grotere ruimte, zoals bijv. een concertzaal of een bioscoop.

DOLBY® HOOFDTELEFOON

De Dolby® hoofdtelefoontechnologie, die compatibel is met alle traditionele hoofdtelefoons, simuleert, en dit uiterst nauwkeurig, het luisteren naar een 5.1-kanaalse luidsprekerinstallatie die behoorlijk in een luisterruimte is opgesteld, zonder dat u daarbij het vervelende effect van 'luistervermoeidheid' voelt van andere soorten virtuele surround sound via hoofdtelefoon. De Dolby® hoofdtelefoontechnologie is ideaal voor het privé afspelen van multikanaalse entertainment opnames zonder dat u daarbij andere personen in de nabijheid hoeft te storen.

Dolby® hoofdtelefoon vormt de klank van de afspeler in drie verschillende luisteromgevingen, op basis van de akoestische afmetingen van werkelijke ruimten :

DH1 is een kleine, goed gedempte ruimte die zowel is geschikt voor filmen en voor opnames die enkel muziek omvatten. Dit decodeerprocédé noemt men de "Referentieruimte" van Dolby® Hoofdtelefoon.

DH2 is een meer akoestische 'live' ruimte die is geschikt om naar muziek te luisteren, maar die trouwens ook fantastisch is voor filmen.

DH3 is een grotere ruimte, zoals bijv. een concertzaal of een bioscoop.

SURROUNDMODI INSTELLEN

Gebruik de toets "Surr. Mode" op de afstandsbediening HTR L73, of de toets SURROUND MODE op het frontpaneel, om de SURROUNDMODUS die u wil doen verschijnen en waarnaar u wil luisteren te selecteren; deze zal op de VFL-display van de L73 verschijnen. U kunt ook variaties selecteren met de toetsen ◀/▶ op de HTR L73 in de regel <SURROUND> in de schermdisplay (OSD). Navigeer met de toetsen ▲/▼ en ◀/▶ van de HTR L73 door de instelbare parameters van die modus (indien aanwezig) en stel de parameters met dezelfde toetsen in.

N.B.:

Wanneer u de SURROUND MODI wijzigt, worden de gewijzigde parameters voor de SURROUND MODI niet in stand gehouden.

DOLBY PRO LOGIC II (PLII)

PLII MOVIES is geoptimaliseerd voor geluidssporen van films.

PLII MUSIC is geoptimaliseerd voor muziekopnamen.

PLII EMULATION voor het decoderen van originele film- en muziekopname in Dolby Surround sound.

DELAY TIME (VERTRAGINGSTIJD)

SURRound (0 tot 15 mS voor PLII Music, 10 mS voor PLII Movie en Emulation): Voor het afstellen van de voor-achternadruk van het surroundeffect onafhankelijk van de relatieve kanaalniveaus.

DTS**DELAY TIME (VERTRAGINGSTIJD)**

CENTER (0 tot 5 ms): Voor het afstellen van de midden-voornadruk van het middenkanaal, zoals de stemmen, onafhankelijk van de relatieve kanaalniveaus.

SURRound (0 tot 15 ms): Voor het afstellen van de voor-achternadruk van het surroundeffect onafhankelijk van de relatieve kanaalniveaus.

DOLBY DIGITAL**DELAY TIME (VERTRAGINGSTIJD)**

CENTER (0 tot 5 ms): Voor het afstellen van de midden-voornadruk van het middenkanaal, zoals de stemmen, onafhankelijk van de relatieve kanaalniveaus.

SURRound (0 tot 15 ms): Voor het afstellen van de voor-achternadruk van het surroundeffect onafhankelijk van de relatieve kanaalniveaus.

NIGHT-M (On of Off) - (Aan of Uit): Voor het afstellen van het dynamisch bereik.

STEREO

Geen vertraging.

ENHANCED-STEREO / EARS**DELAY TIME (VERTRAGINGSTIJD)**

SURRound (0 tot 15 ms): Voor het afstellen van de voor-achternadruk van het surroundeffect onafhankelijk van de relatieve kanaalniveaus.

LEVEL TRIM - NIVEAUS SNEL AFSTELLEN

U kunt de relatieve niveaus van de uitgangssignalen voor de midden- en surroundluidsprekers en de subwoofers wijzigen. Dit kan in bepaalde omstandigheden nuttig zijn, bijv. om het niveau van de filmdialoog te verhogen (of te verlagen) door het middenkanaal ofwel te verhogen of te verlagen, of om de overdadig diepe lage tonen te verminderen (of diepe lage tonen te versterken) door het subwooferniveau te verlagen (verhogen) zonder het menu van de LEVEL TRIM schermdisplay te hoeven gebruiken.

LEVEL TRIM - NIVEAUS AFSTELLEN

Gebruik de toetsen "SURR", "CENTER", en "SUB" ▲/▼ op de afstandsbediening HTR L73 om onmiddellijk toegang te verkrijgen om de niveaus van deze kanalen te kunnen instellen, in een bereik van ± 10 dB. U kan alle niveaus van de kanalen ook instellen d.m.v. de navigatietoetsen op het frontpaneel (zie "Frontpaneel," hierboven), of via de regel <LEVEL TRIM> op het hoofdmenu <MAIN MENU> van de schermdisplay (OSD)

N.B.:

- De surroundkanalen (indien aanwezig) worden samen afgesteld. Wijzigingen in de kanaalniveaus die via de HTR L73 worden gemaakt, worden ook behouden wanneer u de receiver op standby zet.
- De niveau-instellingen worden toegevoegd aan / afgetrokken van de instellingenniveaus die tijdens het kalibratieproces van de L73 werden ingesteld met de toets "Test" op de HTR L73.

TOONREGELINGEN AFSTELLEN

Op de L73 worden de lage en hoge tonen geregeld via de TONE-toets op het frontpaneel die u samen met de VOLUME-knop gebruikt; zie "Frontpaneel," hierboven.

N.B.:

De regelingen voor de lage en hoge tonen hebben enkel invloed op de voorste links/rechts kanalen, en zijn actief in alle SURROUNDMODI.

INFO OVER 12 V-TRIGGER OUT

De 12 V-TRIGGER OUT op het achterpaneel van de L73 is praktisch om apparaten die aan de L73 zijn aangesloten of samen met de L73 werken in- en uit te schakelen; wanneer de L73 is ingeschakeld of op standby wordt gezet via de afstandsbediening of de 'power'-toets op het frontpaneel.

12 V-TRIGGER OUT

De 12 V-TRIGGER OUT op het achterpaneel van de L73 is een soort miniatuur stereo-aansluiting van 3,5 mm die +12 V gelijkstroom produceert bij ongeveer 50 mA. Gebruik een soort miniatuur stereo-koptelefoonstekker van 3,5 mm met een middenpen van + 12 V en een eerste band die als aarding fungeert. We raden aan dat u een hoogwaardige gewapende kabel gebruikt wanneer u de soort stereo-stekker van 3,5 mm aansluit, zodat de aangesloten apparaten niet verkeerd worden getriggerd door electro-magnetische storingen veroorzaakt door electronische apparaten die zich rondom bevinden. Voor meer informatie kunt u terecht bij uw NAD-audiospecialist.

TECHNISCHE GEGEVENS

- Bedient maximaal 8 apparaten
- 44 functietoetsen
- Leert maximaal 352 opdrachten
- Neemt maximaal 44 macro's op, ieder met maximaal 64 opdrachten
- Configureerbare punch-through
- Toetsverlichting met programmeerbare timeout
- Upgraden mogelijk
- Bevat de voorgeprogrammeerde bibliotheek van NAD-codes voor de afstandsbediening van de L73.

Zodra de HTR L73 afstandsbediening van NAD en de L73 uit de doos zijn gehaald, kan de receiver met de HTR L73 worden bediend. Maar eigenlijk betreft het hier acht afstandsbedieningen in één. Met ieder van de acht apparaatkeuzetoetsen bovenaan de afstandsbediening kan een nieuwe "pagina" met afstandsbedieningscodes worden opgeroepen die door de overige 44 toetsen kunnen worden verzonden. U kunt de codes van ieder apparaat dat wordt bediend met een infrarood afstandsbediening, ongeacht het merk, onder ieder van deze toetsen programmeren. De meest logische manier van werken is wanneer u de codes van uw dvd-speler naar de apparaatkeuzepagina "DVD" programmeert, de codes van de tv naar de "pagina" "TV" enz., maar hiertoe bent u niet verplicht. U kunt opdrachten programmeren voor iedere willekeurige toets op iedere willekeurige pagina (zie "Codes van andere afstandsbedieningen leren" hieronder).

De HTR L73 is al voorgeprogrammeerd met alle benodigde opdrachten voor de L73 receiver op de apparaatkeuzepagina "AMP", "TUNER" en "DVD", en bevat tevens de bibliotheekopdrachten voor het bedienen van de meeste dvd-, cd- of cassette-componenten van NAD op de betreffende apparaatkeuzepagina's. Deze standaardopdrachten kunnen niet worden gewijzigd of verwijderd. Zelfs wanneer u op deze plaatsen nieuwe opdrachten programmeert voor de HTR L73, blijven de onderliggende bibliotheekopdrachten behouden. Deze kunnen op eenvoudige wijze weer worden opgeroepen indien u op een later tijdstip een NAD-component aan uw systeem toevoegt (zie "Wismodus" hieronder).

N.B.:

Om ze met de L73 te gebruiken, zou het normaal niet nodig moeten zijn om toetsen te reprogrammeren op de pagina "AMP" en "DVD" van de HTR L73. Indien u de HTR L73 echter wilt gebruiken voor uw specifieke NAD-componenten, dan kan het zijn dat u een of meerdere codebibliotheken moet laden; zie "Codebibliotheken laden" hieronder.

BEDIENING VAN DE L73

De HTR L73 is in twee hoofddelen verdeeld. Met de acht apparaatkeuzetoetsen bovenaan de afstandsbediening "AMP", "DVD", "TV" etc., worden de overige toetsen op de afstandsbediening ingesteld op een pagina met opdrachten voor de bediening van een bepaalde component. Met een apparaatkeuzetoets bepaalt u alleen welke component met de HTR L73 wordt bediend; deze toetsen zijn niet van invloed op de receiver. Alle overige toetsen zijn functietoetsen die de regelcodes van bijna iedere infrarood afstandsbediening kunnen "leren", zodat u de codes van uw apparatuur, ongeacht het merk, in de HTR L73 kunt programmeren.

De HTR L73 is echter al voorgeprogrammeerd om de L73 te bedienen. U kan met alle functietoetsen op de apparaatkeuzepagina's "AMP" "TUNER" en "DVD" L73-functies uitvoeren. De HTR L73 kan ook veel andere NAD-componenten bedienen vanaf de pagina's "CD" en "TAPE".

Er dient hierop gewezen te worden dat bepaalde toetsen op de HTR L73 een andere functie hebben naargelang de geselecteerde apparaatkeuzepagina. De kleuren van de apparaatkeuzetoetsen komen overeen met die van de functietoetsen. Het is belangrijk dat u weet dat de oranje "AMP"-apparaatkeuzepagina overeenkomt met de oranje ingangselabels naast de cijfer-toetsen. Wanneer de apparaatselectiepagina "AMP" op de afstandsbediening HTR L73 actief is, selecteren deze toetsen de receiver-ingangen. Zo komt de rode apparaatkeuzepagina "DVD" ook overeen met verschillende rode labels, de groene "TV"-pagina met de groene labels enz.

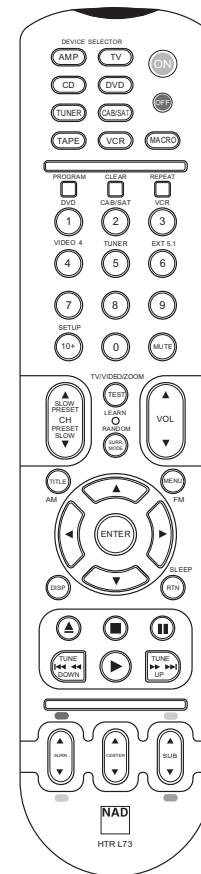

CODES VAN ANDERE AFSTANDSBEDIENINGEN LEREN

Plaats de HTR L73 ten eerste recht tegenover de afstandsbediening van de bron; tussen de infraroodschermpjes van beide afstandsbedieningen moet een afstand van circa 5 cm zijn.

- Leermodus activeren: Op de HTR L73, houd tegelijkertijd een apparaatselectietoets en de toets ▲ "OPEN/CLOSE" (onderaan de toets "DISP") ingedrukt voor 3 seconden, totdat de leer-LED (Learn) middenop de HTR L73 constant groen wordt.
- Druk op de functietoets van de HTR L73 die u een opdracht wilt laten leren; de leer-LED wordt oranje.
- Houd de functietoets op de afstandsbediening van de bron ingedrukt: De oranje leer-LED van de HTR L73 knippert een seconde of twee en wordt vervolgens groen. De opdracht is geleerd.
- Druk nogmaals op de apparaatkeuzetoets van de HTR L73 om de leermodus af te sluiten.

Indien de leer-LED niet oranje knippert, kan het zijn dat u de afstand tussen de afstandsbedieningen moet wijzigen. Indien de leer-LED rood wordt in plaats van groen, betekent dit dat de opdracht van de bron-afstandsbediening niet kon worden geleerd.

BEWERKING ANNULEREN

U kunt het configureren van een toets annuleren door op de actieve apparaatkeuzetoets te drukken voordat het leerproces is voltooid. De leer-LED wordt rood.

Voorbeeld: Bezig met leren van "pauzeren van vcr".

Plaats de HTR L73 en de afstandsbediening van de dvd-speler op bovenstaand beschreven wijze tegenover elkaar.

- Houd op de HTR L73 tegelijkertijd de toetsen "VCR" en ▲ ingedrukt. De leer-LED wordt groen.
- Druk op de pauzetoets II van de HTR L73; de leer-LED wordt oranje.
- Houd de pauzetoets op de afstandsbediening van de vcr-speler ingedrukt. De leer-LED van de HTR L73 knippert oranje en wordt vervolgens groen. De opdracht is geleerd.
- Druk nogmaals op "VCR" om de leermodus af te sluiten.

PUNCH-THROUGH

Met de punch through-functie van de HTR L73 kunt u een functietoets van een bepaalde apparaatkeuzepagina behouden op een andere pagina. U kunt er bijvoorbeeld voor zorgen dat u met de functie "SURR MODE" van AMP bijvoorbeeld nog steeds de L73 kunt bedienen terwijl de apparaatkeuzepagina voor de dvd is geactiveerd.

N.B.:

De toetsen "VOL" en "MUTE" van de HTR L73 zijn voorgeprogrammeerd en voor alle apparaatkeuzepagina's. Met "VOL" wordt het standaardvolume van de L73 geregeld ongeacht het geselecteerde apparaat. De volumetoetsen voor de kanalen "SURR", "CENTER" en "SUB" zijn ook voorgeprogrammeerd als punched-through.

Het instellen van een punch through is eenvoudig. In de leermodus drukt u op de toets waarvoor een punch through moet worden uitgevoerd en vervolgens drukt u twee keer op de apparaattoets van het apparaat waarheen de punch through moet plaatsvinden. De status-LED wordt groen. Druk nogmaals op de apparaatkeuzetoets om de leermodus af te sluiten.

Voorbeeld: Punch-through van de dvd-pagina naar de toets AMP "SURR MODE".

- Houd op de HTR L73 tegelijkertijd de toetsen "DVD" en ▲ (OPEN/CLOSE) ingedrukt. De leer-LED wordt groen.
- Druk op "SURR MODE". De leer-LED wordt oranje.
- Druk tweemaal op "AMP". De leer-LED wordt groen.
- Druk nogmaals op "DVD" om de leermodus af te sluiten.

EN OPDRACHT VAN EEN ANDERE TOETS KOPIËREN

U kunt een opdracht van een HTR L73 toets naar een andere toets kopiëren. Het kopiëren van een toetsfunctie is eenvoudig. In de leermodus drukt u op de toets waarheen gekopieerd moet worden en dan drukt u op de apparaattoets van waar u wilt kopiëren (druk eerst op de apparaatkeuzetoets indien de toets zich op een andere pagina bevindt). De status-LED wordt groen. Druk nogmaals op de apparaatkeuzetoets om de leermodus af te sluiten.

Voorbeeld: Kopiëren van de pauzeopdracht van de dvd-pagina naar de toets AMP II .

- Houd op de HTR L73 tegelijkertijd de toetsen "AMP" en ▲ (OPEN/CLOSE) ingedrukt. De leer-LED wordt groen.
- Druk op II (pauze). De leer-LED wordt oranje.
- Druk op "CD" en dan op II (pauze). De leer-LED wordt groen.
- Druk nogmaals op "AMP" om de leermodus af te sluiten.

N.B.:

De kopieer- en punch through-functies zijn vergelijkbaar. Indien u echter een opdracht kopieert en vervolgens de originele opdracht (brontoets) wist of overschrijft, blijft de opdracht op de toets waarheen werd gekopieerd ongewijzigd. Indien u een punch through van een opdracht uitvoert en vervolgens deze opdracht bij de originele toets wist of overschrijft, dan worden de punch through-functies navenant gewijzigd.

MACRO-OPDRACHT

Een "macro-opdracht" is een serie van twee of meer afstandsbedieningscodes die automatisch worden verzonden wanneer er op een enkele toets wordt gedrukt. U kunt een macro gebruiken om een eenvoudige opdrachtenreeks automatisch uit te voeren, zoals "zet de dvd-speler aan en druk op play". U kunt ook een uitgebreide macro samenstellen, waarbij het hele systeem wordt ingeschakeld, een bron wordt geselecteerd, een SURROUNDMODUS wordt gekozen en wordt begonnen met afspelen. En dat allemaal met een enkele druk op de knop. Er kan één macro onder ieder van de functietoetsen van de HTR L73 worden opgeslagen, maar niet onder de apparaatkeuzetoetsen.

N.B.:

Macro's staan los van het geselecteerde apparaat.

MACRO'S OPNEMEN

Voor het opnemen van een macro drukt u tegelijkertijd 3 seconden lang op de toets "MACRO" en de functietoets op de HTR L73 waaraan u de macro wilt toewijzen. De status-LED wordt groen. Ook de macro-toets licht op. Druk in de juiste volgorde op de functietoetsen die in de macro moeten worden opgeslagen. Vergeet niet eerst op de benodigde apparaatkeuzetoets voor iedere functie te drukken (u kunt zo vaak u wilt van apparaat veranderen tijdens het opnemen van een macro). Op deze manier kunt een macro creëren met opdrachten van meer dan een apparaatkeuzepagina. Wanneer u de gewenste opdrachtenreeks hebt ingevoerd, drukt u nogmaals op "MACRO" om de macro op te slaan. De leer-LED en de toets "MACRO" gaan uit.

N.B.:

In iedere macro kunnen in totaal 64 opdrachten worden opgeslagen. Indien dit aantal wordt overschreden, wordt de macro automatisch opgeslagen nadat de 64e opdracht is toegevoegd.

Voorbeeld: Een macro opnemen onder de toets "0" om de L73 in te schakelen, de dvd-ingang te selecteren en te beginnen met afspelen.

- Houd op de HTR L73 tegelijkertijd de toetsen "MACRO" en "0" (het cijfer nul) ingedrukt. De leer-LED wordt groen.
- Druk op "AMP", druk op "ON", druk op "1" (oranje "DVD"), druk op "DVD" en druk op "play". De leer-LED knippert iedere keer wanneer er een stap wordt toegevoegd.
- Druk nogmaals op "MACRO" om de macro-opnamemodus af te sluiten.

Voor het wissen van een macro voert u bovenstaande stappen uit zonder enige functies in te voeren.

MACRO'S UITVOEREN

Voor het uitvoeren van een macro, drukt u op "MACRO". De toetsverlichting licht 5 seconden op. Terwijl de toets brandt, drukt u op een toets op de HTR L73 waaronder eerder een macro werd opgeslagen. De macro wordt uitgevoerd. Tijdens iedere stap die wordt uitgevoerd, knippert de "ouder" apparaatkeuzetoets even. Zodra de opdrachtenreeks is voltooid, dooft de verlichting van de toets "MACRO". Wanneer op een andere afstandsbedieningstoets wordt gedrukt terwijl de macro wordt uitgevoerd, wordt de macro afgebroken. Vergeet niet dat u de HTR L73 vast moet houden, zodat de infrarood zender de doelcomponenten kan activeren.

N.B.:

Wanneer een macro wordt uitgevoerd, wordt er automatisch een pauze van 1 seconde tussen de opdrachten ingelast. Indien u een pauze van meer dan 1 seconde nodig hebt tussen bepaalde opdrachten, bijvoorbeeld om een component de kans te geven volledig in te schakelen, dan kunt u "lege" stappen opnemen in de macro door de apparaatkeuzepagina's te wijzigen zonder opdrachtfuncties in te voeren.

TIMEOUT TOETSVERLICHTING

De toetsverlichting van de HTR2 kan worden ingesteld op een oplichttijd tussen 0-9 seconden. De standaardinstelling is 5 seconden.

Voor het instellen van de timeout van de verlichting, drukt u 3 seconden lang tegelijkertijd op de toets "DISP" en een van de toetsen "0-9" op de HTR L73 afstandsbediening. De duur van de timeout wordt bepaald door de cijfertoets die u selecteert. De leer-LED knippert twee keer om de nieuwe instelling te bevestigen. Wanneer de timeout op nul wordt ingesteld, gaat de verlichting helemaal niet branden.

N.B.:

Het verlichten van toetsen trekt de meeste stroom van de batterijen in de HTR L73. Door een korte timeout wordt de levensduur van de batterijen in grote mate verlengd. Wordt de timeout op 0 seconden ingesteld, dan wordt de levensduur nog langer.

OP FABRIEKSWAARDEN TERUGSTELLEN

De HTR L73 kan terug op de fabriekswaarden worden gesteld, waarbij alle geleerde opdrachten, gekopieerde en punch through- toetsen, macro's en andere instellingsinformatie wordt gewist. Alle toetsen keren terug naar de voorgeprogrammeerde bibliotheekopdrachten. Voor het terugstellen op fabriekswaarden drukt u 10 seconden lang tegelijkertijd op de toetsen "ON" en "RTN" van de HTR L73. De leer-LED gaat groen knipperen. Laat de toetsen "ON" en "RTN" los voordat het tweede knippersignaal is voltooid. De leer-LED wordt rood om aan te geven dat de fabriekswaarden weer zijn ingesteld.

N.B.:

U moet "ON" en "RTN" loslaten voordat het tweede knippersignaal dooft. Doet u dit niet, dan worden de fabriekswaarden niet ingesteld en zult u de hele procedure moeten herhalen.

WISMODUS

Onder een enkele toets van de HTR L73 kunnen geleerde, gekopieerde en standaard bibliotheekwaarden worden opgeslagen. (De standaard bibliotheekwaarden zijn de voorgeprogrammeerde NAD-codes, zoals de L73 codes op de pagina "AMP".) U kunt opdrachten per "laag" wissen tot aan de standaard bibliotheekopdracht op iedere toets, waarbij geleerde opdrachten, punch through-functies en gekopieerde toetsen worden verwijderd.

N.B.:

De standaard bibliotheekopdrachten kunnen niet worden verwijderd. U hoeft zich dus geen zorgen te maken dat u in de wismodus onherstelbare wijzigingen aanbrengt.

Voor het activeren van de wismodus drukt u tegelijkertijd 3 seconden lang op de gewenste apparaatkeuzetoets en de toets "RTN". De leer-LED wordt groen. Druk op de functietoets waarvan u de opdracht wilt wissen. De leer-LED knippert. Het aantal knippersignalen geeft aan welk soort functie is geactiveerd; zie onderstaande tabel. Druk nogmaals op de actieve apparaatkeuzetoets om de wismodus af te sluiten.

N.B.:

U kunt meerdere functietoetsopdrachten op dezelfde apparaatkeuzepagina wissen, maar om opdrachten van meerdere pagina's te wissen moet u de wismodus afsluiten en op de gewenste pagina weer activeren.

Knipper-signalen	Opdrachtsoort
1	Standaard bibliotheekopdracht
2	Gekopieerde bibliotheekopdracht
3	Geleerde opdracht

CODEBIBLIOTHEKEN LADEN

Op de HTR L73 kan een andere bibliotheek met standaard NAD-codes worden opgeslagen voor ieder van de apparaatkeuzepagina's. Indien met de oorspronkelijke standaardbibliotheek de cd-speler, het cassetdeck, de dvd-speler of een andere component van NAD niet kan worden bediend, volg dan onderstaande procedure om de codebibliotheek te veranderen.

Controleer eerst of de component die u met de HTR L73 wilt bedienen op het lichtnet is aangesloten en is ingeschakeld ("aan", niet alleen op standby). Voor het activeren van de bibliotheekmodus van de HTR L73 drukt u tegelijkertijd 3 seconden lang op de gewenste apparaatkeuzetoets en de toets "PROGRAM". De leer-LED wordt groen. Houd de HTR L73 op de component gericht en voer het eerste driefijferige codebibliotheeknummer uit onderstaande tabel in. Indien de component wordt uitgeschakeld, druk op "ENTER" om dat codebibliotheeknummer te accepteren en sluit de bibliotheekmodus af. Indien de component niet wordt uingeschakeld, voer het volgende driefijferige bibliotheeknummer uit de tabel in. Wanneer u het correcte nummer hebt ingevoerd, wordt de component uitgeschakeld. Druk op "ENTER" om dat codebibliotheeknummer te accepteren en sluit de bibliotheekmodus af.

Component van NAD	HTR L73 codebibliotheek-nummers
Cd-speler (nieuw)	200
Cd-speler (oud)	201
DVD T562	600
DVD T550, L55	601
DVD T531, T571	602
DVD T512, T532, T572	602

ZOEKMODUS

Indien met geen van de codes uit de tabel de component wordt uitgeschakeld, en indien u zeker weet dat u bovenstaande procedure volledig en zorgvuldig hebt uitgevoerd, dan kunt u de volgende "zoekmethode" volgen.

Activeer de bibliotheekmodus door tegelijkertijd 3 seconden lang op de gewenste apparaatkeuzetoets en de toets "PROGRAM" te drukken. De leer-LED wordt groen. Houd nu de toets ▲ of ▼ op de HTR L73 ingedrukt. De afstandsbediening stapt door alle beschikbare codes met een snelheid van circa 1 code per seconde. Indien de component wordt uitgeschakeld, laat u onmiddellijk de cursortoets los en drukt u op "ENTER" om die codebibliotheek te accepteren. Sluit de bibliotheekmodus af. Probeer enkele opdrachten uit te voeren. Indien u aan de benodigde codebibliotheek bent voorbij gegaan, activeer dan de bibliotheekmodus opnieuw en ga met de cursortoets terug naar de benodigde bibliotheek.

N.B.:

Het kan zijn dat er tijdens de zoekbewerking codebibliotheeken worden gevonden waarmee componenten van andere merken dan NAD ten minste gedeeltelijk kunnen worden bediend. U kunt van deze mogelijkheden zeer zeker gebruik maken. Wij kunnen echter alleen volledige en nauwkeurige NAD-codebibliotheeken beschikbaar stellen en ondersteunen de werking van de HTR L73 niet bij componenten van andere merken.

CODEBIBLIOTHEEKNUMMER CONTROLEREN

U kunt de huidige codebibliotheek onder iedere apparaatkeuzetoets als volgt controleren. Activeer de bibliotheekmodus door tegelijkertijd 3 seconden lang op de gewenste apparaatkeuzetoets en de toets "PROGRAM" te drukken. De leer-LED wordt groen. Druk op de toets "DISP". De HTR L73 geeft de huidige codebibliotheek aan door te knipperen met de toetsen "TAPE", "VCR" en "MACRO". Om bijvoorbeeld het codebibliotheeknummer 501 aan te geven, laat de HTR L73 "TAPE" 5 keer knipperen, pauzeert vervolgens en knippert 1 keer met "MACRO". Het kan van pas komen als u de codebibliotheeknummer van uw component noteert.

SAMENVATTING VAN DE HTR L73-MODI

Modus	In te drukken toetsen (3 seconden)
Leren/kopiëren/punch through	Apparaattoets + toets OPEN/CLOSE
Wismodus	apparaattoets + return-toets
Macro opnemen	macrotoets + functietoets
Bibliotheekmodus	apparaattoets + opnametoets
Timeout toetsverlichting	display-toets + cijferoets
Op fabriekswaarden terugstellen	(zie "Op fabriekswaarden terugstellen" hierboven)

STORING	MOGELIJKE OORZAAK	MOGELIJKE OPLOSSING
UIT GEEN ENKEL KANAAL GELUID	<ul style="list-style-type: none"> Wisselstroom ontkoppeld niet ingeschakeld geen stroom op stopcontact Tape Monitor is bezig 	<ul style="list-style-type: none"> Controleer netsnoer, aansluiting en stopcontact ontkoppel Tape Monitor
UIT SOMMIGE KANALEN GEEN GELUID	<ul style="list-style-type: none"> Defecte/ontbrekende kabels <SPEAKER CONFIGURATION> voor kanaal/kanalen ingesteld op "None" aansluitingen op eindversterker of luidsprekers defect 	<ul style="list-style-type: none"> Controleer de kabels controleer het <SPEAKER CONFIGURATION>-menu controleer de eindversterker, de bedrading, en de luidsprekers
GEEN GELUID UIT SURROUND-KANALEN	<ul style="list-style-type: none"> De SURROUNDMODUS is niet ingeschakeld de surround-kanalen zijn ingesteld op "None" (Geen) op het <SPEAKER CONFIGURATION>-menu het niveau van de surround-kanalen is te laag ingesteld op het <LEVEL TRIM>-menu 	<ul style="list-style-type: none"> Selecteer de geschikte SURROUNDMODUS corrigeer de instellingen <SPEAKER CONFIGURATION> of <LEVEL TRIM>
GEEN GELUID VANAF SUBWOOFER	<ul style="list-style-type: none"> De subwoofer is off, uitgeschakeld, niet goed aan de voeding gekoppeld, of verkeerd aangesloten de subwoofer ingesteld op "OFF" op het <SPEAKER CONFIGURATION>-menu het niveau van de subwoofer is te laag ingesteld op het <LEVEL TRIM>-menu 	<ul style="list-style-type: none"> Schakel subwoofer in, controleer aansluiting wisselstroom op subwoofer of controleer aansluitingen corrigeer instellingen in <SPEAKER CONFIGURATION> of <Levels setup>
Geen geluid uit het middenkanaal	<ul style="list-style-type: none"> De bron is een opname in 2/0 (enz.) Dolby Digital of DTS zonder middenkanaal het middenkanaal is "OFF", dus uitgeschakeld op het <SPEAKER CONFIGURATION>-menu het niveau van het middenkanaal is te laag ingesteld op het <LEVEL TRIM>-menu 	<ul style="list-style-type: none"> Speel een bekende 5.1-kanaal-opname of selecteer Dolby Pro Logic- of Mono-modus corrigeer de <SPEAKER CONFIGURATION> of <LEVEL TRIM>-instellingen
GEEN DOLBY DIGITAL/DTS	<ul style="list-style-type: none"> Digitaal uitgangssignaal van bron is niet aangesloten op digitale ingang op L73 broncomponent niet geconfigureerd voor multichannel digitaal uitgangssignaal 	<ul style="list-style-type: none"> Controleer aansluitingen; controleer instellingen broncomponent
L73 reageert niet op de afstandsbediening HTR L73	<ul style="list-style-type: none"> Batterijen zijn leeg of verkeerd geplaatst infrarood zendervenster op afstandsbediening op L73 wordt bedekt sterk zonlicht of omgevingsverlichting schijnt op frontpaneel van L73 	<ul style="list-style-type: none"> Controleer batterijen controleer infrarood vensters en zorg dat er geen obstakels zijn tussen afstandsbediening en L73 verminder zonlicht/verlichting
L73 reageert niet op de opdrachten van het frontpaneel	<ul style="list-style-type: none"> Fout in microprocessor; L73 is misschien oververhit 	<ul style="list-style-type: none"> Schakel L73 uit met aan/uit-toets op frontpaneel en trek stekker uit wisselstroomaansluiting wacht vijf minuten; sluit aan en schakel in
De stroom is ingeschakeld, maar de dvd-speler werkt niet.	<ul style="list-style-type: none"> Er is geen schijfje ingelegd. 	<ul style="list-style-type: none"> Leg een schijfje in (controleer of de dvd- of audio-cd-indicator in het display van de dvd-speler oplicht).
Geen beeld	<ul style="list-style-type: none"> De televisie is niet ingesteld voor het ontvangen van dvd-signalen. De videokabel is niet goed aangesloten. De stroomtoevoer naar de televisie is uitgeschakeld. 	<ul style="list-style-type: none"> Selecteer de juiste video-ingang op de televisie, zodat het beeld van de dvd-speler op de televisie verschijnt. Sluit de videokabel goed aan op de aansluitingen. Zet de televisie aan.
Geen geluid	<ul style="list-style-type: none"> De digitale audio-uitgang is in de verkeerde stand gezet. 	<ul style="list-style-type: none"> Zet de digitale audio-uitgang in de correcte stand.
Het weergegeven beeld is van slechte kwaliteit	<ul style="list-style-type: none"> Het schijfje is vuil. 	<ul style="list-style-type: none"> Reinig het schijfje.
De dvd-speler speelt het schijfje niet af	<ul style="list-style-type: none"> Er is geen schijfje ingelegd. Er is een niet-afspeelbaar schijfje ingelegd. Het schijfje is verkeerd geplaatst. Het schijfje bevindt zich niet binnen de geleider. Er is een menu op de televisie. Het schijfje is vuil. 	<ul style="list-style-type: none"> Leg een schijfje in (controleer of de dvd- of audio-cd-indicator in het display van de dvd-speler oplicht). Plaats een afspeelbaar schijfje (controleer het schijftype, het kleursysteem en de regiocode). Plaats het schijfje met de afspeelbare zijde naar beneden. Leg het schijfje binnen de geleider in de lade. Druk op SETUP om het menu uit te schakelen. Reinig het schijfje.
KINDERBEVEILIGING KAN NIET WORDEN GEWIJZIGD	<ul style="list-style-type: none"> De ingevoerde toegangscode was onjuist. De toegangscode was vergeten. 	<ul style="list-style-type: none"> Voer de correcte toegangscode in. Stel de L73 op de standaardfabrieksinstellingen in. 1) Zet de L73 in de FM-modus. 2) Druk snel op de drie frontpaneeltoetsen: "PLAY/PAUSE", dan "STOP/OPEN", dan "DISPLAY". De toets "DISPLAY" moet hierbij langer dan 7 seconden ingedrukt worden gehouden. De L73 schakelt zichzelf uit en dan weer in op de dvd-modus. N.B.: De standaardtoegangscode is 1234.

DVD-DEEL

Signaalsysteem	PAL/NTSC/AUTO)
Laser	Halfgeleider laser, Golflengte 650 nm
Frequentiebereik (audio)	4 Hz tot 20 kHz
Signaal-ruisverhouding (audio)	Meer dan 100 dB (EIAJ)
Dynamisch bereik (audio)	Meer dan 95 dB (EIAJ)
Harmonische vervorming (audio)	0.008 %
JPEG Baseline	<5120 x 3840 pixels
JPEG Progressive	<2048 x 1536 pixels

VERSTERKERDEEL

Vermogensuitgang stereo-modus ¹	2 x 60W
IHF dynamisch vermogen; 8 ohm	2 x 82W
Vermogensuitgang surround-modus	5 x 45W
Totale harmonische vervorming bij nominaal vermogen	0,08%
IM-vervorming bij nominaal vermogen	0,08%
Dempingsfactor 8 Ohms	> 60
Ingangsgevoeligheid en impedantie	200mV / 50k Ohms
Frequentieweergave	20 tot 20.000 Hz ±0,5 dB
Signaal / ruisverhouding ²	>99 dB
Signaal / ruisverhouding ³	>85 dB

Afstandsbediening HTR L73

TUNERGEDEELTE

Ingangsgevoeligheid	Mono	16,1 dBf
	50 dB Stereo	36,1 dBf
Harmonische vervorming	FM mono	0,2%
	FM Stereo	0,5%
Signaal / ruisverhouding	Mono	69 dB
	Stereo	64 dB
Stereo-separatie bij 1 kHz		40 dB
Frequentieweergave; ± 1,5 dB		30 Hz - 15 kHz

AFMETINGEN

Afmetingen (B x H x D)	17 ¹ / ₈ x 5 ¹ / ₄ x 14 ³ / ₄ " (435 x 133 x 375 mm)
Netto gewicht	26 lbs (11,8 kg)
Transport gewicht	32 lbs (14,5 kg)

1 8 Ohm binnen nominale vervorming)
 2 Ref. Nominaal vermogen / 8 Ohm (A-WTD)
 3 Ref. 1 W / 8 Ohm (A-WTD)

Specificaties kunnen zonder voorafgaande kennisgeving worden gewijzigd. Voor bijgewerkte documentatie en kenmerken, en de nieuwste informatie over uw L73 kunt u terecht op www.nadelectronics.com.



www.NADelectronics.com

**©2005 NAD ELECTRONICS INTERNATIONAL
A DIVISION OF LENBROOK INDUSTRIES LIMITED**

All rights reserved. No part of this publication may be reproduced, stored or transmitted in any form without the written permission of NAD Electronics International

L73 Manual 01/05 Korea