



EX-58
CE5.1



EX-68
GS1050E



EX-78

ELLIPTICAL OWNER'S MANUAL
MANUEL DU PROPRIÉTAIRE DE L'EXERCISEUR ELLIPTIQUE
MANUAL DEL PROPIETARIO DE LA MÁQUINA ELÍPTICA



Read the ELLIPTICAL GUIDE before using this OWNER'S MANUAL.

Lire le GUIDE D'UTILISATION DE L'EXERCISEUR ELLIPTIQUE avant de se servir du présent MANUEL DU PROPRIÉTAIRE.

Lea la GUÍA DEL USUARIO DE LA MÁQUINA ELÍPTICA antes de usar este MANUAL DEL PROPIETARIO.

3	ENGLISH
36	FRANÇAIS
70	ESPAÑOL

ASSEMBLY



WARNING

There are several areas during the assembly process that special attention must be paid. It is very important to follow the assembly instructions correctly and to make sure all parts are firmly tightened. If the assembly instructions are not followed correctly, the elliptical could have frame parts that are not tightened and will seem loose and may cause irritating noises. To prevent damage to the elliptical, the assembly instructions must be reviewed and corrective actions should be taken.

Before proceeding, find your elliptical's serial number located on the front stabilizer tube and enter it in the space provided below. Also locate the model name which is next to the serial number.

ENTER YOUR SERIAL NUMBER AND MODEL NAME IN THE BOXES BELOW:

SERIAL NUMBER:

--	--	--	--	--	--	--	--	--	--	--	--	--	--	--	--	--	--	--	--

MODEL NAME: **HORIZON**

--	--	--	--

ELLIPTICAL

- » Refer to the SERIAL NUMBER and MODEL NAME when calling for service.
- » Be sure to enter both the SERIAL NUMBER and MODEL NAME on your warranty card.



EX-58
CE5.1

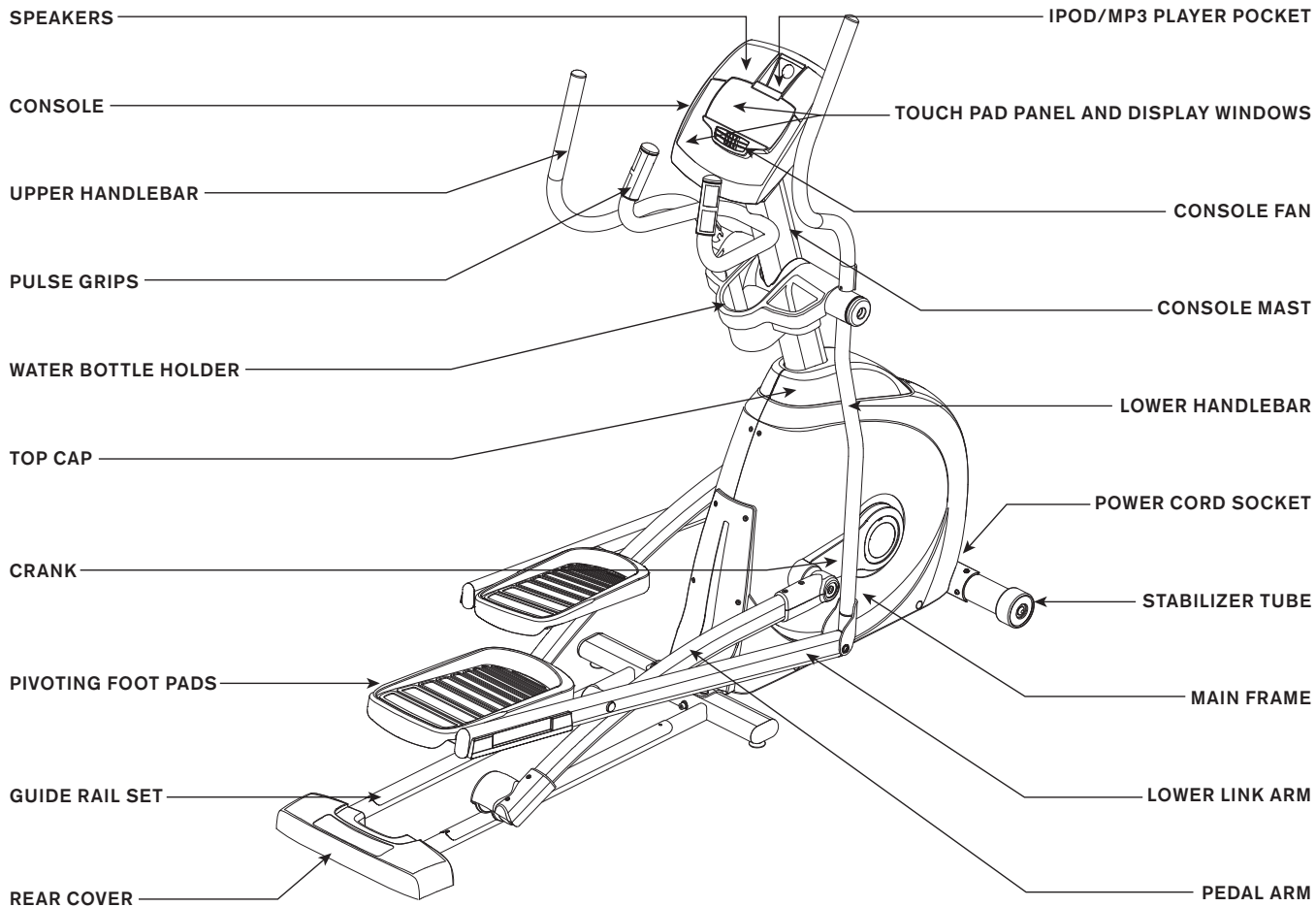

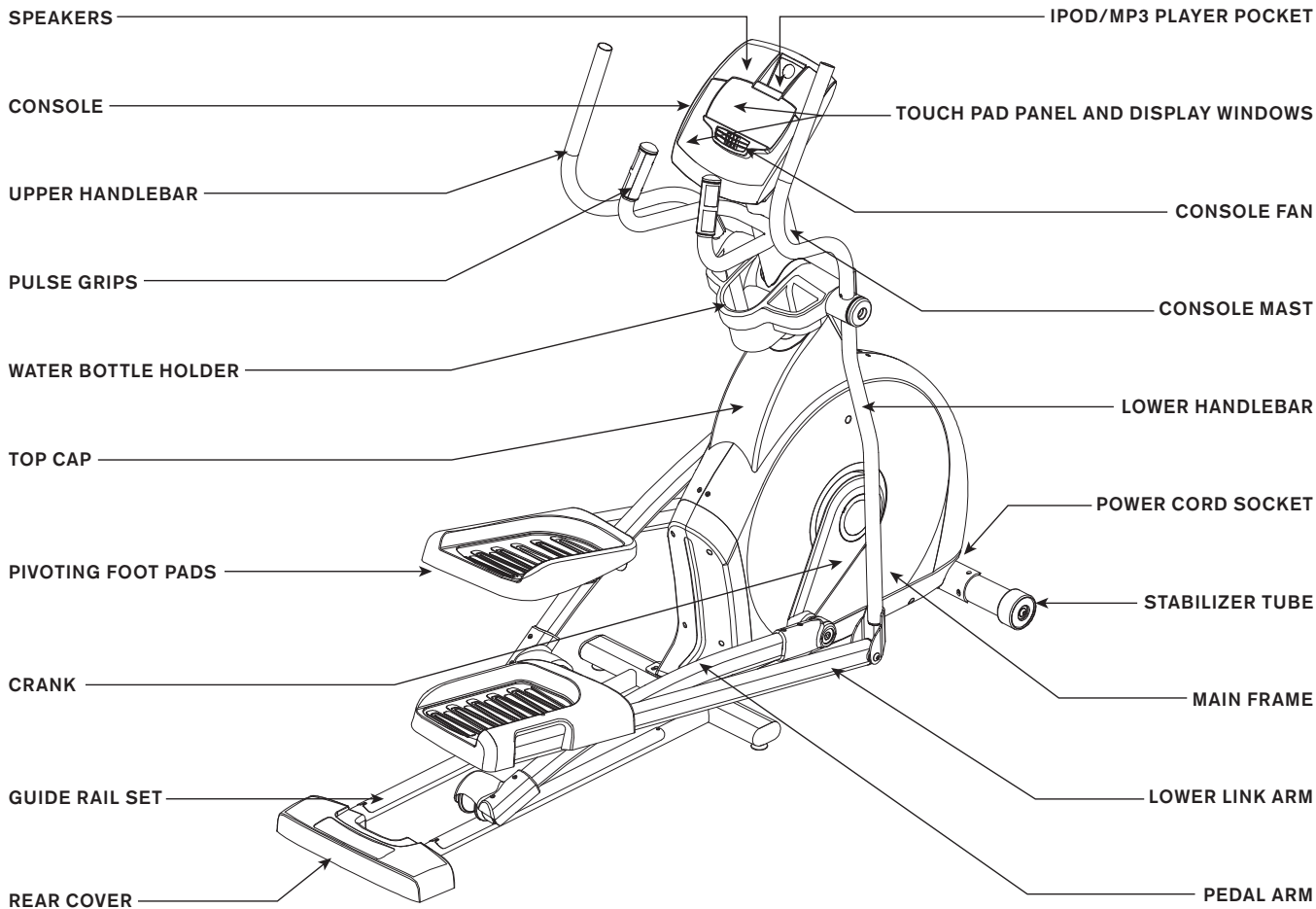

EX-68
GS1050E



EX-78

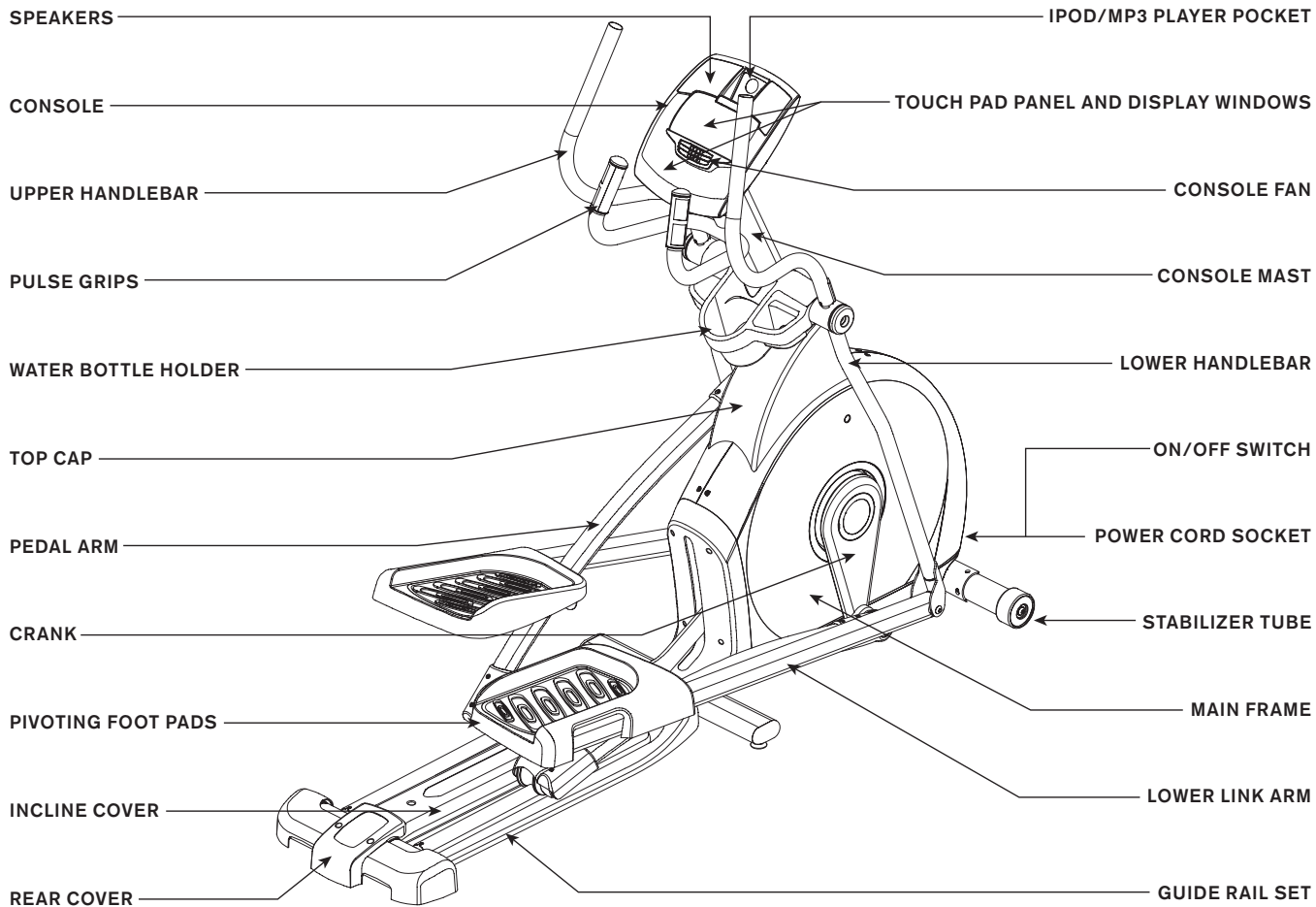

TOOLS INCLUDED:

- Screwdriver
- 8 mm L-Wrench
- 6 mm L-Wrench
- 5 mm L-Wrench
- 13/15 mm Flat Wrench

PARTS INCLUDED:

- 1 Main Frame
- 1 Stabilizer Tube
- 1 Guide Rail Set
- 2 Pedal Arms
- 2 Lower Handlebars
- 2 Upper Handlebars
- 2 Lower Link Arms With Footpads
- 1 Top Cap
- 1 Top Cap Rear Cover
(EX-68, EX-78 and GS1040E only)
- 1 Console Mast
- 1 Console Mast Boot
- 1 Console
- 2 Handlebar Caps
- 1 Water Bottle Holder
- 1 Rear Cover (EX-78 only)
- 1 Audio Adapter Cable
- 1 Power Cord
- 7 Hardware Bags

PRE ASSEMBLY

UNPACKING

Unpack the product where you will be using it. Place the elliptical carton on a level flat surface. It is recommended that you place a protective covering on your floor. Never open box when it is on its side.

NOTE: During each assembly step, ensure that ALL nuts and bolts are in place and partially threaded in before completely tightening any ONE bolt.

NOTE: A light application of grease may aid in the installation of hardware. Any grease, such as lithium bike grease is recommended.



NEED HELP?

If you have questions or if there are any missing parts, contact Customer Tech Support. Contact information is located on the back panel of this manual.



ALL
MODELS

ASSEMBLY STEP 1



ALL
MODELS

EX-58 SHOWN

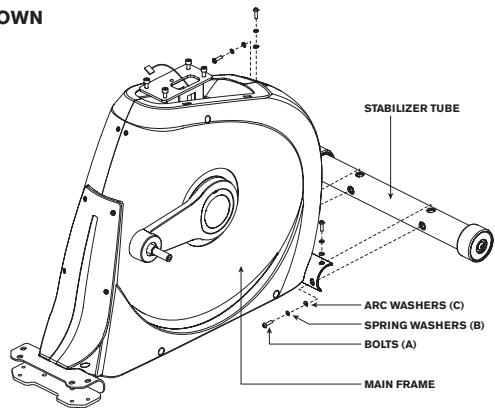

EX-78 SHOWN

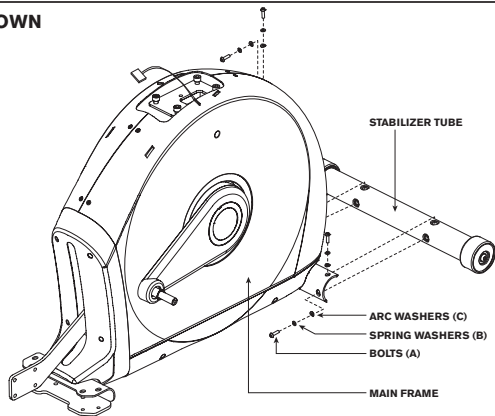

HARDWARE BAG 1 CONTENTS :



BOLT (A)
30 mm
Qty: 4



SPRING WASHER (B)
15 mm
Qty: 4



ARC WASHER (C)
17 mm
Qty: 4

- A Open **HARDWARE BAG 1**.
- B Attach the **STABILIZER TUBE** to the **MAIN FRAME** using 4 **BOLTS (A)**, 4 **SPRING WASHERS (B)** and 4 **ARC WASHERS (C)**.

CE5.1, EX-58, EX-68, GS1050E ASSEMBLY STEP 2



CE5.1
EX-58
EX-68
GS1050E

CE5.1, EX-58 SHOWN

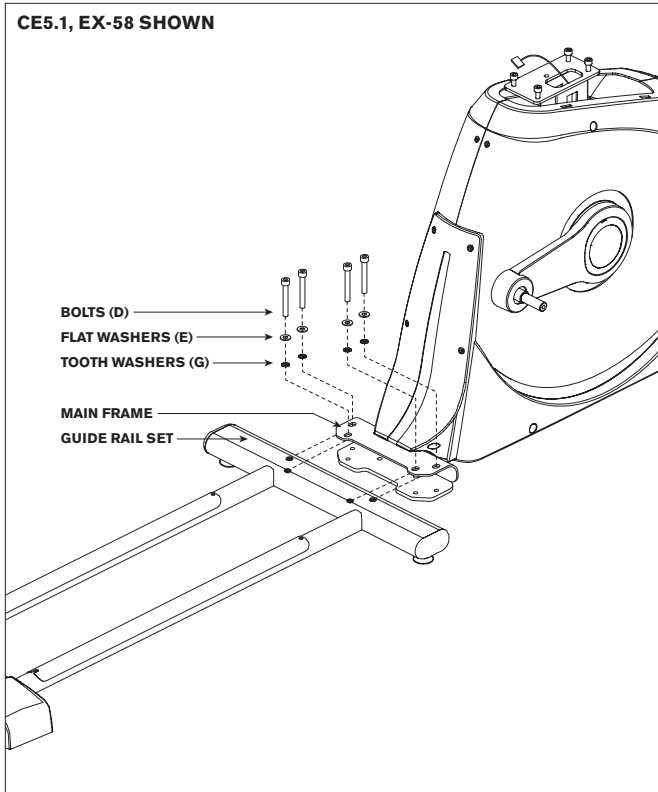

HARDWARE BAG 2 CONTENTS :

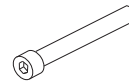

BOLT (D)
55 mm
Qty: 4



FLAT WASHER (E)
17 mm
Qty: 4



TOOTH WASHER (G)
15 mm
Qty: 4

* This step is for CE5.1, EX-58, EX-68, GS1050E models only.

- A Open **HARDWARE BAG 2**.
- B Align **GUIDE RAIL SET** with **MAIN FRAME** as shown.
- C Attach the **GUIDE RAIL SET** to the **MAIN FRAME** using 4 **BOLTS (D)**, 4 **FLAT WASHERS (E)** and 4 **TOOTH WASHERS (G)**.

EX-78 ASSEMBLY STEP 2



EX-78

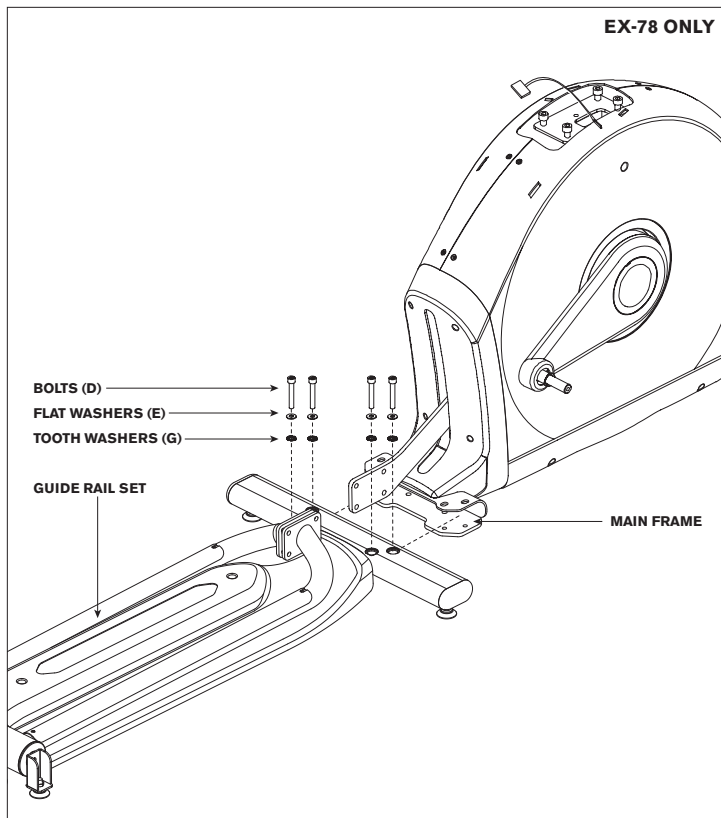

HARDWARE BAG 2 CONTENTS (For Steps A–B):

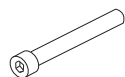

BOLT (D)
55 mm
Qty: 4



FLAT WASHER (E)
17 mm
Qty: 4



TOOTH WASHER (G)
15 mm
Qty: 4

- * This step is for EX-78 models only.
- * CE5.1, EX-58, EX-68, GS1050E models skip to STEP 3.

- Open **HARDWARE BAG 2**.
- Attach the **GUIDE RAIL SET** to the **MAIN FRAME** using 4 **BOLTS (D)**, 4 **FLAT WASHERS (E)** and 4 **TOOTH WASHERS (G)**.

EX-78 ASSEMBLY STEP 2

HARDWARE BAG 2 CONTENTS (For Step C) :



BOLT (H)
35 mm
Qty: 4



FLAT WASHER (I)
16 mm
Qty: 4



SPRING WASHER (B)
15 mm
Qty: 4



NUT (J)
Qty: 4

- C Attach the **GUIDE RAILS** to the **MAIN FRAME** using 4 **BOLTS (H)**, 4 **FLAT WASHERS (I)**, 4 **SPRING WASHERS (B)** and 4 **NUTS (J)**.

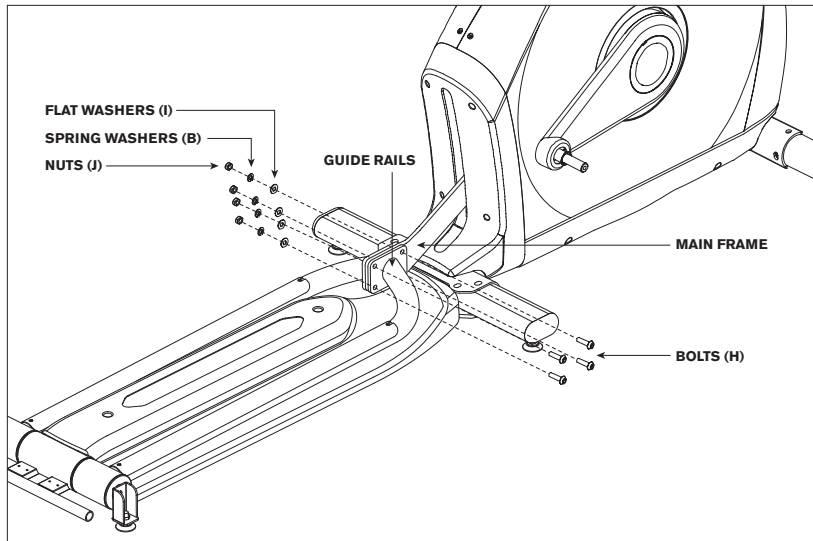

EX-78

ASSEMBLY STEP 3



ALL MODELS

EX-78 SHOWN

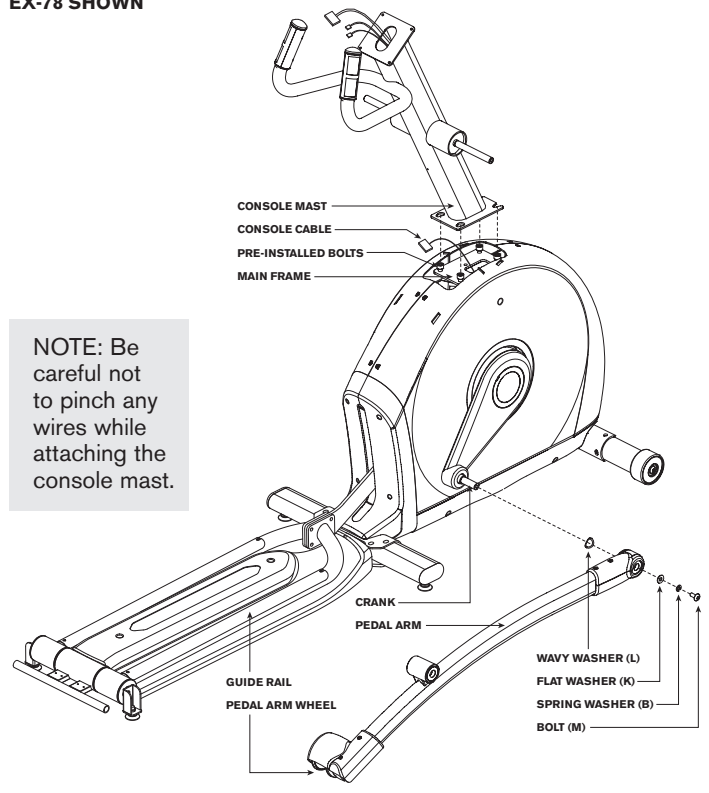

HARDWARE BAG 3 CONTENTS :



- A Open **HARDWARE BAG 3**.
- B Carefully pull the **CONSOLE CABLE** through the **CONSOLE MAST** using the twist tie located inside the **CONSOLE MAST**.
- C Gently slide the **CONSOLE MAST** onto the **MAIN FRAME** and attach **CONSOLE MAST** to **MAIN FRAME** using **PRE-INSTALLED BOLTS**.
- D Slide **WAVY WASHER (L)** over **CRANK** followed by **PEDAL ARM** as shown. Rest **PEDAL ARM WHEEL** on **GUIDE RAIL**.
- E Attach the **PEDAL ARM** to the **CRANK** using 1 **FLAT WASHER (K)**, 1 **SPRING WASHER (B)** and 1 **BOLT (M)**.
- F Repeat steps E–F on the opposite side of the elliptical.

ASSEMBLY STEP 4

EX-78 SHOWN

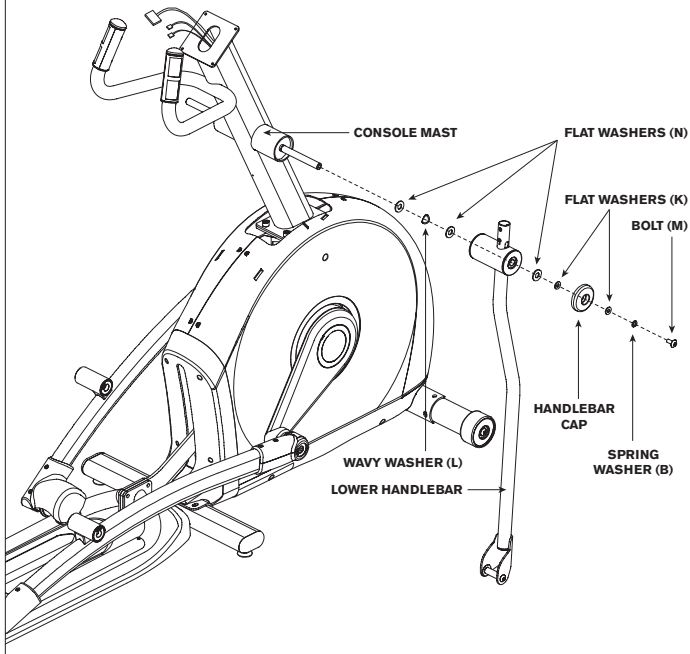

HARDWARE BAG 4 CONTENTS :

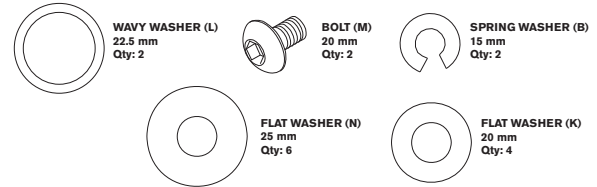

- A Open **HARDWARE BAG 4**.
- B Slide 1 **FLAT WASHER (N)**, 1 **WAVY WASHER (L)** and another **FLAT WASHER (N)** onto the **CONSOLE MAST**.
- C Slide **LOWER HANDLEBAR** onto **CONSOLE MAST** and attach using 1 **FLAT WASHER (N)**, 1 **FLAT WASHER (K)**, 1 **HANDLEBAR CAP**, 1 **SPRING WASHER (B)** and 1 **BOLT (M)**.
- D Repeat steps B–C on the opposite side of the elliptical.



ALL
MODELS

ASSEMBLY STEP 5



ALL MODELS

HARDWARE BAG 5 CONTENTS :

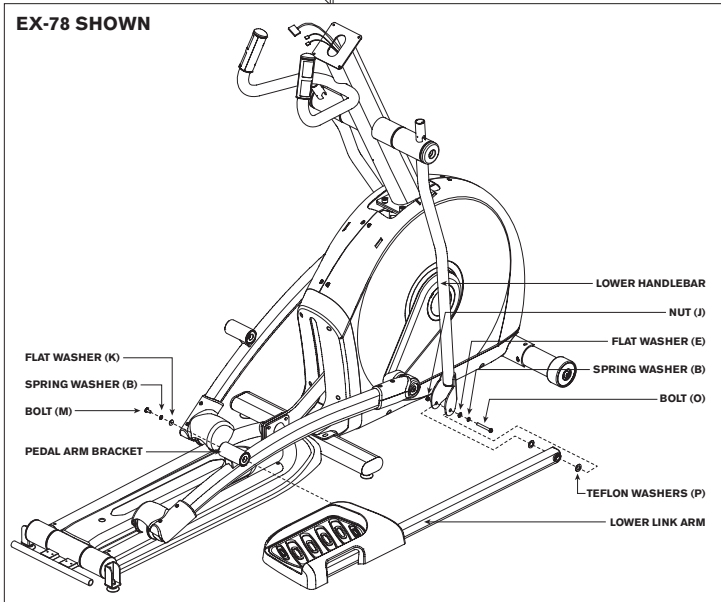
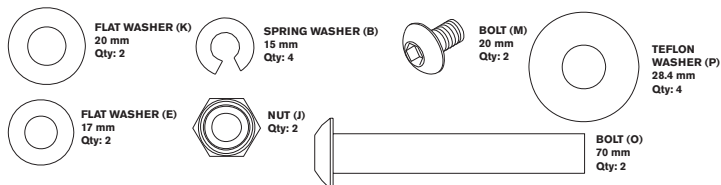

- A Open **HARDWARE BAG 5**.
- B Slide **LOWER LINK ARM** onto **PEDAL ARM BRACKET**.
- C Attach **LOWER LINK ARM** to **PEDAL ARM** using 1 **FLAT WASHER (K)**, 1 **SPRING WASHER (B)** and 1 **BOLT (M)**.
- D Align opposite end of **LOWER LINK ARM** with bracket on bottom of **LOWER HANDLEBAR**.
- E Place **TEFLON WASHERS (P)** on both sides of the **LOWER LINK ARM**. While holding **TEFLON WASHERS (P)** slide **LOWER LINK ARM** into bottom end of **LOWER HANDLEBAR**.
- F Secure the joint with 1 **FLAT WASHER (E)**, 1 **SPRING WASHER (B)**, 1 **BOLT (O)** and secure with 1 **NUT (J)**.
- G Repeat steps B–F on the opposite side of the elliptical.

EX-68, EX-78 ASSEMBLY STEP 6

EX-78 SHOWN

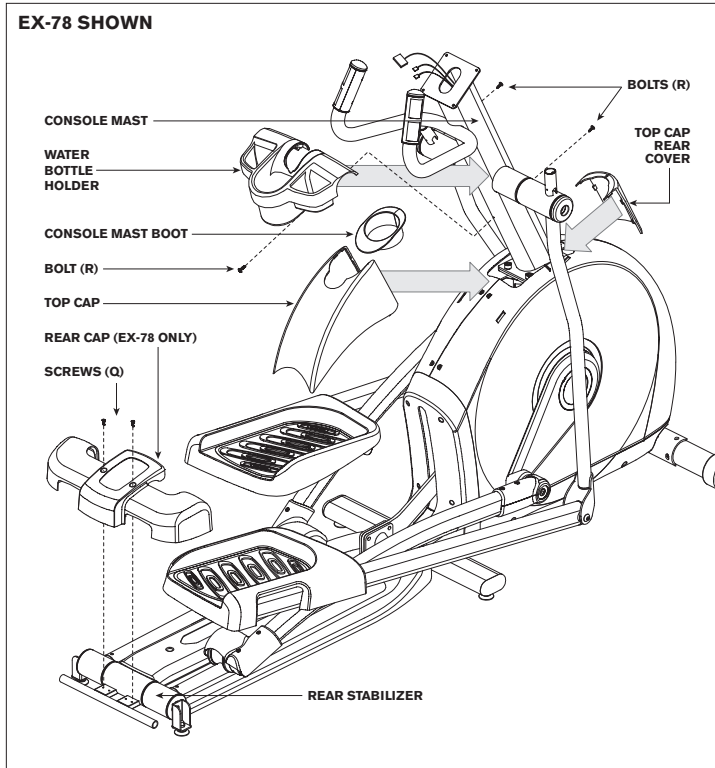

HARDWARE BAG 6 CONTENTS :



BOLT (R)
12 mm
Qty: 3



EX-78 only:
SCREW (Q)
15 mm
Qty: 2

- * This step is for EX-68, EX-78, GS1050E models only.
- * CE5.1 and EX-58 models skip to next page.

- Open **HARDWARE BAG 6**.
- Slide **TOP CAP** and **TOP CAP REAR COVER** over **CONSOLE MAST** and snap into place.
- Slide **CONSOLE MAST BOOT** around **CONSOLE MAST** and insert into **TOP CAP**.
- Slide **WATER BOTTLE HOLDER** over **CONSOLE MAST** and attach using 3 **BOLTS (R)**.

EX-78 only:

- Slide **REAR CAP** over **REAR STABILIZER** and attach using 2 **SCREWS (Q)**.



EX-68
EX-78
GS1050E

EX-58, CE5.1 ASSEMBLY STEP 7



CE5.1
EX-58

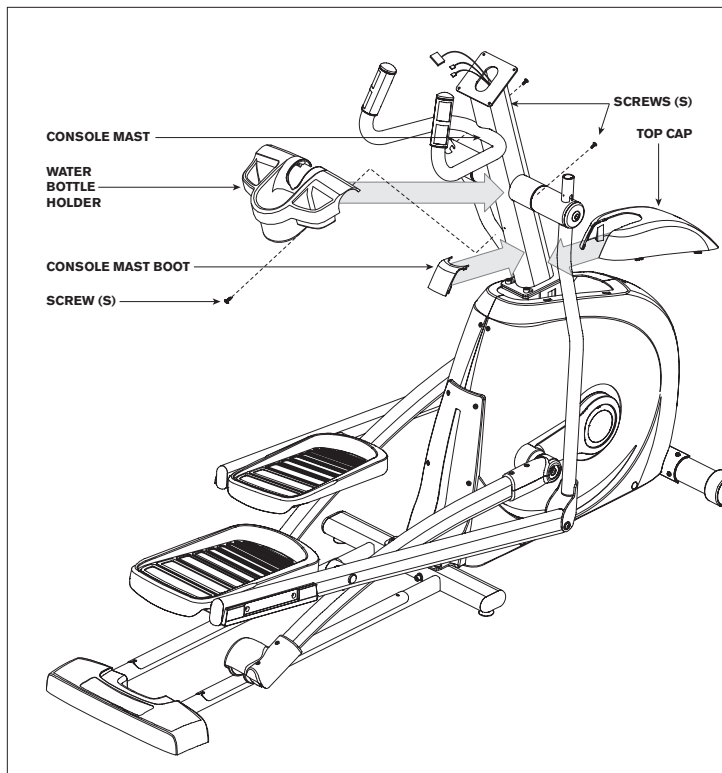

HARDWARE BAG 7 CONTENTS :



* This step is for CE5.1 and EX-58 models only.
* EX-68, EX-78, GS1050E models skip to next page.

- A Open **HARDWARE BAG 7**.
- B Slide **TOP CAP** over **CONSOLE MAST** and snap into place.
- C Insert **CONSOLE MAST BOOT** over **TOP CAP** and snap into place.
- D Slide **WATER BOTTLE HOLDER** over **CONSOLE MAST** and attach using 3 **SCREWS (S)**.

ASSEMBLY STEP 8

CE5.1, EX-58 SHOWN

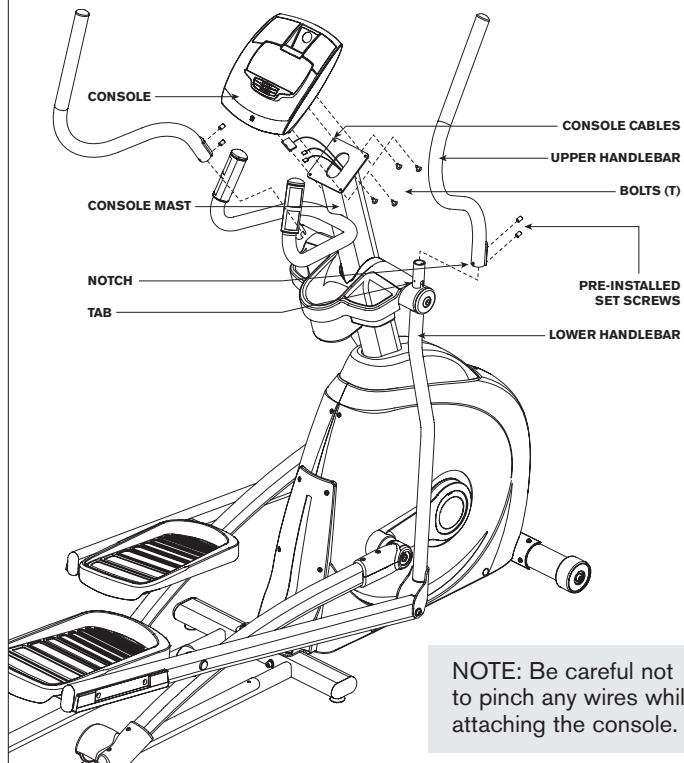

HARDWARE BAG 8 CONTENTS :



- A Open **HARDWARE BAG 8**.
- B Attach the **CONSOLE CABLES** to the **CONSOLE**.
- C Carefully tuck the **CONSOLE CABLES** into the **CONSOLE MAST** before attaching the **CONSOLE**. Attach **CONSOLE** to **CONSOLE MAST** using 4 **BOLTS (T)**.
- D Slide **UPPER HANDLEBARS** onto **LOWER HANDLEBARS** and align **NOTCH** with **TAB** making sure handlebars are joined together completely. Secure **UPPER HANDLEBARS** to **LOWER HANDLEBARS** using **PRE-ATTACHED SET SCREWS**.
- E Repeat step D on other side.

YOU ARE FINISHED!



ALL
MODELS

ELLIPTICAL OPERATION



This section explains how to use your elliptical's console and programming.
The BASIC OPERATION section in the ELLIPTICAL GUIDE has instructions for the following:

- **LOCATION OF THE ELLIPTICAL**
- **POWER/GROUNDING INSTRUCTIONS**
- **FOOT POSITIONING**
- **MOVING THE ELLIPTICAL**
- **LEVELING THE ELLIPTICAL**
- **POWER/MANUAL INCLINE OPERATION**
- **USING THE HEART RATE FUNCTION**



EX-58
CE5.1

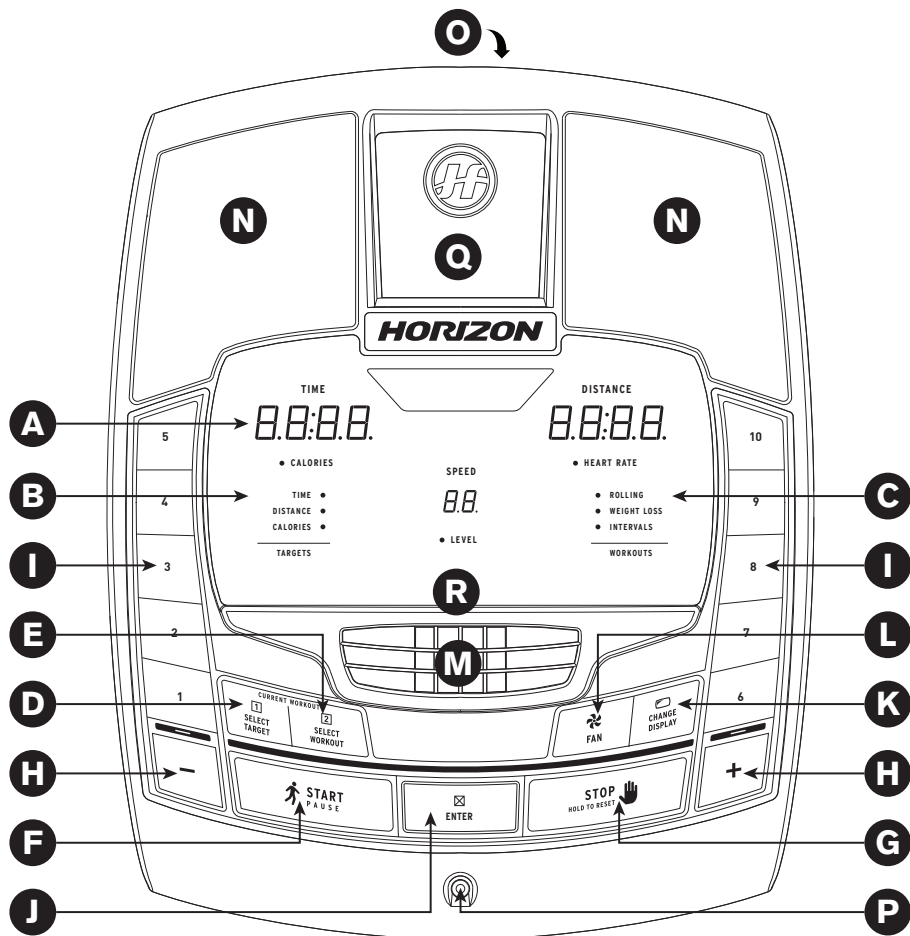

EX-58, CE5.1 CONSOLE OPERATION

Note: There is a thin protective sheet of clear plastic on the overlay of the console that should be removed before use.

- A) **LED DISPLAY WINDOWS:** time, distance, calories, heart rate, speed and resistance level.
- B) **TARGET LED INDICATORS:** indicate what target (if any) is set for the current program.
- C) **WORKOUT LED INDICATORS:** indicate what workout (if any) is set for the current program.
- D) **SELECT TARGET:** press to select your desired target.
- E) **SELECT WORKOUT:** press to select your desired workout.
- F) **START:** press to begin exercising, start your workout, or resume exercising after pause.
- G) **STOP:** press to pause/end your workout. Hold for 3 seconds to reset the console.
- H) **+ / - KEYS:** used to adjust resistance level.
- I) **QUICK KEYS:** used to reach desired resistance level more quickly.
- J) **ENTER:** used to confirm a selection.
- K) **CHANGE DISPLAY:** press to change display feedback during workout.
- L) **FAN KEY:** press to turn fan on and off.
- M) **FAN:** personal workout fan.
- N) **SPEAKERS:** music plays through speakers when your CD / MP3 player is connected to the console.
- O) **AUDIO IN JACK:** plug your CD / MP3 player into the console using the included audio adaptor cable.
- P) **AUDIO OUT / HEADPHONE JACK:** plug your headphones into this jack to listen to your music through the headphones.
Note: when headphones are plugged into the headphone jack the sound will no longer come out through the speakers.
- Q) **MP3 PLAYER POCKET:** used to store your MP3 player.
- R) **READING RACK:** holds reading material.





EX-68
GS1050E

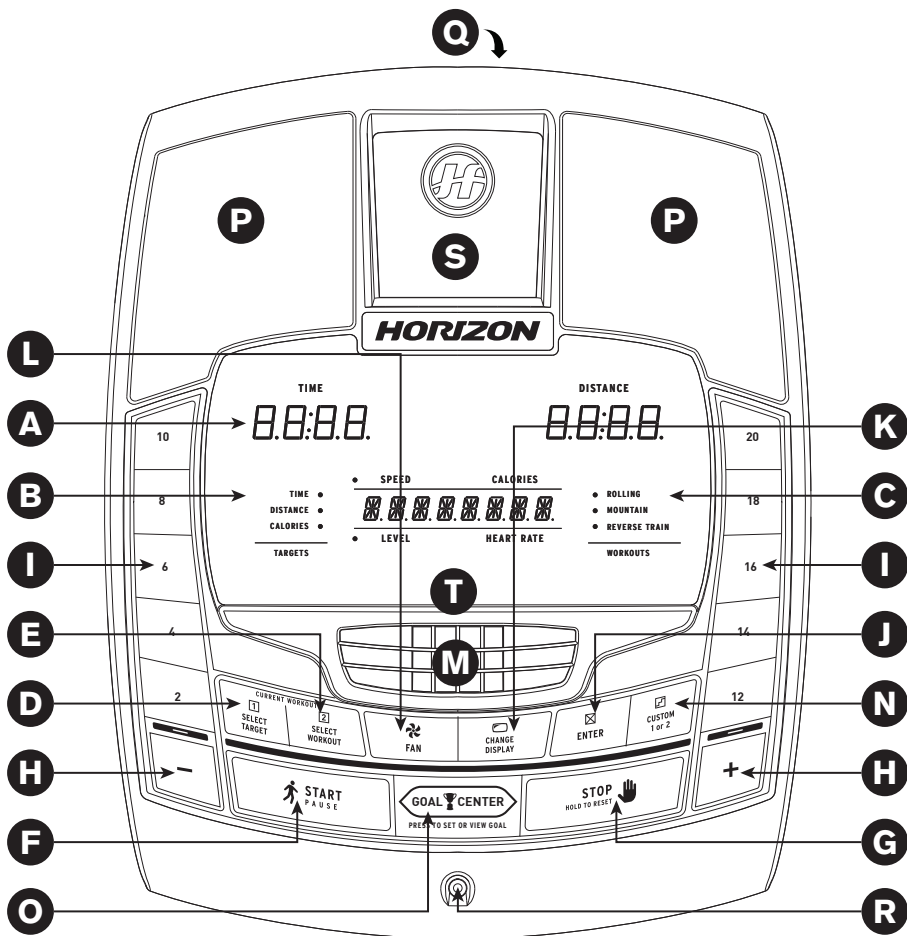

EX-68, GS1050E CONSOLE OPERATION

Note: There is a thin protective sheet of clear plastic on the overlay of the console that should be removed before use.

- A) **LED DISPLAY WINDOWS:** time, distance, calories, heart rate, speed and resistance level.
- B) **TARGET LED INDICATORS:** indicate what target (if any) is set for the current program.
- C) **WORKOUT LED INDICATORS:** indicate what workout (if any) is set for the current program.
- D) **SELECT TARGET:** press to select your desired target.
- E) **SELECT WORKOUT:** press to select your desired workout.
- F) **START:** press to begin exercising, start your workout, or resume exercising after pause.
- G) **STOP:** press to pause/end your workout. Hold for 3 seconds to reset the console.
- H) **+ / - KEYS:** used to adjust resistance level.
- I) **QUICK KEYS:** used to reach desired resistance level more quickly.
- J) **ENTER:** used to confirm a selection.
- K) **CHANGE DISPLAY:** press to change display feedback during workout.
- L) **FAN KEY:** press to turn fan on and off.
- M) **FAN:** personal workout fan.
- N) **CUSTOM 1 & 2 KEY:** press to select custom 1 or custom 2 program.
- O) **GOAL CENTER:** press to set or view your goal.
- P) **SPEAKERS:** music plays through speakers when your CD / MP3 player is connected to the console.
- Q) **AUDIO IN JACK:** plug your CD / MP3 player into the console using the included audio adaptor cable.
- R) **AUDIO OUT / HEADPHONE JACK:** plug your headphones into this jack to listen to your music through the headphones.
Note: when headphones are plugged into the headphone jack the sound will no longer come out through the speakers.
- S) **MP3 PLAYER POCKET:** used to store your MP3 player.
- T) **READING RACK:** holds reading material.





EX-78

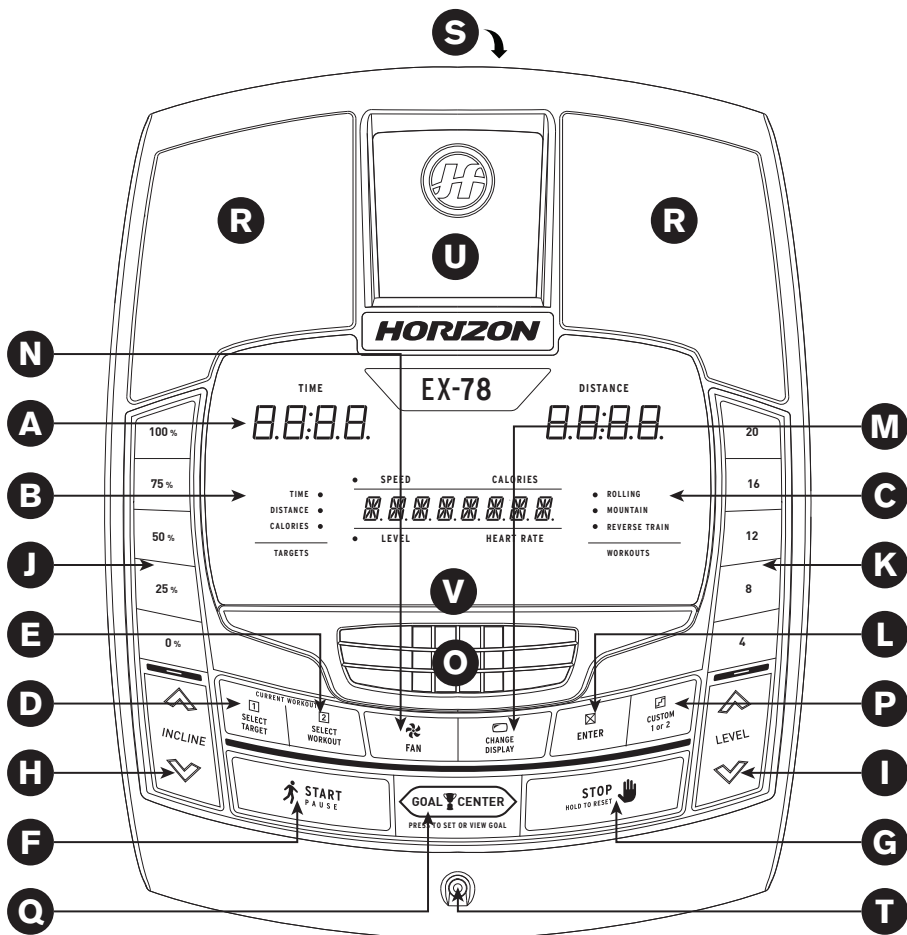

24

EX-78 CONSOLE OPERATION

Note: There is a thin protective sheet of clear plastic on the overlay of the console that should be removed before use.

- A) **LED DISPLAY WINDOWS:** time, distance, calories, heart rate, speed, resistance level and incline level.
- B) **TARGET LED INDICATORS:** indicate what target (if any) is set for the current program.
- C) **WORKOUT LED INDICATORS:** indicate what workout (if any) is set for the current program.
- D) **SELECT TARGET:** press to select your desired target.
- E) **SELECT WORKOUT:** press to select your desired workout.
- F) **START:** press to begin exercising, start your workout, or resume exercising after pause.
- G) **STOP:** press to pause/end your workout. Hold for 3 seconds to reset the console.
- H) **INCLINE ▲ / ▼ KEYS:** used to adjust incline in small increments (5% Increments).
- I) **LEVEL ▲ / ▼ KEYS:** used to adjust resistance level in small increments.
- J) **INCLINE QUICK KEYS:** used to reach desired incline more quickly.
- K) **RESISTANCE QUICK KEYS:** used to reach desired resistance level more quickly.
- L) **ENTER:** used to confirm a selection.
- M) **CHANGE DISPLAY:** press to change display feedback during workout.
- N) **FAN KEY:** press to turn fan on and off.
- O) **FAN:** personal workout fan.
- P) **CUSTOM 1 & 2 KEY:** press to select custom 1 or custom 2 program.
- Q) **GOAL CENTER:** press to set or view your goal.
- R) **SPEAKERS:** music plays through speakers when your CD / MP3 player is connected to the console.
- S) **AUDIO IN JACK:** plug your CD / MP3 player into the console using the included audio adaptor cable.
- T) **AUDIO OUT / HEADPHONE JACK:** plug your headphones into this jack to listen to your music through the headphones.
Note: when headphones are plugged into the headphone jack the sound will no longer come out through the speakers.
- U) **MP3 PLAYER POCKET:** used to store your MP3 player.
- V) **READING RACK:** holds reading material.



EX-78

DISPLAY WINDOWS

- **TIME:** Shown as minutes : seconds. View the time remaining or the time elapsed in your workout.
- **DISTANCE:** Shown as miles. Indicates distance traveled or distance remaining during your workout.
- **SPEED:** Shown as MPH. Indicates how fast the foot pedals are moving.
- **CALORIES:** Total calories burned or calories remaining left to burn during your workout.
- **HEART RATE:** Shown as BPM (beats per minute). Used to monitor your heart rate (displayed when contact is made with both pulse grips).
- **LEVEL:** Shows the current level of resistance.
- **INCLINE (EX-78 ONLY):** Shown as percent. Indicates the incline level of the power ramp. Will be displayed in the alphanumeric window.
- **TARGETS:**
LED lights up next to currently selected target.
If no LED is lit, no target is activated.
- **WORKOUTS:**
LED lights up next to currently selected workout.
If no LED is lit, no workout is activated.

EX-58, CE5.1 DISPLAYS

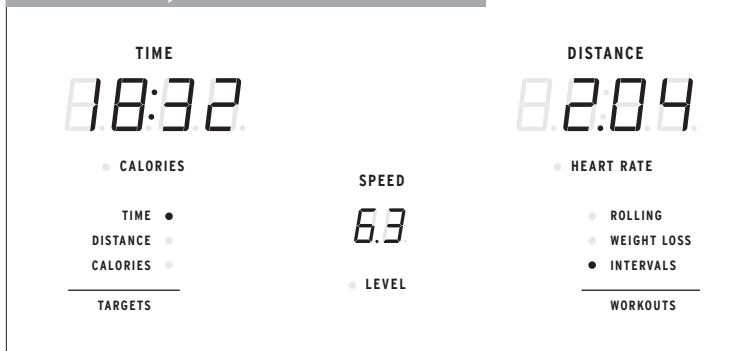

EX-68, EX-78, GS1050E DISPLAYS

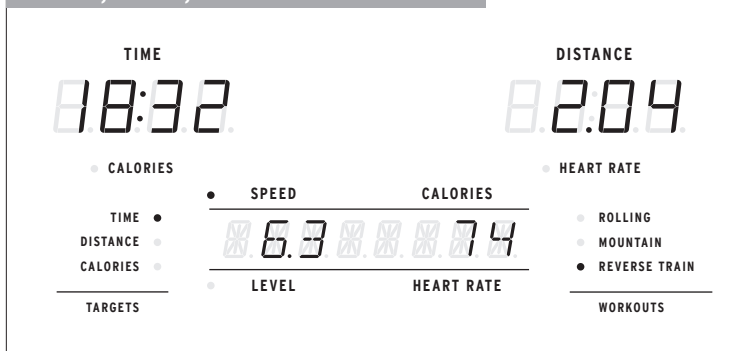

GETTING STARTED

- 1) Check to make sure no objects are nearby that will hinder the movement of the elliptical.
- 2) Plug in the power cord and turn the elliptical ON. (Switch is located at the bottom-front of the elliptical.) NOTE: Some ellipticals may not have a power switch and will turn on when power is supplied.

A) QUICK START UP

Simply press the START key to begin working out. The time will count up from 0:00, the resistance level will default to level 1. EX-78 only: Incline will default to 0%. OR...

B) SELECT USER (EX-68, EX-78, GS1050E ONLY)

Select USER 1, USER 2 or GUEST using the + / - keys and press ENTER.

C) SELECT A TARGET AND WORKOUT

- 1) Select a TARGET using the SELECT TARGET key.
- 2) Adjust the TARGET settings using the ARROW keys.
- 3) Press ENTER to advance.
- 4) Select a WORKOUT using the SELECT WORKOUT key.
- 5) Press START to begin workout.

NOTE: If no TARGET nor WORKOUT is selected, the program will function as a MANUAL program. All changes in resistance level or incline will need to be from the user in this setting.

EX-68, EX-78, GS1050E ONLY:

CHANGING YOUR TARGET MID-WORKOUT

You can change your Target “on-the-fly” without losing your current workout stats.

Anytime during your workout, press the SELECT TARGET key until you have selected the new TARGET you would like.

Use the ▲ / ▼ or + / - keys to enter in the value of your new TARGET. All previous workout statistics will be rolled into the new TARGET, so you'll never miss a beat.

NOTE: If you accidentally press the SELECT TARGET key during a workout, if no buttons are pressed after 5 seconds, the current target will resume.

EX-68, EX-78, GS1050E ONLY:

CHANGING YOUR WORKOUT MID-WORKOUT

You can change your Workout “on-the-fly”.

Anytime during your workout, press the SELECT WORKOUT key until you have selected the new WORKOUT you would like. Press ENTER.

New WORKOUT will begin at the first segment after warm up and all workout statistics will roll over.

NOTE: If you accidentally press the SELECT WORKOUT button during a workout, if no buttons are pressed after 5 seconds the current program will resume.



PROGRAM INFORMATION



TARGET 1 – TIME: Allows user to set a target based on how long they would like to workout. Time targets can range from 15:00 – 99:00(EX-68, EX-78, GS1050E) or 5:00 – 99:00(EX-58, CE5.1). TIME will count down. DISTANCE and CALORIES will count up from zero.



TARGET 2 – DISTANCE: Allows user to set a target based on distance they would like to complete. Distance target can range from 0.25 – 26.25 miles. DISTANCE will count down. TIME and CALORIES will count up from zero.



TARGET 3 – CALORIES: Allows user to set a target based on the number of calories they would like to burn. Calories target can range from 20 – 980 calories. CALORIES will count down. TIME and DISTANCE will count up from zero.



NO TARGET: Allows user to select a workout profile that has no specified time, distance, or calorie target. TIME, DISTANCE, and CALORIES will all count up from zero.

EX-58/CE5.1 ONLY:



WORKOUT 1 – ROLLING: Resistance program. Mimics the feeling of moving up and down hills by gradually increasing and decreasing the resistance.



WORKOUT 2 – WEIGHT LOSS: Promotes weight loss by increasing and decreasing the resistance, while keeping you in your fat burning zone.



WORKOUT 3 – INTERVALS: Improves your strength, speed and endurance by increasing and decreasing the resistance throughout your workout to involve your heart and other muscles.

EX-68, EX-78, GS1050E ONLY:



WORKOUT 1 – ROLLING: Resistance program. Mimics the feeling of moving up and down hills by gradually increasing and decreasing the resistance.



WORKOUT 2 – MOUNTAIN: Resistance and incline program (only EX-78 has incline). Mimics the feeling of moving up and down mountains by increasing and decreasing the resistance and incline (only EX-78 has incline).



WORKOUT 3 – REVERSE TRAIN: Resistance program. Cues you to pedal forward and backwards for an exciting and challenging workout.

USING CUSTOM PROGRAMS (EX-68, EX-78, GS1050E ONLY)

- 1) Use ▲ / ▼ or + / - keys to select USER 1, USER 2 or GUEST. Press ENTER to confirm.
- 2) Press the CUSTOM 1 and 2 key to select a custom program. Press ENTER to confirm
- 3) Press SELECT TARGET to select time, distance, or calories goal. The LED will light up next to the target selected. Press ENTER to select desired target. A new target must be selected each time a custom program is selected.
- 4) Set each resistance profile by using the ▲ / ▼ or + / - keys and press ENTER. Repeat for all 15 resistance profiles.
- 5) EX-78 only: Set each incline profile by using the ▲ / ▼ or + / - keys and press ENTER. Repeat for all 15 incline profiles.
- 6) Press START to begin.





GOAL CENTER™ (EX-68, EX-78, GS1040E ONLY)

Research shows that those who create and track their fitness goals, on average, achieve greater success than those who do not. Because your new elliptical is equipped with Horizon's exclusive GOAL CENTER™ Performance Tracker, you've taken an important step towards achieving your fitness goals. GOAL CENTER™ is innovative new software, integrated into your elliptical console, that will allow you to track your fitness goals over time, without the need for paper journals or logs. Read further to learn about how GOAL CENTER™ can help motivate you to enhance your performance.

GOAL CENTER™ SETUP

- 1) Select USER 1 or USER 2 using the ▲ / ▼ or + / - keys.
- 2) Press and hold GOAL CENTER™ for approximately five seconds.
- 3) Press SELECT TARGET key to select time, distance or calorie goal.
- 4) Use ▲ / ▼ or + / - keys to select goal value and press ENTER.
- 5) Use the ▲ / ▼ or + / - keys to select the NUMBER OF DAYS to complete the goal.
- 6) Press ENTER again to exit the setup mode.

NOTE: These steps can also be used to erase an existing goal and set a new one.

VIEWING GOAL PROGRESS

When logged into your user profile, you can view progress toward your goal by pressing the GOAL CENTER™ key. The console will scroll the remaining time, distance or calories, depending on the goal selected and will also scroll the time remaining to achieve that goal.

NOTE: For workout data to accumulate towards a user's goal, you **MUST** first select that user before beginning a workout.

TO RESET THE CONSOLE

Hold STOP key for 3 seconds.



FINISHING YOUR WORKOUT

When your workout is complete, the monitor display will flash "FINISHED" and beep. Your workout information will stay displayed on the console for 30-45 seconds and then reset.

CLEAR CURRENT SELECTION

To clear the current program selection or screen, hold the STOP button for 3-5 seconds.

USING YOUR CD / MP3 PLAYER

-  1) Connect the included AUDIO ADAPTOR CABLE to the AUDIO IN JACK on the top right of the console and the headphone jack on your CD / MP3 player.
- 2) Use your CD / MP3 player buttons to adjust song settings.
- 3) Remove the AUDIO ADAPTOR CABLE when not in use.
-  4) If you don't want to use the SPEAKERS, you can plug your headphones into the AUDIO OUT JACK at the bottom of the console.



LIMITED HOME-USE WARRANTY





WEIGHT CAPACITY

EX-58/CE5.1 = 275 lbs (125 kilograms).

EX-68/EX-78/GS1050E = 300 lbs (136 kilograms).

FRAME • LIFETIME

Horizon Fitness warrants the frame against defects in workmanship and materials for the lifetime of the original owner, so long as the device remains in the possession of the original owner. (The frame is defined as the welded metal base of the unit and does not include any parts that can be removed.)

BRAKE • CE5.1: 15 YEARS

• **EX-58: 20 YEARS**

• **EX-68/EX-78/GS1050E: LIFETIME**

Horizon Fitness warrants the brake against defects in workmanship and materials for the period specified above from the date of original purchase, so long as the device remains in the possession of the original owner.

ELECTRONICS & PARTS • 1 YEAR (EX-78: 2 YEARS)

Horizon Fitness warrants the electronic components, finish and all original parts for the period specified above from the date of original purchase, so long as the device remains in the possession of the original owner.

LABOR • 1 YEAR

Horizon Fitness shall cover the labor cost for the repair of the device for a period of one year from the date of the original purchase, so long as the device remains in the possession of the original owner.

EX-78 ONLY: INCLINE MOTOR • 1 YEAR

Horizon Fitness warrants the incline motor against defects in workmanship and materials for a period of one year from the date of original purchase, so long as the device remains in the possession of the original owner.

EXCLUSIONS AND LIMITATIONS

Who IS covered:

- The original owner and is not transferable.

What IS covered:

- Repair or replacement of a defective motor, electronic component, or defective part and is the sole remedy of the warranty.

What IS NOT covered:

- Normal wear and tear, improper assembly or maintenance, or installation of parts or accessories not originally intended or compatible with the equipment as sold.
- Damage or failure due to accident, abuse, corrosion, discoloration of paint or plastic, neglect, theft, vandalism, fire, flood, wind, lightning, freezing, or other natural disasters of any kind, power reduction, fluctuation or failure from whatever cause, unusual atmospheric conditions, collision, introduction of foreign objects into the covered unit, or modifications that are unauthorized or not recommended by Horizon Fitness.

SERVICE/RETURNS

- Incidental or consequential damages. Horizon Fitness is not responsible or liable for indirect, special or consequential damages, economic loss, loss of property, or profits, loss of enjoyment or use, or other consequential damages of whatsoever nature in connection with the purchase, use, repair or maintenance of the equipment.
- Equipment used for commercial purposes or any use other than a single family or Household, unless endorsed by Horizon Fitness for coverage.
- Equipment owned or operated outside the US and Canada.
- Delivery, assembly, installation, setup for original or replacement units or labor or other costs associated with removal or replacement of the covered unit.
- Any attempt to repair this equipment creates a risk of injury. Horizon Fitness is not responsible or liable for any damage, loss or liability arising from any personal injury incurred during the course of, or as a result of any repair or attempted repair of your fitness equipment by other than an authorized service technician. All repairs attempted by you on your fitness equipment are undertaken AT YOUR OWN RISK and Horizon Fitness shall have no liability for any injury to the person or property arising from such repairs.
- In-home service is available within 150 miles of the nearest authorized repair center (Mileage beyond 150 miles from an authorized service center is the responsibility of the consumer).
- All returns must be pre-authorized by Horizon Fitness.
- Horizon Fitness' obligation under this warranty is limited to replacing or repairing, at Horizon Fitness' option, the same or comparable model at one of its authorized service centers.
- A Horizon Fitness authorized service center must receive all equipment for which a warranty claim is made. This equipment must be received with all freight and other transportation charges prepaid, accompanied by sufficient proof of purchase.
- Replacement units, parts and electronic components reconditioned to as-new condition by Horizon Fitness or its vendors may sometimes be supplied as warranty replacement and constitute fulfillment of warranty terms.
- This warranty gives you specific legal rights, and your rights may vary from state to state.



FRANÇAIS

ASSEMBLAGE



AVERTISSEMENT

Le processus de montage comporte certaines étapes au cours desquelles il faut faire particulièrement attention. Il importe de suivre les instructions de montage à la lettre et de s'assurer que toutes les pièces sont bien serrées. Si on ne suit pas correctement les instructions de montage, certaines parties du cadre de l'exerciseur elliptique pourraient être mal serrées et bouger et elles pourraient causer des bruits irritants. Pour éviter les dommages à l'exerciseur elliptique, relire les instructions d'assemblage et prendre les mesures correctives qui s'imposent.

Avant de continuer, rechercher le numéro de série de l'exerciseur elliptique indiqué sur le tube de stabilisation avant et l'inscrire dans l'espace réservé ci-dessous. Trouver aussi le modèle, à côté du numéro de série.

INSCRIRE LE NUMÉRO DE SÉRIE ET LE MODÈLE DANS LES CASES CI-DESSOUS :

NUMÉRO DE SÉRIE :

--	--	--	--	--	--	--	--	--	--	--	--	--	--	--	--	--	--	--	--

MODÈLE : **EXERCISEUR ELLIPTIQUE HORIZON**

--	--	--	--

- » Indiquer le NUMÉRO DE SÉRIE et le MODÈLE lors de tout appel de service.
- » Veiller à inscrire tant le NUMÉRO DE SÉRIE que le MODÈLE de l'appareil sur la carte de garantie de l'appareil.



EX-58
CE5.1

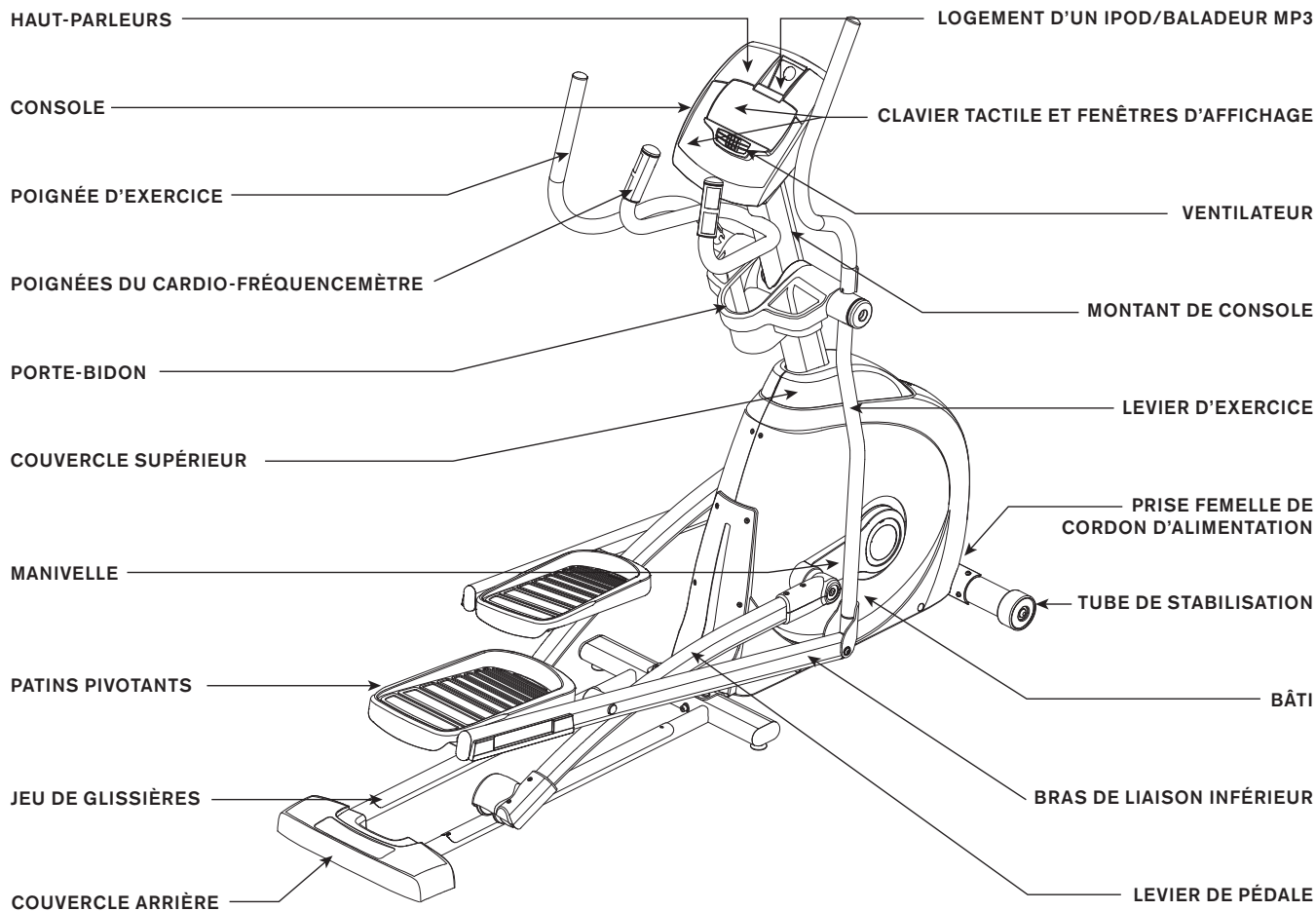

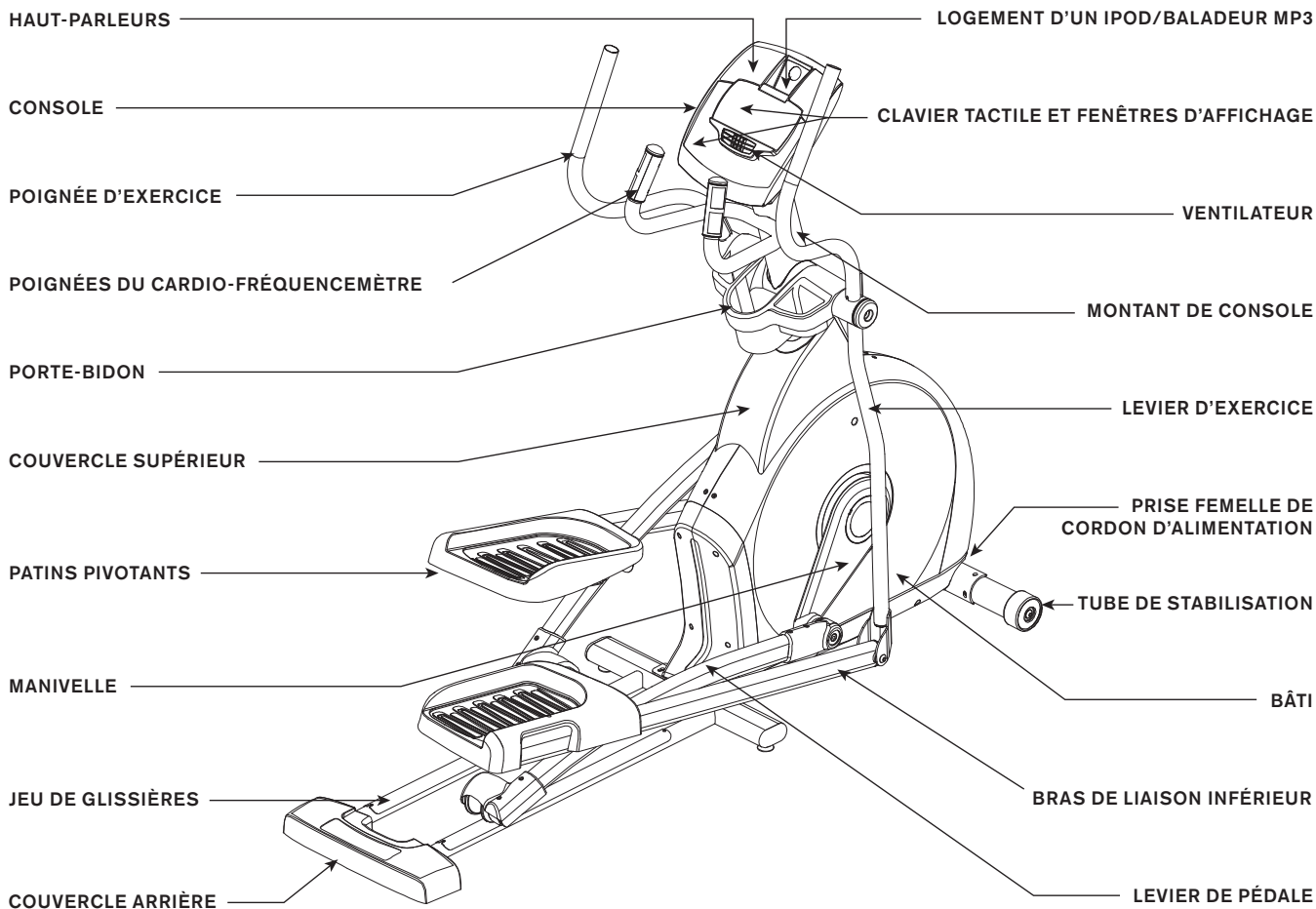

EX-68
GS1050E



EX-78

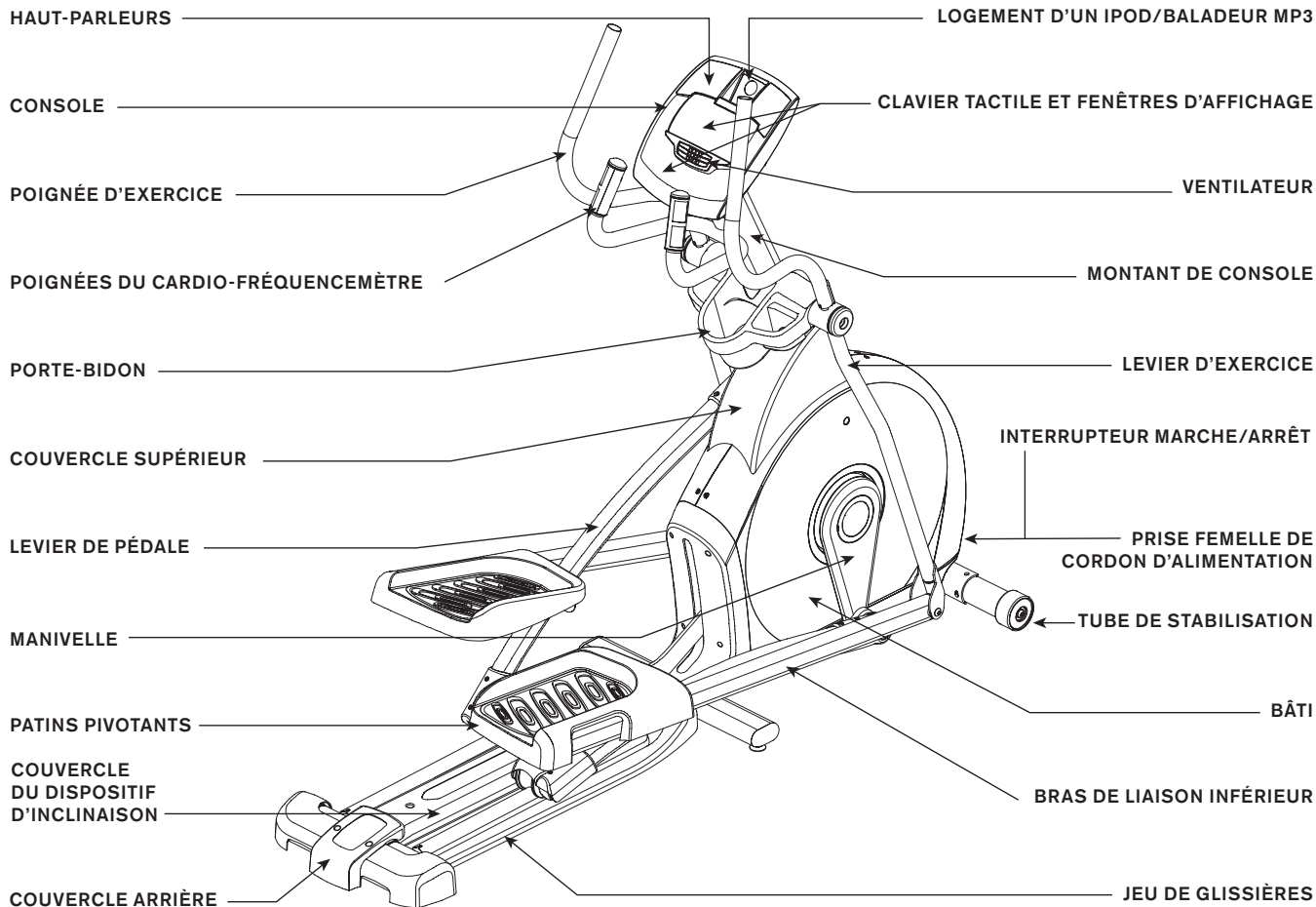

OUTILS INCLUS :

- Tournevis
- Clé à manche en L, de 8 mm
- Clé à manche en L, de 6 mm
- Clé à manche en L, de 5 mm
- Clé plate de 13/15 mm

PIÈCES INCLUSES :

- 1 bâti
- 1 tube de stabilisation
- 1 jeu de glissières
- 2 leviers de pédale
- 2 leviers d'exercice
- 2 poignées d'exercice
- 2 bras de liaison inférieurs avec patins
- 1 couvercle supérieur
- 1 plaque arrière du couvercle supérieur (EX-68, EX-78, GS1040E uniquement)
- 1 montant de console
- 1 gaine de montant de console
- 1 console
- 2 chapeaux de levier d'exercice
- 1 porte-bidon
- 1 couvercle arrière (EX-78 uniquement)
- 1 câble d'adaptateur audio
- 1 cordon d'alimentation
- 7 sacs de visserie

PRÉ-ASSEMBLAGE

DÉBALLAGE

Déballer l'appareil là où il sera mis en service. Poser l'emballage de l'exerciseur elliptique sur une surface plane. Il est conseillé de placer une toile de protection sur le sol. Ne jamais ouvrir l'emballage d'expédition s'il repose sur le flanc.

REMARQUE : S'assurer à chaque étape de l'assemblage que TOUTES les vis et TOUS les écrous sont bien en place et partiellement serrés avant de les serrer à fond.

REMARQUE : Une légère application de graisse peut faciliter l'installation de la quincaillerie. Toute graisse, comme la graisse au lithium pour vélos est recommandée.



BESOIN D'AIDE ?

En cas de questions ou s'il manque des pièces, s'adresser au service de soutien technique à la clientèle. Les informations pour communiquer avec ce service figurent au verso du présent manuel.



TOUS
LES
MODÈLES

ÉTAPE 1 DE L'ASSEMBLAGE



TOUS
LES
MODÈLES

EX-58 ILLUSTRÉ

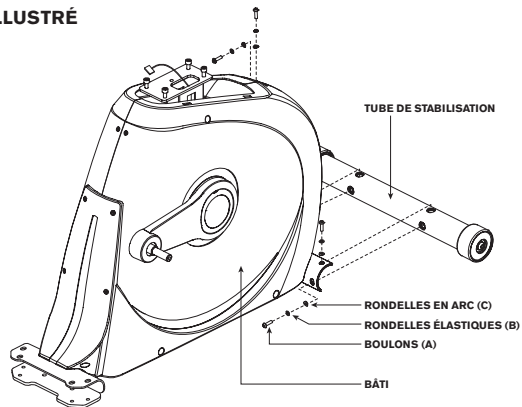

EX-78 ILLUSTRÉ

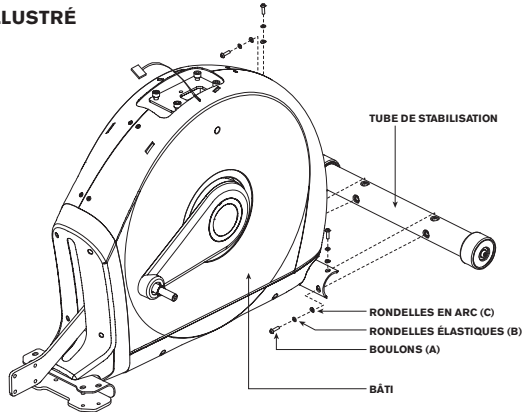

CONTENU DU SACHET DE VISSERIE 1 :



BOULON (A)
30 mm
Quantité : 4



RONDELLE
ÉLASTIQUE (B)
15 mm
Quantité : 4



RONDELLE
EN ARC (C)
17 mm
Quantité : 4

- A Ouvrir le **SACHET DE VISSERIE 1**.
- B Fixer le **TUBE DE STABILISATION** au **BÂTI** avec 4 **BOULONS (A)**, 4 **RONDELLES ÉLASTIQUES (B)** et 4 **RONDELLES EN ARC (C)**.

ÉTAPE 2 DE L'ASSEMBLAGE : CE5.1, EX-58, EX-68, GS1050E



CE5.1
EX-58
EX-68
GS1050E

CE5.1, EX-58 ILLUSTRÉS

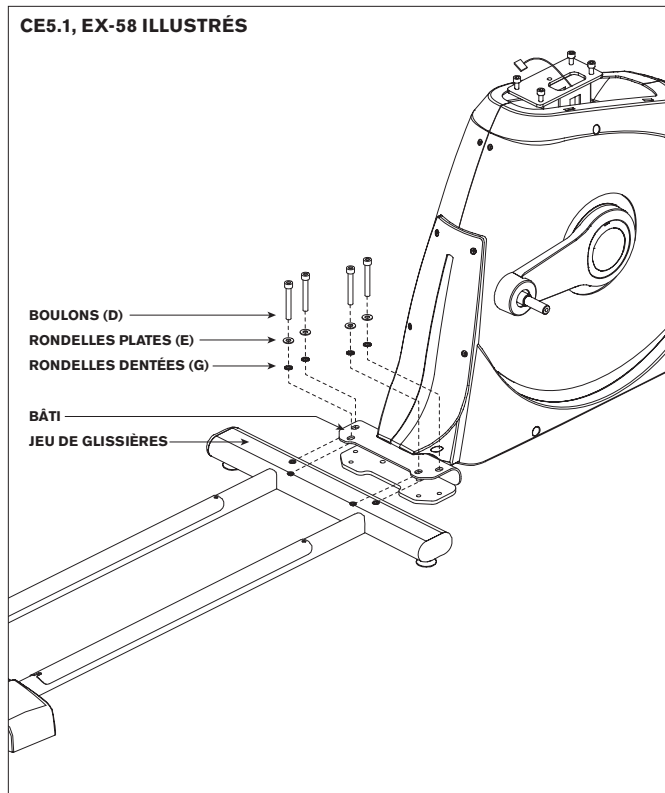

CONTENU DU SACHET DE VISSERIE 2 :

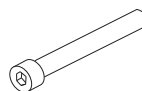

BOULON (D)
55 mm
Quantité : 4



RONDELLE
PLATE (E)
17 mm
Quantité : 4



RONDELLE
DENTÉE (G)
15 mm
Quantité : 4

* Cette étape ne concerne que les modèles CE5.1, EX-58, EX-68 et GS1050E.

- A Ouvrir le **SACHET DE VISSERIE 2**.
- B Aligner le **JEU DE GLISSIÈRES** et le **BÂTI** (voir figure).
- C Fixer le **JEU DE GLISSIÈRES** au **BÂTI** avec 4 **BOULONS (D)**, 4 **RONDELLES PLATES (E)** et 4 **RONDELLES DENTÉES (G)**.

ÉTAPE 2 DE L'ASSEMBLAGE : EX-78



EX-78

EX-78 UNIQUEMENT

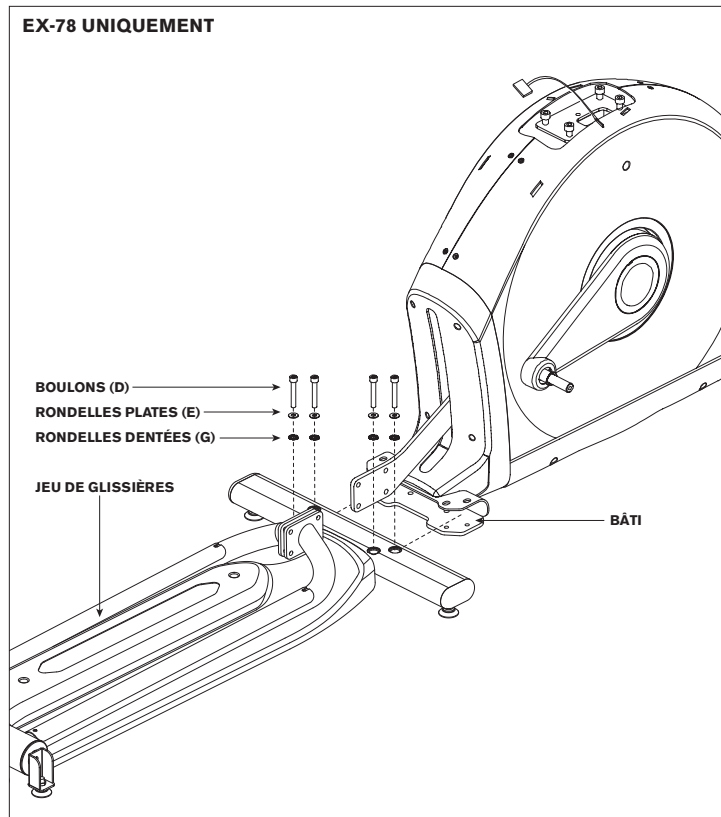

CONTENU DU SACHET DE VISSERIE 2 (pour les étapes A-B) :

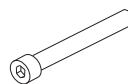

BOULON (D)
55 mm
Quantité : 4



RONDELLE
PLATE (E)
17 mm
Quantité : 4



RONDELLE
DENTÉE (G)
15 mm
Quantité : 4

- * Cette étape ne concerne que le modèle EX-78.
- * Pour les modèles CE5.1, EX-58, EX-68 et GS1050E, passer à l'ÉTAPE 3 d'assemblage.

- Ouvrir le **SACHET DE VISSERIE 2**.
- Fixer le **JEU DE GLISSIÈRES** au **BÂTI** avec 4 **BOULONS (D)**, 4 **RONDELLES PLATES (E)** et 4 **RONDELLES DENTÉES (G)**.

ÉTAPE 2 DE L'ASSEMBLAGE : EX-78



EX-78

CONTENU DU **SACNET DE VISSERIE 1** (pour les étape C) :



BOULON (H)
35 mm
Quantité : 4



RONDELLE PLATE (I)
16 mm
Quantité : 4



RONDELLE ÉLASTIQUE (B)
15 mm
Quantité : 4



ÉCROU (J)
Quantité : 4

- C Fixer les **GLISSIÈRES** au **BÂTI** avec 4 **BOULONS (H)**, 4 **RONDELLES PLATES (I)**, 4 **RONDELLES ÉLASTIQUES (B)** et 4 **ÉCROUS (J)**.

EX-78 UNIQUEMENT

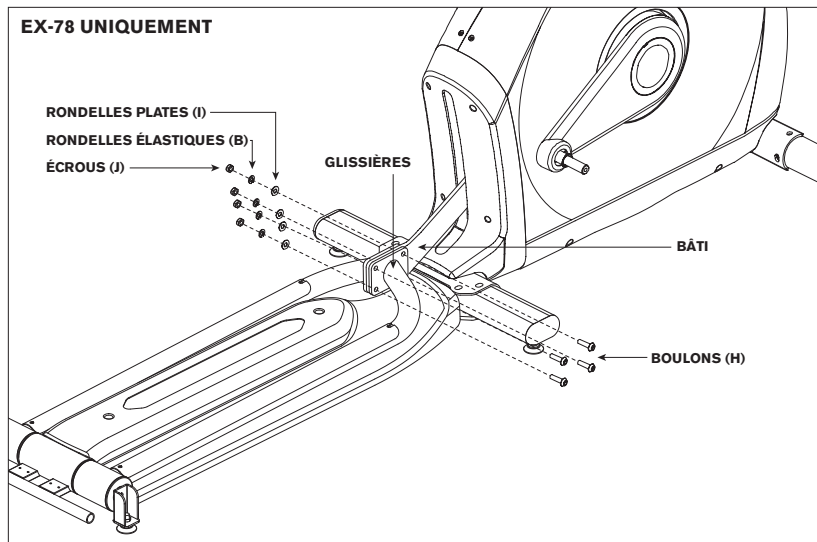

ÉTAPE 3 DE L'ASSEMBLAGE

EX-78 ILLUSTRÉ

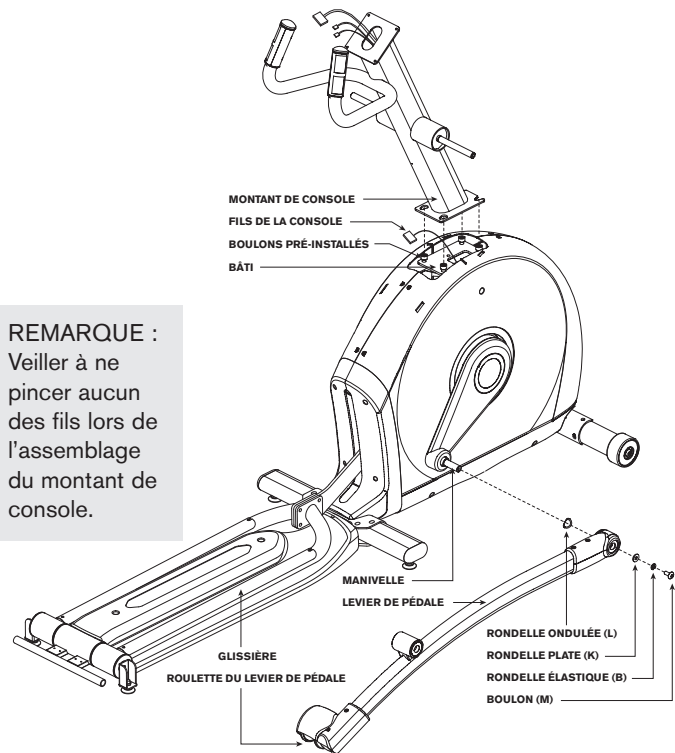

REMARQUE :
Veiller à ne pincer aucun des fils lors de l'assemblage du montant de console.

CONTENU DU **SACHET DE VISSERIE 3 :**



- Ouvrir le **SACHET DE VISSERIE 3**.
- Tirer soigneusement les **FILS DE LA CONSOLE** à travers le **MONTANT DE CONSOLE** à l'aide de la ligature qui se trouve dans le **MONTANT DE CONSOLE**.
- Fixer le **MONTANT DE CONSOLE** au **BÂTI** avec les **BOULONS PRÉ-INSTALLÉS**.
- Glisser une **RONDELLE ONDULÉE (L)** puis le **LEVIER DE PÉDALE** sur la **MANIVELLE** (voir figure). Faire reposer la **ROULETTE DU LEVIER DE PÉDALE** sur la **GLISSIÈRE**.
- Fixer le **LEVIER DE PÉDALE** à la **MANIVELLE** avec 1 **RONDELLE PLATE (K)**, 1 **RONDELLE ÉLASTIQUE (B)** et 1 **BOULON (M)**.
- Répéter les étapes E à F de l'autre côté de l'exerciseur elliptique.

ÉTAPE 4 DE L'ASSEMBLAGE

EX-78 ILLUSTRÉ

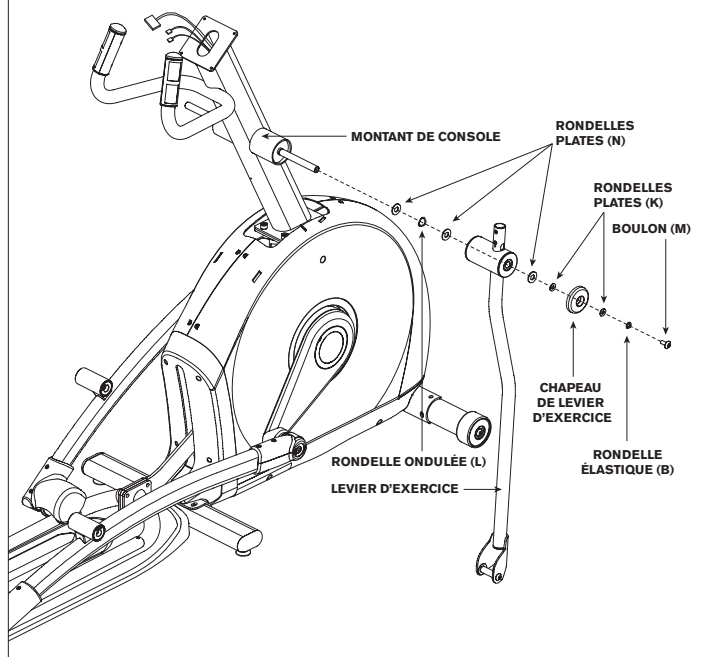

CONTENU DU SACHET DE VISSERIE 4 :

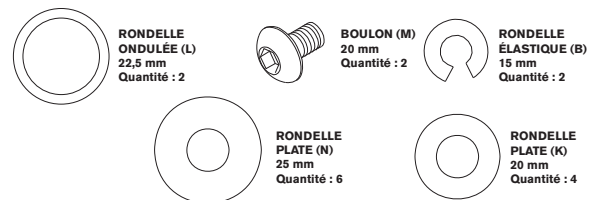

- A Ouvrir le **SACHET DE VISSERIE 4**.
- B Glisser 1 **RONDELLE PLATE (N)**, 1 **RONDELLE ONDULÉE (L)** et une autre **RONDELLE PLATE (N)** sur le **MONTANT DE CONSOLE**.
- C Glisser le **LEVIER D'EXERCICE** sur le **MONTANT DE CONSOLE** et le fixer avec 1 **RONDELLE PLATE (N)**, 1 **RONDELLE PLATE (K)**, 1 **CHAPEAU DE LEVIER D'EXERCICE**, 1 **RONDELLE ÉLASTIQUE (B)** et 1 **BOULON (M)**.
- D Répéter les étapes B et C de l'autre côté de l'exerciseur elliptique.



TOUS
LES
MODÈLES

ÉTAPE 5 DE L'ASSEMBLAGE



TOUS
LES
MODÈLES

CONTENU DU SACHET DE VISSERIE 5 :

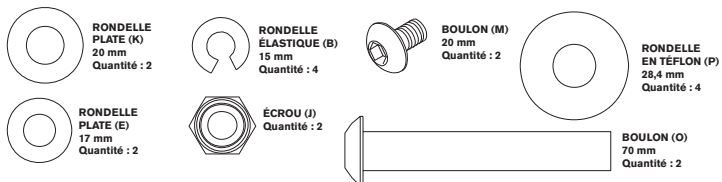

EX-78 ILLUSTRÉ

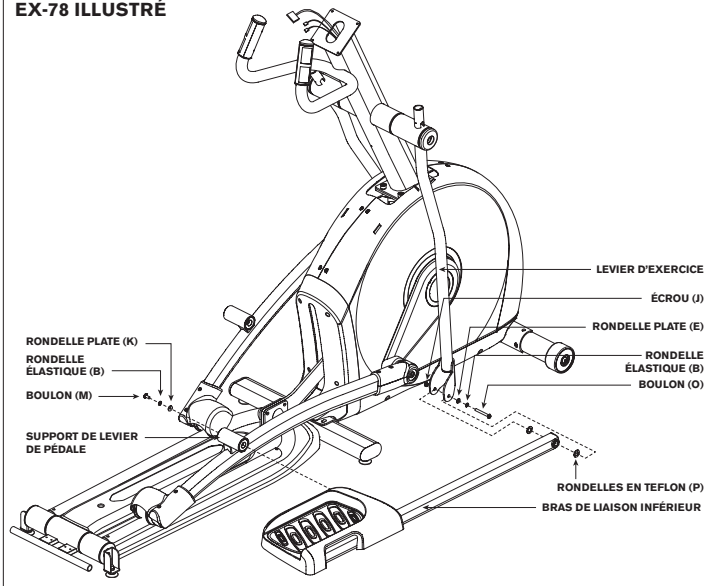

- A Ouvrir le **SACHET DE VISSERIE 5**.
- B Glisser le **BRAS DE LIAISON INFÉRIEUR** sur le **SUPPORT DE LEVIER DE PÉDALE**.
- C Fixer le **BRAS DE LIAISON INFÉRIEUR** au **LEVIER DE PÉDALE** avec 1 **RONDELLE PLATE (K)**, 1 **RONDELLE ÉLASTIQUE (B)** et 1 **BOULON (M)**.
- D Aligner l'extrémité opposée du **BRAS DE LIAISON INFÉRIEUR** et le support du bas du **LEVIER D'EXERCICE**.
- E Placer une **RONDELLE EN TÉFLON (P)** de chaque côté du **BRAS DE LIAISON INFÉRIEUR**. En tenant les **RONDELLES EN TÉFLON (P)**, glisser le **BRAS DE LIAISON INFÉRIEUR** dans l'extrémité inférieure du **LEVIER D'EXERCICE**.
- F Fixer le joint avec 1 **RONDELLE PLATE (E)**, 1 **RONDELLE ÉLASTIQUE (B)**, 1 **BOULON (O)** et bloquer avec 1 **ÉCROU (J)**.
- G Répéter les étapes B à F de l'autre côté de l'exerciseur elliptique.

ÉTAPE 6 DE L'ASSEMBLAGE : EX-68, EX-78



EX-68
EX-78
GS1050E

EX-78 ILLUSTRÉ

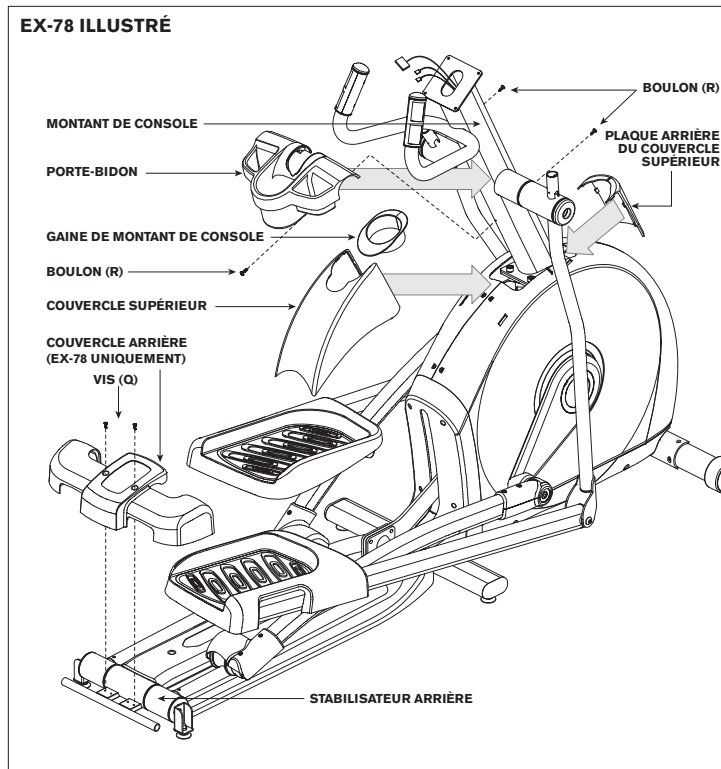

CONTENU DU SACHET DE VISSERIE 6 :



BOULON (R)
12 mm
Quantité : 3



EX-78 uniquement :
VIS (Q)
15 mm
Quantité : 2

- * Cette étape ne concerne que les modèles EX-68, EX-78 et GS1050E.
- * Pour les modèles CE5.1 et EX-58, passer à la page suivante.

- Ouvrir le **SACHET DE VISSERIE 6**.
- Glisser le **COUVERCLE SUPÉRIEUR** et la **PLAQUE ARRIÈRE DU COUVERCLE SUPÉRIEUR** sur le **MONTANT DE CONSOLE** et l'enclencher en place.
- Glisser la **GAINÉ DE MONTANT DE CONSOLE** autour du **MONTANT DE CONSOLE** et l'insérer dans le **COUVERCLE SUPÉRIEUR**.
- Glisser le **PORTE-BIDON** sur le **MONTANT DE CONSOLE** et le fixer avec 3 **BOULON (R)**.
EX-78 uniquement :
- Glisser le **COUVERCLE ARRIÈRE** sur le **STABILISATEUR ARRIÈRE** et le fixer avec 2 **VIS (Q)**.

ÉTAPE 7 DE L'ASSEMBLAGE : EX-58, CE5.1



CE5.1
EX-58

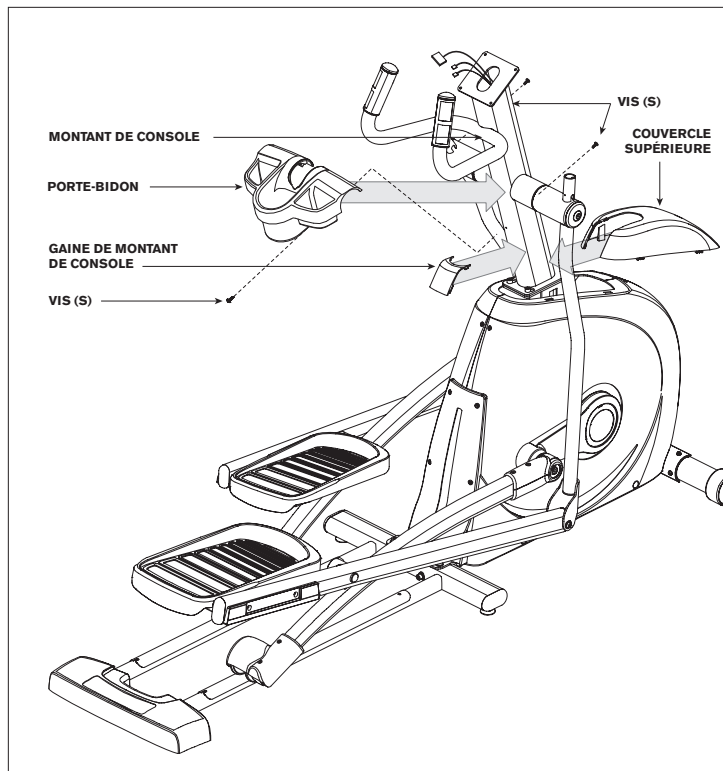

CONTENU DU **SACHET DE VISSERIE 7** :



* Cette étape ne concerne que les modèles CE5.1 et EX-58.

* Pour les modèles EX-68, EX-78 et GS1050E, passer à la page suivante.

- A Ouvrir le **SACHET DE VISSERIE 7**.
- B Glisser le **COUVERCLE SUPÉRIEUR** sur le **MONTANT DE CONSOLE** et l'enclencher en place.
- C Insérer la **GAINÉ DE MONTANT DE CONSOLE** sur le **COUVERCLE SUPÉRIEUR** et l'enclencher en place.
- D Glisser le **PORTE-BIDON** sur le **MONTANT DE CONSOLE** et le fixer avec 3 **VIS (S)**.

ÉTAPE 8 DE L'ASSEMBLAGE

CE5.1, EX-58 ILLUSTRÉS

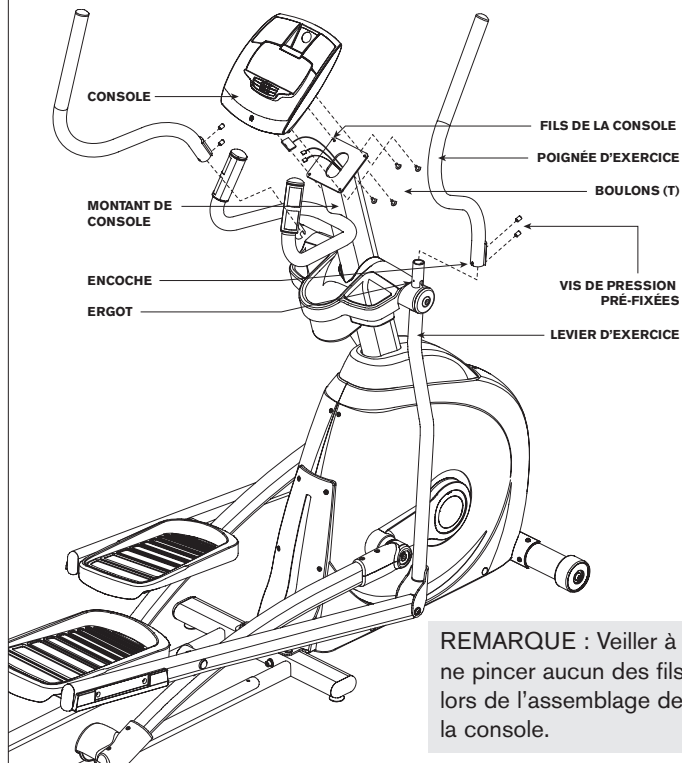

CONTENU DU **SACHET DE VISSERIE 8** :



BOULON (T)
10 mm
Quantité : 4

- A Ouvrir le **SACHET DE VISSERIE 8**.
- B Fixer les **FILS DE LA CONSOLE** à la **CONSOLE**.
- C Ranger soigneusement les **FILS DE LA CONSOLE** dans le **MONTANT DE CONSOLE** avant de fixer la **CONSOLE**. Fixer la **CONSOLE** au **MONTANT DE CONSOLE** avec 4 **BOULONS (T)**.
- D Assembler les **POIGNÉES D'EXERCICE** sur les **LEVIERS D'EXERCICE** et aligner l'**ENCOCHE** et l'**ERGOT**, en s'assurant que les poignées et les leviers d'exercice sont bien assemblés l'une à l'autre. Fixer les **POIGNÉES D'EXERCICE** aux **LEVIERS D'EXERCICE** avec des **VIS DE PRESSION PRÉ-FIXÉES**.
- E Répéter l'étape D de l'autre côté.

TRAVAIL TERMINÉ.



TOUS
LES
MODÈLES

FONCTIONNEMENT DE L'EXERCISEUR ELLIPTIQUE



La présente section explique comment utiliser et programmer la console de l'exerciseur elliptique. La section FONCTIONNEMENT DE BASE du GUIDE D'UTILISATION DE L'EXERCISEUR ELLIPTIQUE comporte des instructions relatives à ce qui suit :

- **EMPLACEMENT DE L'EXERCISEUR ELLIPTIQUE**
- **INSTRUCTIONS D'ALIMENTATION / DE MISE À LA TERRE**
- **POSITIONNEMENT DES PIEDS**
- **DÉPLACEMENT DE L'EXERCISEUR ELLIPTIQUE**
- **MISE À NIVEAU DE L'EXERCISEUR ELLIPTIQUE**
- **FONCTIONNEMENT DES DISPOSITIFS DE RÉGLAGE MÉCANIQUE / MANUEL DE L'INCLINAISON**
- **UTILISATION DU CARDIO-FRÉQUENCEMÈTRE**



EX-58
CE5.1

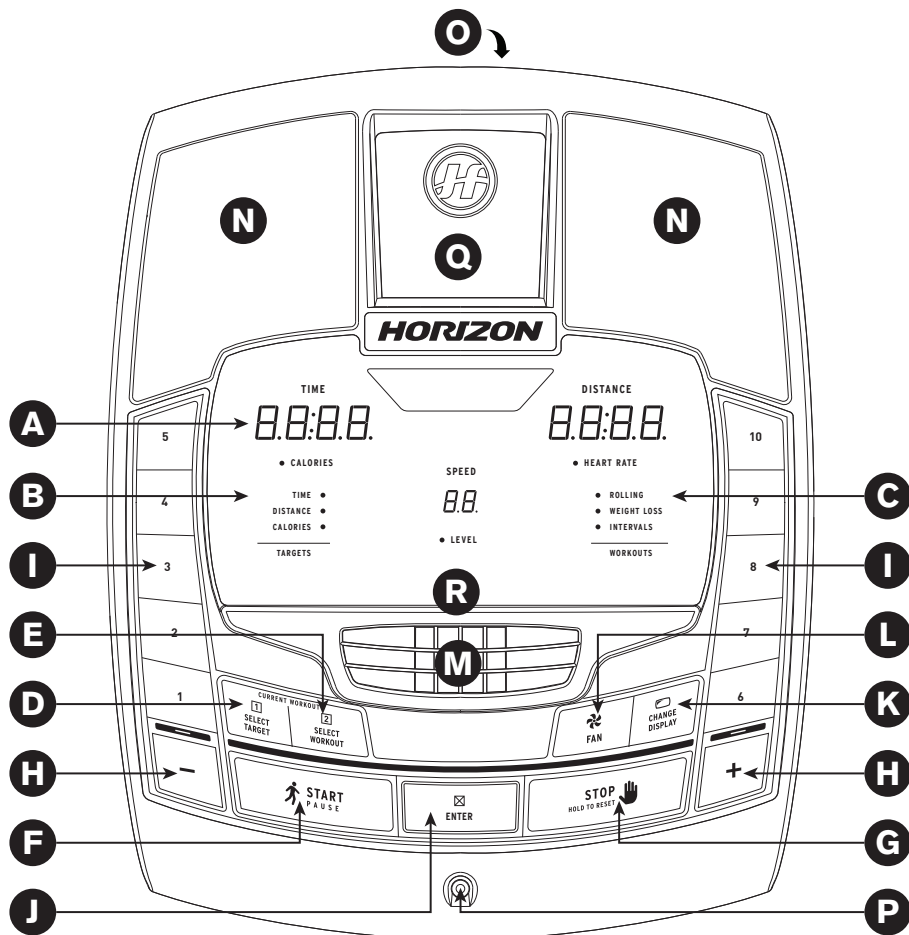

FONCTIONNEMENT DE LA CONSOLE DES MODÈLES EX-58, CE5.1

Remarque : Avant d'utiliser la console, il faut enlever la fine pellicule protectrice en plastique qui la recouvre.

- A) FENÊTRES D’AFFICHAGE À DEL :** Durée, distance, calories, fréquence cardiaque, vitesse et degré de résistance.
- B) INDICATEURS À DEL D’OBJECTIF :** Indiquent l’objectif fixé (le cas échéant) pour le programme en cours.
- C) INDICATEURS À DEL D’EXERCICES :** Indiquent les exercices fixés (le cas échéant) pour le programme en cours.
- D) SELECT TARGET (CHOIX DE L’OBJECTIF) :** Appuyer sur cette touche pour choisir l’objectif voulu.
- E) SELECT WORKOUT (CHOIX DES EXERCICES) :** Appuyer sur cette touche pour choisir les exercices voulus.
- F) START (DÉMARRAGE) :** Appuyer sur cette touche pour commencer à s’exercer, lancer une séance d’entraînement, ou reprendre les exercices après une pause.
- G) STOP (ARRÊT) :** Appuyer sur cette touche pour faire une pause/terminer une séance d’entraînement. Tenir la touche pendant 3 secondes pour réinitialiser la console.
- H) TOUCHES + / - :** Servent à régler le degré de résistance.
- I) TOUCHES DE RÉGLAGE RAPIDE :** Servent à régler plus rapidement le degré de résistance pendant les séances d’exercice.
- J) ENTER :** Sert à confirmer un choix.
- K) CHANGE DISPLAY (TOUCHE DE CHANGEMENT D’AFFICHAGE) :** Appuyer sur cette touche pour modifier les paramètres affichés en cours d’exercice.
- L) FAN (TOUCHE VENTILATEUR) :** Appuyer sur cette touche pour actionner ou arrêter le ventilateur.
- M) VENTILATEUR :** Ventilateur personnel pour les exercices.
- N) HAUT-PARLEURS :** Diffusent la musique quand un lecteur de CD / baladeur MP3 est connecté à la console.
- O) PRISE D’ENTRÉE AUDIO :** Brancher un lecteur de CD / baladeur MP3 à la console à l’aide du câble d’adaptateur audio fourni.
- P) PRISE DE SORTIE AUDIO / PRISE POUR CASQUE D’ÉCOUTE :** Utilisée pour entendre la musique par le casque d’écoute. Remarque : Lorsque le casque d’écoute est enfilé dans la prise correspondante, le son n’est plus envoyé aux haut-parleurs.
- Q) LOGEMENT D’UN BALADEUR MP3 :** Sert à ranger un baladeur MP3.
- R) SUPPORT DE LECTURE :** Pour poser un magazine ou un livre.



EX-58
CE5.1



EX-68
GS1050E

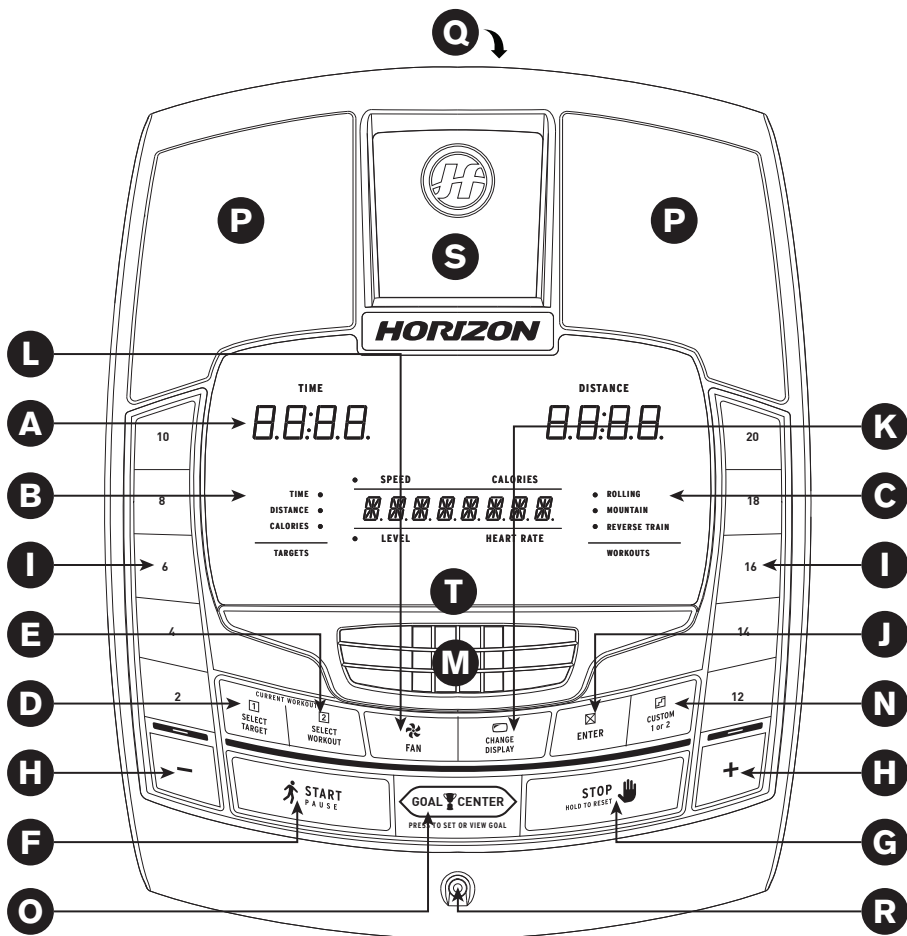

FONCTIONNEMENT DE LA CONSOLE DES MODÈLES EX-68, GS1050E

Remarque : Avant d'utiliser la console, il faut enlever la fine pellicule protectrice en plastique qui la recouvre.

- A) FENÊTRES D’AFFICHAGE À DEL :** Durée, distance, calories, fréquence cardiaque, vitesse et degré de résistance.
- B) INDICATEURS À DEL D’OBJECTIF :** Indiquent l’objectif fixé (le cas échéant) pour le programme en cours.
- C) INDICATEURS À DEL D’EXERCICES :** Indiquent les exercices fixés (le cas échéant) pour le programme en cours.
- D) SELECT TARGET (CHOIX DE L’OBJECTIF) :** Appuyer sur cette touche pour choisir l’objectif voulu.
- E) SELECT WORKOUT (CHOIX DES EXERCICES) :** Appuyer sur cette touche pour choisir les exercices voulus.
- F) START (DÉMARRAGE) :** Appuyer sur cette touche pour commencer à s’exercer, lancer une séance d’entraînement, ou reprendre les exercices après une pause.
- G) STOP (ARRÊT) :** Appuyer sur cette touche pour faire une pause/terminer une séance d’entraînement. Tenir la touche pendant 3 secondes pour réinitialiser la console.
- H) TOUCHES + / - :** Servent à régler le degré de résistance.
- I) TOUCHES DE RÉGLAGE RAPIDE :** Servent à régler plus rapidement le degré de résistance pendant les séances d’exercice.
- J) ENTER :** Sert à confirmer un choix.
- K) CHANGE DISPLAY (TOUCHE DE CHANGEMENT D’AFFICHAGE) :** Appuyer sur cette touche pour modifier les paramètres affichés en cours d’exercice.
- L) FAN (TOUCHE VENTILATEUR) :** Appuyer sur cette touche pour actionner ou arrêter le ventilateur.
- M) VENTILATEUR :** Ventilateur personnel pour les exercices.
- N) CUSTOM 1 OR 2 (TOUCHES DE PERSONNALISATION 1 OU 2) :** Appuyer sur ces touches pour choisir le programme Custom 1 ou Custom 2.
- O) GOAL CENTER™ (CENTRE D’OBJECTIFS) :** Appuyer sur cette touche pour fixer ou visualiser l’objectif voulu.
- P) HAUT-PARLEURS :** Diffusent la musique quand un lecteur de CD / baladeur MP3 est connecté à la console.
- Q) PRISE D’ENTRÉE AUDIO :** Brancher un lecteur de CD / baladeur MP3 à la console à l’aide du câble d’adaptateur audio fourni.
- R) PRISE DE SORTIE AUDIO / PRISE POUR CASQUE D’ÉCOUTE :** Utilisée pour entendre la musique par le casque d’écoute. Remarque : Lorsque le casque d’écoute est enfoncé dans la prise correspondante, le son n’est plus envoyé aux haut-parleurs.
- S) LOGEMENT D’UN BALADEUR MP3 :** Sert à ranger un baladeur MP3.
- T) SUPPORT DE LECTURE :** Pour poser un magazine ou un livre.



EX-68
GS1050E



EX-78

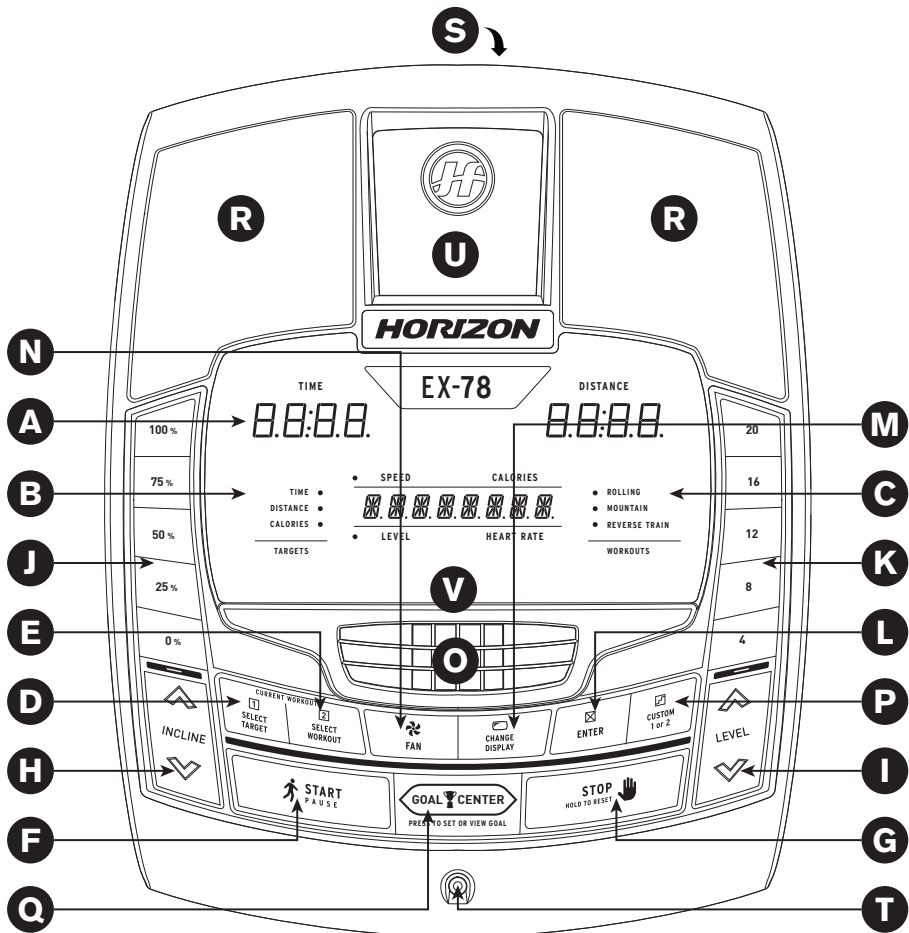

FONCTIONNEMENT DE LA CONSOLE DU MODÈLE EX-78

Remarque : Avant d'utiliser la console, il faut enlever la fine pellicule protectrice en plastique qui la recouvre.

- A) FENÊTRES D’AFFICHAGE À DEL** : Durée, distance, calories, fréquence cardiaque, vitesse, degré de résistance et degré d'inclinaison.
- B) INDICATEURS À DEL D’OBJECTIF** : Indiquent l'objectif fixé (le cas échéant) pour le programme en cours.
- C) INDICATEURS À DEL D’EXERCICES** : Indiquent les exercices fixés (le cas échéant) pour le programme en cours.
- D) SELECT TARGET (CHOIX DE L’OBJECTIF)** : Appuyer sur cette touche pour choisir l'objectif voulu.
- E) SELECT WORKOUT (CHOIX DES EXERCICES)** : Appuyer sur cette touche pour choisir les exercices voulus.
- F) START (DÉMARRAGE)** : Appuyer sur cette touche pour commencer à s'exercer, lancer une séance d'entraînement, ou reprendre les exercices après une pause.
- G) STOP (ARRÊT)** : Appuyer sur cette touche pour faire une pause/terminer une séance d'entraînement. Tenir la touche pendant 3 secondes pour réinitialiser la console.
- H) INCLINE C / B (TOUCHES DE RÉGLAGE DE L’INCLINAISON)** : Servent à régler le degré d'inclinaison par petits incréments (de 5 %).
- I) LEVEL C / B (TOUCHES DE RÉGLAGE DE LA RÉSISTANCE)** : Servent à régler le degré de résistance par petits incréments.
- J) TOUCHES DE RÉGLAGE RAPIDE DE L’INCLINAISON** : Servent à atteindre plus rapidement l'inclinaison voulue.
- K) TOUCHES DE RÉGLAGE RAPIDE DE LA RÉSISTANCE** : Servent à atteindre plus rapidement le degré de résistance voulue.
- L) TOUCHE ENTER** : Sert à confirmer un choix.
- M) CHANGE DISPLAY (TOUCHE DE CHANGEMENT D’AFFICHAGE)** : Appuyer sur cette touche pour modifier les paramètres affichés en cours d'exercice.
- N) FAN (TOUCHE VENTILATEUR)** : Appuyer sur cette touche pour actionner ou arrêter le ventilateur.
- O) VENTILATEUR** : Ventilateur personnel pour les exercices.
- P) CUSTOM 1 OR 2 (TOUCHES DE PERSONNALISATION 1 OU 2)** : Appuyer sur ces touches pour choisir le programme Custom 1 ou Custom 2.
- Q) GOAL CENTER™ (CENTRE D’OBJECTIFS)** : Appuyer sur cette touche pour fixer ou visualiser l'objectif voulu.
- R) HAUT-PARLEURS** : Diffusent la musique quand un lecteur de CD / baladeur MP3 est connecté à la console.
- S) PRISE D’ENTRÉE AUDIO** : Brancher un lecteur de CD / baladeur MP3 à la console à l'aide du câble d'adaptateur audio fourni.
- T) PRISE DE SORTIE AUDIO / PRISE POUR CASQUE D’ÉCOUTE** : Utilisée pour entendre la musique par le casque d'écoute.
Remarque : Lorsque le casque d'écoute est enfiché dans la prise correspondante, le son n'est plus envoyé aux haut-parleurs.
- U) LOGEMENT D’UN BALADEUR MP3** : Sert à ranger un baladeur MP3.
- V) SUPPORT DE LECTURE** : Pour poser un magazine ou un livre.



FENÊTRES D’AFFICHAGE

- **TIME (DURÉE)** : Indiquée en minutes et secondes. Affichage de la durée restante ou écoulée des exercices.
- **DISTANCE** : Indiquée en milles. Affichage de la distance parcourue ou de la distance restante à parcourir durant la séance d’entraînement.
- **SPEED (VITESSE)** : Indiquée en mi/h. Indique à quelle vitesse les pédales tournent.
- **CALORIES** : Nombre total de calories brûlées ou de calories restant à brûler pendant la séance d’entraînement.
- **HEART RATE (FRÉQUENCE CARDIAQUE)** : Indique les battements par minute. Permet à l’utilisateur de surveiller sa fréquence cardiaque (s’affiche lorsque le contact est établi avec les deux poignées du cardio-fréquencemètre).
- **LEVEL (NIVEAU)** : Affichage du degré de résistance actuel.
- **INCLINE (INCLINAISON)** : Affichée sous forme de pourcentage. Indique le degré d’inclinaison du vélin d’inclinaison motorisé. Affiché dans la fenêtre alphanumérique.
- **TARGETS (OBJECTIFS)** : Le voyant à DEL voisin de l’objectif choisi s’éclaire. Si aucune DEL n’est éclairée, aucun objectif n’est activé.
- **WORKOUTS (EXERCICES)** : Le voyant à DEL voisin de l’exercice choisi s’éclaire. Si aucune DEL n’est éclairée, aucun exercice n’est activé.

AFFICHAGES DES MODÈLES EX-58, CE5.1

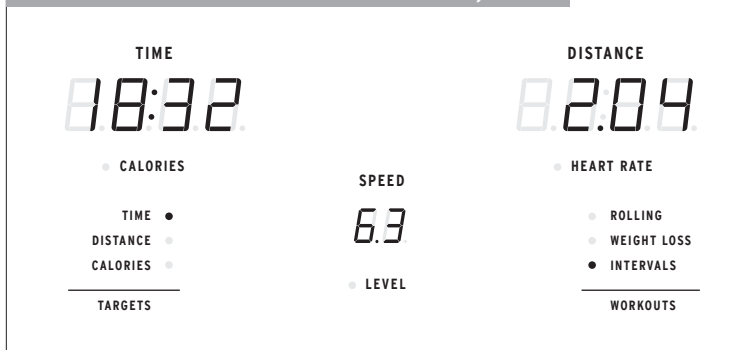

AFFICHAGES DES MODÈLES EX-68, EX-78, GS1050E

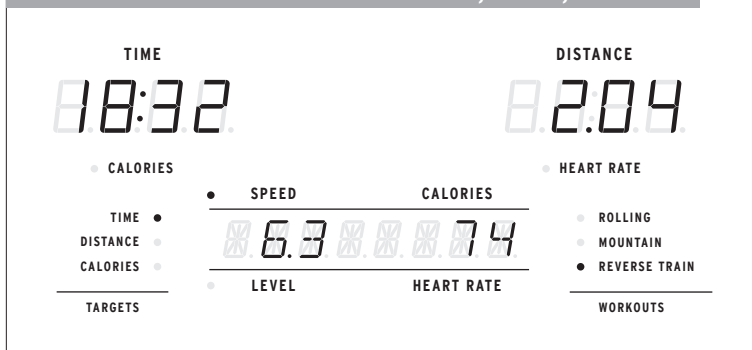

POUR COMMENCER

- 1) S'assurer qu'aucun objet ne risque d'entraver le fonctionnement de l'exerciseur elliptique.
- 2) Enficher le cordon d'alimentation et mettre l'exerciseur elliptique sous tension. (L'interrupteur est situé en bas et à l'avant de l'exerciseur.)
REMARQUE : Certains exerciseurs elliptiques sont dépourvus d'interrupteur de marche/arrêt ; ils se mettent en marche dès qu'ils sont sous tension.

A) MISE EN MARCHÉ RAPIDE

Appuyer sur la touche START pour commencer la séance d'exercice. Décompte progressif de la durée à partir de 0:00, le degré de résistance passe au niveau 1, la valeur implicite. EX-78 uniquement : L'inclinaison passe à 0 %, la valeur implicite. OU...

B) CHOIX D'UN UTILISATEUR (EX-68, EX-78, GS1050E UNIQUEMENT)

Choisir USER 1, USER 2 ou GUEST (UTILISATEUR 1, UTILISATEUR 2 ou INVITÉ) à l'aide des touches + / - et appuyer sur la touche ENTER.

C) CHOISIR UN OBJECTIF ET DES EXERCICES

- 1) Choisir un OBJECTIF à l'aide de la touche SELECT TARGET.
- 2) Ajuster les réglages de l'OBJECTIF à l'aide des touches FLÉCHEES.
- 3) Appuyer sur la touche ENTER pour passer au réglage suivant.
- 4) Choisir un EXERCICE à l'aide de la touche SELECT WORKOUT.
- 5) Appuyer sur la touche START pour commencer à s'exercer.

REMARQUE : Si aucun OBJECTIF ou aucun EXERCICE n'est choisi, le programme fonctionne comme un programme MANUEL. À ce réglage, tous les changements de résistance et d'inclinaison doivent être apportés par l'utilisateur.

EX-68, EX-78, GS1050E UNIQUEMENT :

CHANGEMENT D'OBJECTIF EN COURS DE SÉANCE D'ENTRAÎNEMENT

On peut changer d'objectif manuellement sans perdre les statistiques de la séance d'entraînement en cours.

À n'importe quel moment d'une séance d'entraînement, appuyer sur la touche SELECT TARGET jusqu'à ce qu'on ait choisi le nouvel OBJECTIF voulu.

Utiliser les touches **C / B** ou **+ / -** pour entrer la valeur du nouvel OBJECTIF. Toutes les statistiques précédentes de la séance d'entraînement sont intégrées au nouvel OBJECTIF, de sorte qu'on ne perd jamais aucune donnée.

REMARQUE : Si on appuie par mégarde sur la touche SELECT TARGET pendant une séance d'entraînement et si on n'appuie sur aucune autre touche dans les 5 secondes qui suivent, l'objectif en cours reste en vigueur.

EX-68, EX-78, GS1050E UNIQUEMENT :

CHANGEMENT D'EXERCICE EN COURS DE SÉANCE D'ENTRAÎNEMENT

On peut changer manuellement d'exercices.

À n'importe quel moment d'une séance d'entraînement, appuyer sur la touche SELECT WORKOUT jusqu'à ce qu'on ait choisi les nouveaux EXERCICES voulus. Appuyer sur la touche ENTER.

Les nouveaux EXERCICES commencent au premier segment après l'échauffement et toutes les statistiques de la séance d'entraînement sont intégrées au nouvel objectif.

REMARQUE : Si on appuie par mégarde sur la touche SELECT WORKOUT pendant une séance d'entraînement et si on n'appuie sur aucune autre touche dans les 5 secondes qui suivent, le programme en cours reste en vigueur.



INFORMATIONS RELATIVES AUX PROGRAMMES



TARGET 1 – TIME (OBJECTIF 1 – DURÉE) : Permet à l'utilisateur de fixer un objectif selon le temps qu'il veut consacrer à ses exercices. Les objectifs de durée peuvent aller de 15:00 à 99:00 (EX-68, EX-78, GS1050E) ou de 5:00 à 99:00 (EX-58, CE5.1). Décompte régressif de la DURÉE. Le décompte de la DISTANCE et des CALORIES progresse à partir de zéro.



TARGET 2 – DISTANCE (OBJECTIF 2 – DISTANCE) : Permet à l'utilisateur de fixer un objectif selon la distance qu'il veut parcourir. Cet objectif peut aller de 0,25 à 26,25 milles. Décompte régressif de la DISTANCE. Le décompte de la DURÉE et des CALORIES progresse à partir de zéro.



TARGET 3 – CALORIES (OBJECTIF 3 – CALORIES) : Permet à l'utilisateur de fixer un objectif selon le nombre de calories qu'il veut brûler. Cet objectif peut aller de 20 à 980 calories. Décompte régressif des CALORIES. Le décompte de la DURÉE et de la DISTANCE progresse à partir de zéro.



NO TARGET (AUCUN OBJECTIF) : Permet à l'utilisateur de choisir un profil d'exercices sans spécifier d'objectif de durée, de distance ou de nombre de calories à éliminer. Le décompte de la DURÉE, de la DISTANCE et des CALORIES progresse à partir de zéro.

EX-58/CE5.1 UNIQUEMENT :



WORKOUT 1 – ROLLING (EXERCICES 1 – RÉSISTANCE VARIABLE) : Programme d'accroissement de la résistance. Donne une impression de montée et de descente par une augmentation et une réduction progressive de la résistance.



WORKOUT 2 – WEIGHT LOSS (EXERCICES 2 – PERTE DE POIDS) : Favorisent la perte de poids en élevant et en réduisant la résistance, tout en maintenant dans la zone où l'on brûle les graisses.



WORKOUT 3 – INTERVALS (EXERCICES 3 – INTERVALLES) : Accroissent la force, la vitesse et l'endurance en élevant et en réduisant la résistance tout au long de la séance d'entraînement, pour faire travailler tant le cœur que les muscles.

EX-68, EX-78, GS1050E UNIQUEMENT :



WORKOUT 1 – ROLLING (EXERCICES 1 – RÉSISTANCE VARIABLE) : Programme d'accroissement de la résistance. Donne une impression de montée et de descente par une augmentation et une réduction progressive de la résistance.



WORKOUT 2 – MOUNTAIN (EXERCICES 2 – MONTAGNE) : Programme d'accroissement de la résistance et de variation de l'inclinaison (seuls les EX-78 sont équipés d'un dispositif de réglage de l'inclinaison). Donne une impression de montée et de descente par une augmentation et une réduction de la résistance et de l'inclinaison (seuls les EX-78 sont équipés d'un dispositif de réglage de l'inclinaison).



WORKOUT 3 – REVERSE TRAIN (EXERCICES 3 – INVERSION DU PÉDALAGE) : Programme d'accroissement de la résistance. Ce programme incite à pédaler tantôt en marche avant tantôt en marche arrière pour rendre l'entraînement plus enthousiasmant et plus stimulant.

UTILISATION DES PROGRAMMES DE PERSONNALISATION (EX-68, EX-78, GS1050E UNIQUEMENT)

- 1) À l'aide des touches **C / B** ou **+ / -**, choisir USER 1, USER 2 ou GUEST (UTILISATEUR 1, UTILISATEUR 2 ou INVITÉ). Appuyer sur la touche ENTER pour confirmer.
- 2) Appuyer sur la touche CUSTOM 1 ou 2 pour choisir un programme de personnalisation. Appuyer sur la touche ENTER pour confirmer.
- 3) Appuyer sur la touche SELECT TARGET pour choisir un objectif de durée, de distance ou d'élimination de calories. La DEL voisine de l'objectif choisi s'allume. Appuyer sur la touche ENTER pour choisir l'objectif voulu. On doit choisir un nouvel objectif chaque fois qu'on choisit un programme de personnalisation.
- 4) Régler chaque profil de résistance à l'aide des touches **C / B** ou **+ / -** et appuyer sur la touche ENTER. Répéter pour les 15 profils de résistance.
- 5) EX-78 uniquement : Régler chaque profil d'inclinaison à l'aide des touches **C / B** ou **+ / -** et appuyer sur la touche ENTER. Répéter pour les 15 profils d'inclinaison.
- 6) Appuyer sur la touche START pour commencer à s'exercer.





GOAL CENTER™ (EX-68, EX-78, GS1040E UNIQUEMENT)

Des recherches ont permis de conclure que ceux qui se fixent des objectifs d'entraînement physique et s'y tiennent, obtiennent en moyenne de meilleurs résultats que ceux qui ne le font pas. L'acquisition de ce nouvel exerciceur elliptique équipé d'un GOAL CENTER™, système de suivi des performances exclusif à Horizon, est une étape importante vers la concrétisation de vos objectifs d'entraînement. Le GOAL CENTER™ est un logiciel novateur intégré à la console de l'exerciseur elliptique, qui permet de suivre les progrès vers la concrétisation d'objectifs d'entraînement au fil du temps, et dispense d'avoir à tenir manuellement un journal ou un registre. Lire de la documentation pour s'informer davantage sur la manière dont le GOAL CENTER™ peut aider à se motiver pour améliorer ses performances.

RÉGLAGE DU GOAL CENTER™

- 1) Choisir USER 1 ou USER 2 (UTILISATEUR 1 ou UTILISATEUR 2) à l'aide des touches **C / B** ou **+ / -**.
- 2) Appuyer sur la touche GOAL CENTER™ et la tenir pendant environ cinq secondes.
- 3) Appuyer sur la touche SELECT TARGET pour choisir l'objectif de durée, de distance ou d'élimination de calories.
- 4) Utiliser les touches **C / B** ou **+ / -** pour choisir la valeur de l'objectif, et appuyer sur la touche ENTER.
- 5) Utiliser les touches **C / B** ou **+ / -** pour choisir le NOMBRE DE JOURS nécessaire pour atteindre l'objectif.
- 6) Appuyer à nouveau sur la touche ENTER pour quitter le mode de réglage.
REMARQUE : Ces étapes peuvent aussi servir à effacer un objectif en vigueur et à fixer un nouvel objectif.

VISUALISATION DES PROGRÈS VERS LA CONCRÉTISATION D'UN OBJECTIF

Lorsqu'on entre dans le profil d'utilisateur, on peut visualiser les progrès vers la concrétisation de son objectif en appuyant sur la touche GOAL CENTER™. La console fait défiler la durée restante, la distance ou les calories, selon l'objectif choisi et fait aussi défiler la durée restante pour atteindre cet objectif.

REMARQUE : Pour que les données d'une séance d'entraînement soient affectées à l'objectif d'un utilisateur, on DOIT choisir cet utilisateur avant de commencer la séance d'entraînement.

POUR RÉINITIALISER LA CONSOLE

Appuyer sur la touche STOP et la tenir pendant 3 secondes.

FIN D'UNE SÉANCE D'ENTRAÎNEMENT

Lorsque la séance d'entraînement est terminée, le mot « FINISHED » clignote sur l'écran d'affichage et un bip retentit. Les renseignements sur la séance d'entraînement restent affichés pendant 30 à 45 secondes avant d'être réinitialisés.

ANNULATION DE LA SÉLECTION ACTUELLE

Pour annuler la sélection du programme ou l'écran actuel, appuyer sur la touche STOP pendant 3-5 secondes.

UTILISATION D'UN LECTEUR DE CD / BALADEUR MP3



- 1) Connecter le CÂBLE D'ADAPTATEUR AUDIO fourni à la PRISE D'ENTRÉE AUDIO (à la partie supérieure droite de la console) et à la prise pour casque d'écoute du lecteur de CD / baladeur MP3.
- 2) Utiliser les touches du lecteur de CD / baladeur MP3 pour régler les caractéristiques de la diffusion.
- 3) Enlever le CÂBLE D'ADAPTATEUR AUDIO lorsqu'on ne s'en sert pas.
- 4) Si on ne veut pas utiliser les HAUT-PARLEURS, on peut brancher le casque d'écoute à la PRISE DE SORTIE AUDIO, à la partie inférieure de la console.



GARANTIE LIMITÉE – USAGE DOMESTIQUE





POIDS MAXIMAL DE L'UTILISATEUR

EX-58/CE5.1 = 125 kg (275 lb)

EX-68/EX-78/GS1050E = 136 kg (300 lb)

CADRE • DURÉE DE VIE

Horizon Fitness garantit le cadre contre les vices de fabrication ou de matériau pendant toute la durée de vie du propriétaire, tant que l'appareil demeure en possession du propriétaire initial. (Le cadre se définit comme la base en métal soudé de l'appareil et qui ne comporte aucune pièce amovible.)

FREIN • CE5.1 : 15 ANS

• **EX-58 : 20 ANS**

• **EX-68/EX-78/GS1050E : DURÉE DE VIE**

Horizon Fitness garantit le frein contre tout vice de fabrication et de matière pendant la période spécifiée ci-dessus à compter de la date de l'achat initial, tant que l'appareil demeure en possession du propriétaire initial.

ÉLECTRONIQUE ET PIÈCES • 1 AN (EX-78 : 2 ANS)

Horizon Fitness garantit les composants électroniques, la finition et toutes les pièces d'origine pendant la période spécifiée ci-dessus, à compter de la date de l'achat initial, tant que l'appareil demeure en possession du propriétaire initial.

MAIN-D'ŒUVRE • 1 AN

Horizon Fitness prend à sa charge les frais de main-d'œuvre pour la réparation de l'appareil pendant un an à compter de la date de l'achat initial, tant que l'appareil demeure en possession du propriétaire initial.

EX-78 UNIQUEMENT : MOTEUR D'INCLINAISON • 1 AN

Horizon Fitness garantit le moteur d'inclinaison contre tout vice de fabrication et de matière pendant un an à compter de la date de l'achat initial, tant que l'appareil demeure en possession du propriétaire initial.

EXCLUSIONS ET LIMITATIONS

Qui EST couvert :

- Le propriétaire initial ; la garantie n'est pas transférable.

Qu'est-ce qui EST couvert :

- La réparation ou le remplacement du moteur défectueux, de composants électroniques défectueux ou de pièces défectueuses. Ils constituent les seuls correctifs au titre de la garantie.

Qu'est-ce qui N'EST PAS couvert :

- L'usure normale, l'assemblage ou l'entretien incorrects ou l'installation de pièces ou d'accessoires incompatibles ou non destinés à l'équipement tel qu'il est vendu.
- Les dommages ou la défaillance dus à un accident, l'utilisation abusive, la corrosion, la décoloration de la peinture ou du plastique, la négligence, le vol, le vandalisme, l'incendie, l'inondation, le vent, la foudre, le gel ou d'autres catastrophes naturelles quelle qu'en soit la nature, une réduction, fluctuation ou défaillance d'alimentation de quelque origine que ce soit, des conditions atmosphériques inhabituelles, une collision, l'introduction d'objets étrangers dans l'unité ou des modifications non autorisées ou non recommandées par Horizon Fitness.

SERVICE/RETOURS

- Les dommages accessoires ou immatériels. Horizon Fitness n'est pas responsable des dommages indirects, spéciaux ou immatériels, des pertes économiques, des pertes matérielles ou de profits, des privations de jouissance ou d'utilisation, ou d'autres dommages immatériels de quelque nature que ce soit en relation avec l'achat, l'utilisation, la réparation ou l'entretien de l'équipement.
 - Les équipements utilisés à des fins commerciales ou à toutes autres fins que celles d'une famille unique ou d'un foyer, sauf acceptation de la couverture par Horizon Fitness.
 - Les équipements détenus ou utilisés hors des États-Unis et du Canada.
 - La livraison, l'assemblage, l'installation, le réglage des unités d'origine ou de remplacement ou la main-d'œuvre et les autres frais associés à l'enlèvement ou au remplacement de l'unité couverte.
 - Toute tentative de réparation de cet équipement crée un risque de blessure. Horizon Fitness n'est pas responsable des dommages, pertes ou responsabilités découlant de toute blessure subie lors de ou du fait de toute réparation ou tentative de réparation de l'équipement de conditionnement physique par quiconque autre qu'un technicien agréé. Toutes les tentatives de réparation de l'équipement de conditionnement physique par l'utilisateur sont effectuées **À SES RISQUES ET PÉRILS**. Horizon Fitness décline toute responsabilité en matière de blessures ou de dommages quels qu'ils soient causés par de telles réparations.
- Le service à domicile est assuré dans un rayon de 240 km par le centre de réparation agréé le plus proche. (Au-delà de cette distance, le kilométrage parcouru est à la charge du client).
 - Tout retour doit être pré-approuvé par Horizon Fitness.
 - Les obligations de Horizon Fitness en vertu de cette garantie se limitent à la réparation ou au remplacement de l'équipement, à la discrétion de Horizon Fitness, par le même modèle ou un modèle comparable dans l'un de ses services d'entretien agréés.
 - Un service d'entretien agréé par Horizon Fitness doit recevoir tout l'équipement pour lequel la demande de garantie est formulée. Cet équipement doit être expédié en port payé, accompagné d'une preuve d'achat suffisante.
 - Les appareils de rechange, les pièces et les composants électroniques remis à neuf par Horizon Fitness ou ses fournisseurs peuvent parfois être fournis comme pièces de rechange et constituent une parfaite application des dispositions de la garantie.
 - Cette garantie donne des droits spécifiques. Les droits de l'utilisateur peuvent varier d'une province à l'autre.



ESPAÑOL

ENSAMBLAJE



ADVERTENCIA

Durante el proceso de ensamblaje de la máquina elíptica hay varias áreas a las que se les debe poner atención especial. Es muy importante seguir las instrucciones de ensamblaje correctamente y asegurarse de que todas las piezas queden bien apretadas. Si no se siguen correctamente las instrucciones de ensamblaje, algunas piezas de la estructura de la máquina elíptica podrían quedar sueltas y causar ruidos irritantes. Para evitar daños a la máquina elíptica, es necesario repasar las instrucciones de ensamblaje y hacer las correcciones necesarias.

Antes de seguir adelante busque el número de serie de su máquina elíptica, que está en el tubo estabilizador delantero, y escríbalo en el espacio disponible a continuación. También ubique el nombre de modelo que está junto al número de serie.

ESCRIBA EL NÚMERO DE SERIE Y EL NOMBRE DE MODELO EN LAS SIGUIENTES CASILLAS:

NÚMERO DE SERIE:

--	--	--	--	--	--	--	--	--	--	--	--	--	--	--	--

MODELO: **MÁQUINA ELÍPTICA HORIZON**

--	--	--	--

- » Cuando llame para solicitar servicio haga referencia al NÚMERO DE SERIE y al NOMBRE DE MODELO.
- » Asegúrese de escribir tanto el NÚMERO DE SERIE como el NOMBRE DE MODELO en su tarjeta de garantía.



EX-58
CE5.1

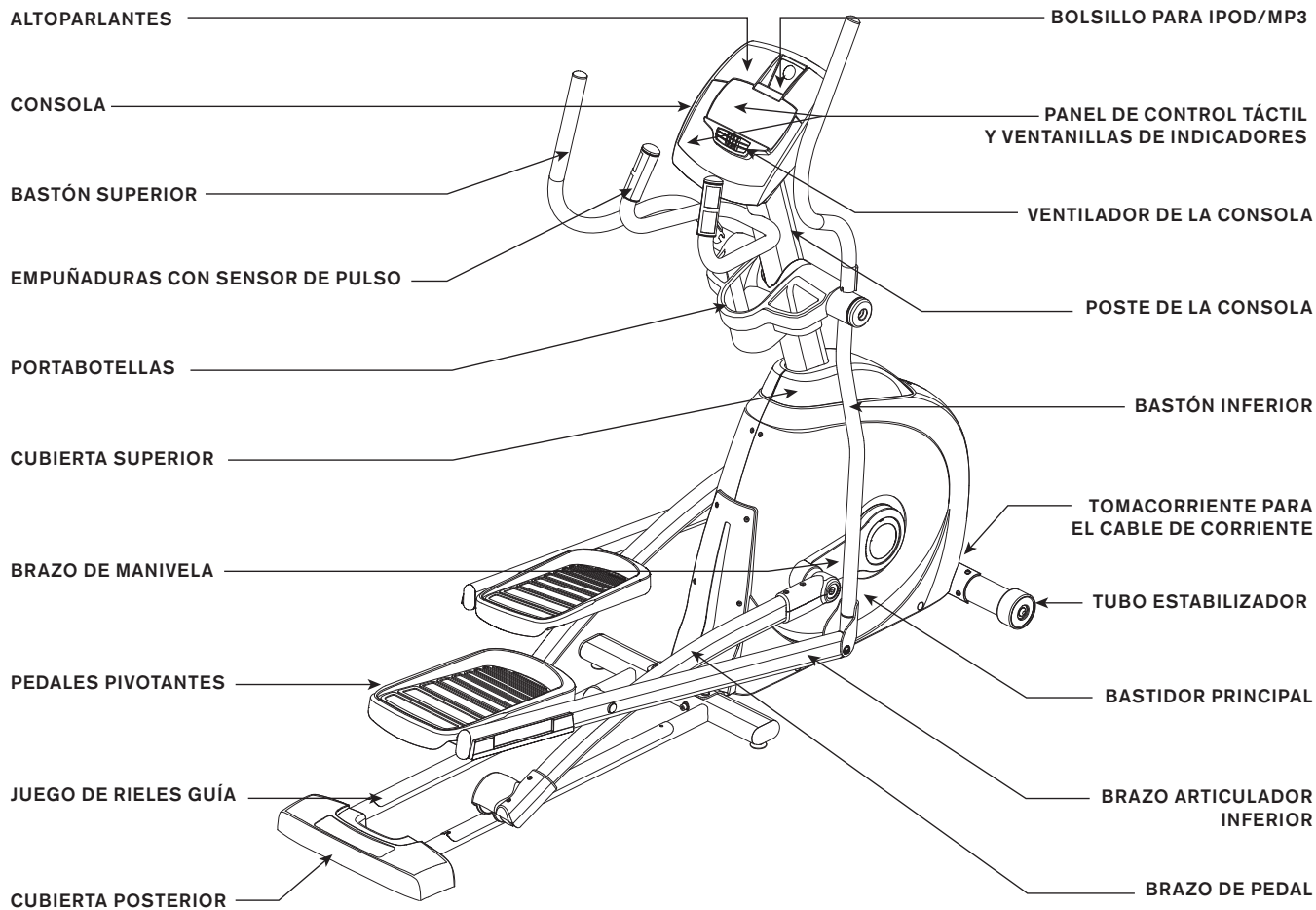

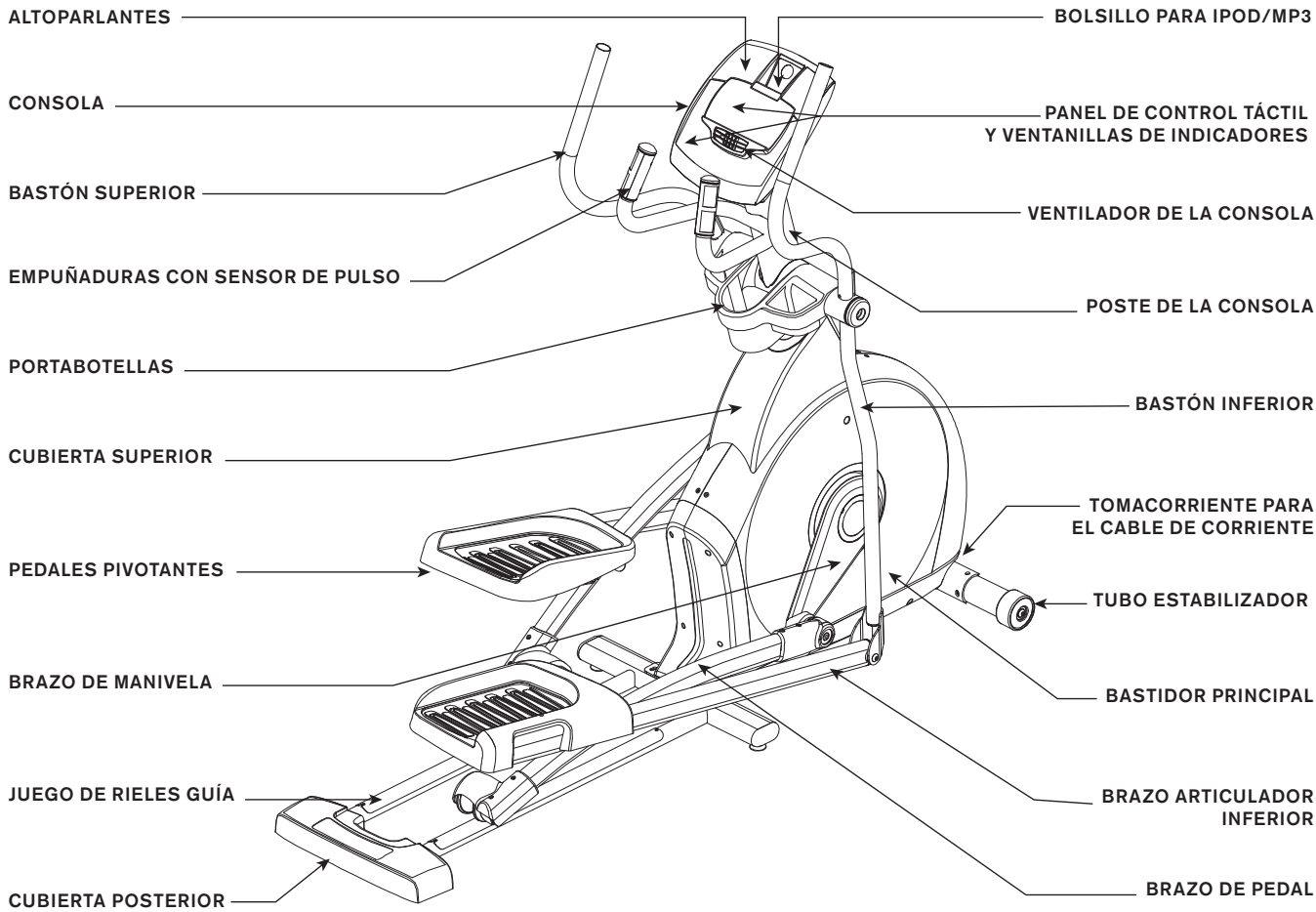

EX-68
GS1050E



EX-78

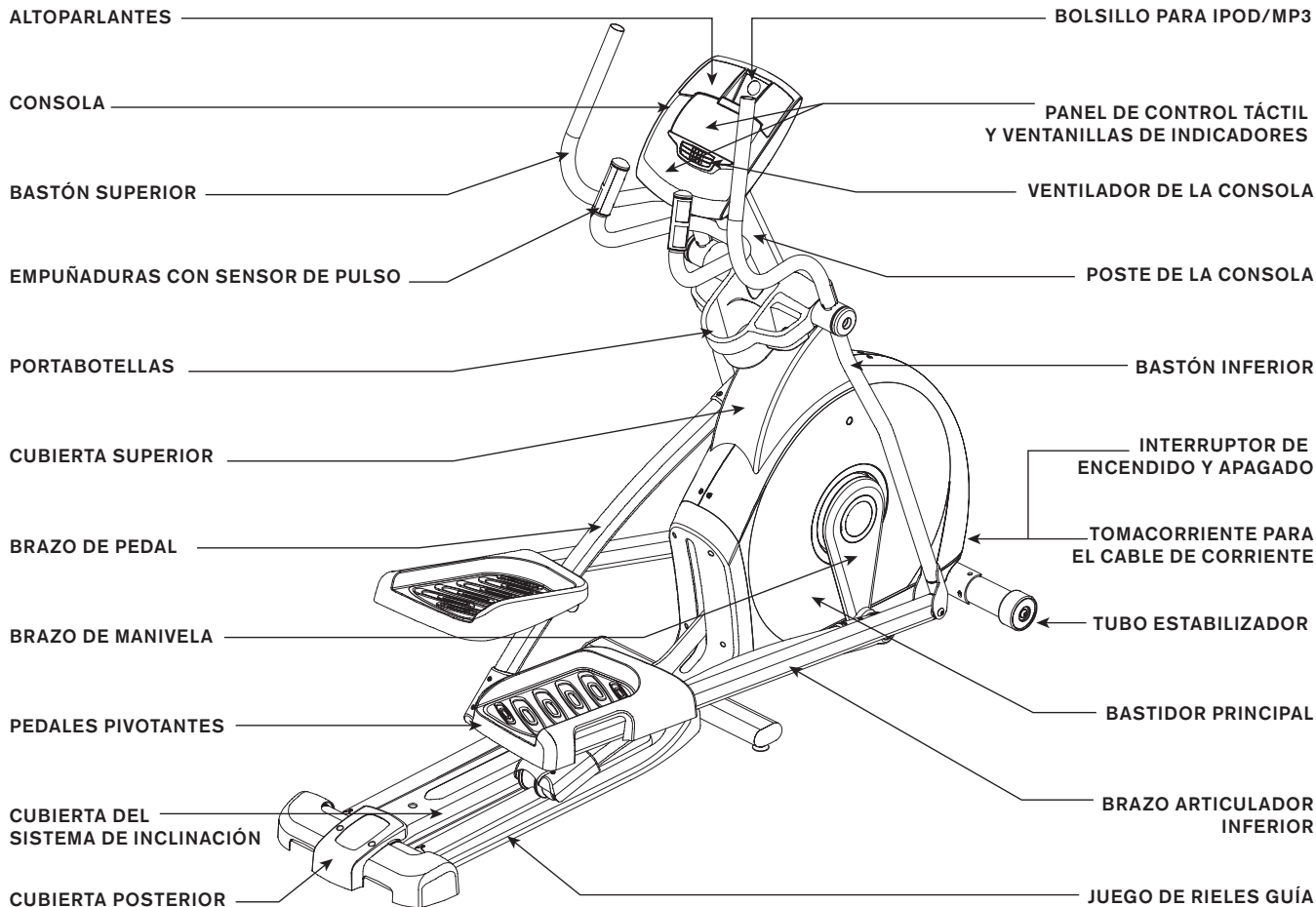

HERRAMIENTAS INCLUIDAS:

- Destornillador
- Llave en L de 8 mm
- Llave en L de 6 mm
- Llave en L de 5 mm
- Llave de tuercas plana de 13/15 mm

PIEZAS INCLUIDAS:

- 1 bastidor principal
- 1 tubo estabilizador
- 1 juego de rieles guía
- 2 brazos de pedales
- 2 bastones inferiores
- 2 bastones superiores
- 2 brazos articuladores inferiores con pedales
- 1 cubierta superior
- 1 tapa posterior de la cubierta superior (sólo EX-68, EX-78, GS1040E)
- 1 poste de la consola
- 1 guardapolvo del poste de la consola
- 1 consola
- 2 tapas de bastones
- 1 portabotellas
- 1 cubierta posterior (sólo EX-78)
- 1 cable adaptador de audio
- 1 cable de corriente
- 7 bolsas de tornillería

PREENSAMBLAJE

DESEMPAQUE

Desempaque la máquina en el lugar donde la vaya a utilizar. Coloque la caja en que viene la máquina elíptica sobre una superficie plana y nivelada. Le recomendamos colocar una cubierta protectora sobre el piso bajo la máquina. No abra la caja cuando esté colocada de costado.

NOTA: Durante cada uno de los pasos de ensamblaje asegúrese de que TODAS las tuercas y los pernos estén en su lugar y parcialmente enroscados antes de apretar bien ALGÚN tornillo.

NOTA: Una ligera capa de grasa podría facilitar la instalación de la tornillería. Se recomienda utilizar cualquier tipo de grasa, por ejemplo grasa de litio para bicicletas.



¿NECESITA AYUDA?

Si tiene preguntas o si le faltan piezas, póngase en contacto con el servicio de asistencia técnica a clientes. En la contraportada de este manual aparece información adicional de contacto.



TODOS
LOS
MODELOS

PASO 1 DE ENSAMBLAJE



TODOS
LOS
MODELOS

SE MUESTRA EX-58

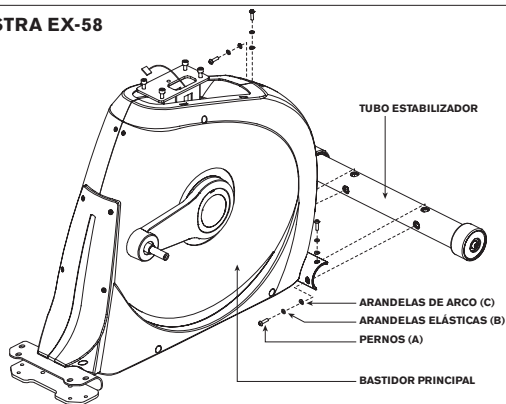

CONTENIDO DE LA BOLSA DE TORNILLERÍA 1:



PERNO (A)
30 mm
Cantidad: 4



ARANDELA
ELÁSTICA (B)
15 mm
Cantidad: 4



ARANDELA
DE ARCO (C)
17 mm
Cantidad: 4

- A Abra la **BOLSA DE TORNILLERÍA 1**.
- B Sujete el **TUBO ESTABILIZADOR** al **BASTIDOR PRINCIPAL** con 4 **PERNOS (A)**, 4 **ARANDELAS ELÁSTICAS (B)** y 4 **ARANDELAS DE ARCO (C)**.

SE MUESTRA EX-78

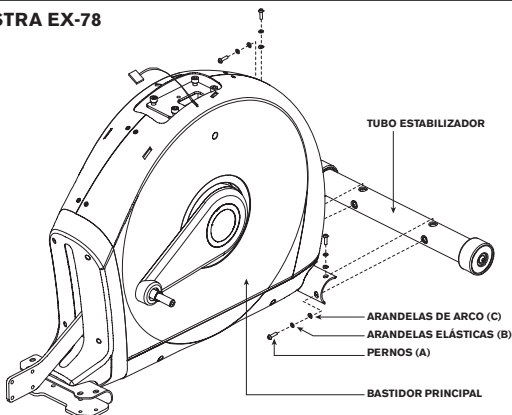

PASO 2 DE ENSAMBLAJE: CE5.1, EX-58, EX-68

SE MUESTRAN CE5.1, EX-58

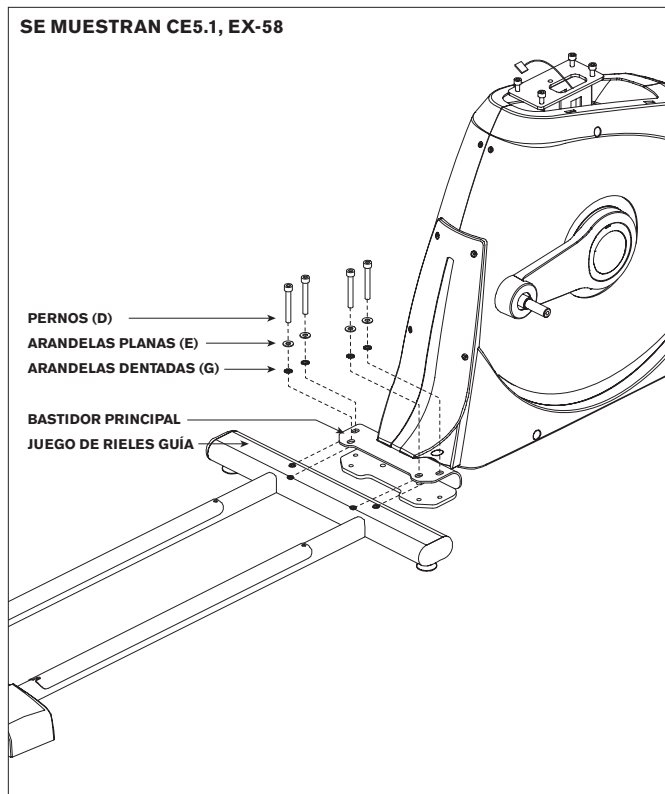

CONTENIDO DE LA BOLSA DE TORNILLERÍA 2:

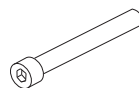

PERNO (D)
55 mm
Cantidad: 4



ARANDELA
PLANA (E)
17 mm
Cantidad: 4



ARANDELA
DENTADA (G)
15 mm
Cantidad: 4

* Este paso es sólo para los modelos CE5.1, EX-58, EX-68 y GS1050E.

- Abra la **BOLSA DE TORNILLERÍA 2**.
- Coloque el **JUEGO DE RIELES GUÍA** alineado con el **BASTIDOR PRINCIPAL**, como se muestra.
- Conecte el **JUEGO DE RIELES GUÍA** al **BASTIDOR PRINCIPAL** por arriba con 4 **PERNOS (D)**, 4 **ARANDELAS PLANAS (E)** y 4 **ARANDELAS DENTADAS (G)**.



CE5.1
EX-58
EX-68
GS1050E

PASO 2 DE ENSAMBLAJE: EX-78



EX-78

SÓLO EX-78

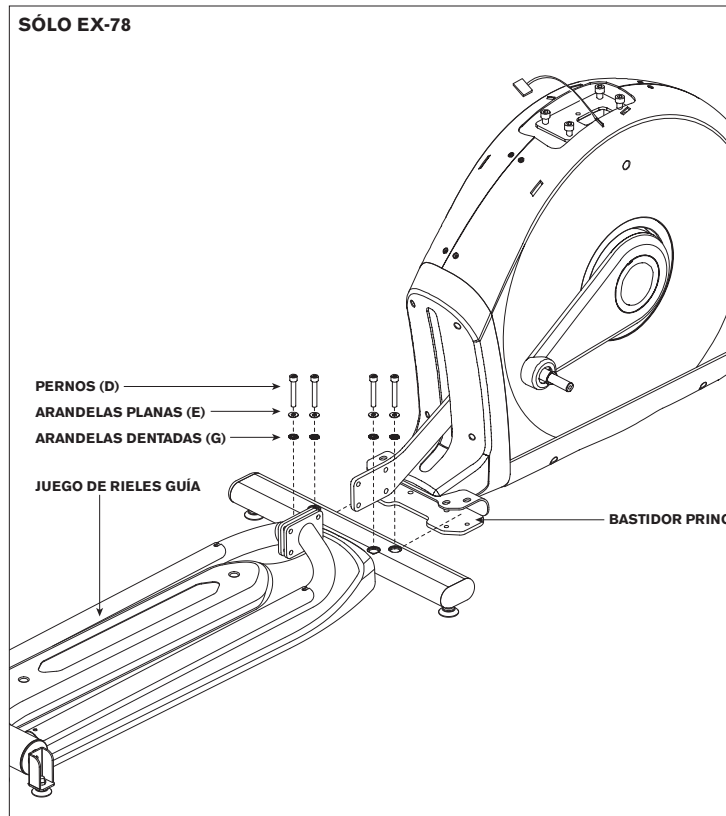

CONTENIDO DE LA **BOLSA DE TORNILLERÍA 2** (para los pasos A-B):

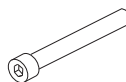

PERNO (D)
55 mm
Cantidad: 4



ARANDELA PLANA (E)
17 mm
Cantidad: 4



ARANDELA DENTADA (G)
15 mm
Cantidad: 4

* Este paso es sólo para el modelo EX-78.

* Para los modelos CE5.1, EX-58, EX-68 y GS1050E siga al PASO 3 de ensamblaje.

A Abra la **BOLSA DE TORNILLERÍA 2**.

B Conecte el **JUEGO DE RIELES GUÍA** al **BASTIDOR PRINCIPAL** con 4 **PERNOS (D)**, 2 **ARANDELAS PLANAS (E)** y 4 **ARANDELAS DENTADAS (G)**.

PASO 2 DE ENSAMBLAJE: EX-78

CONTENIDO DE LA BOLSA DE TORNILLERÍA 2 (para los paso C):



PERNO (H)
35 mm
Cantidad: 4



ARANDELA
PLANA (I)
16 mm
Cantidad: 4



ARANDELA
ELÁSTICA (B)
15 mm
Cantidad: 4



TUERCA (J)
Cantidad: 4

- C Conecte los **RIELES GUÍA** al **BASTIDOR PRINCIPAL** con 4 **PERNOS (H)**, 4 **ARANDELAS PLANAS (I)**, 4 **ARANDELAS ELÁSTICAS (B)** y 4 **TUERCAS (J)**.

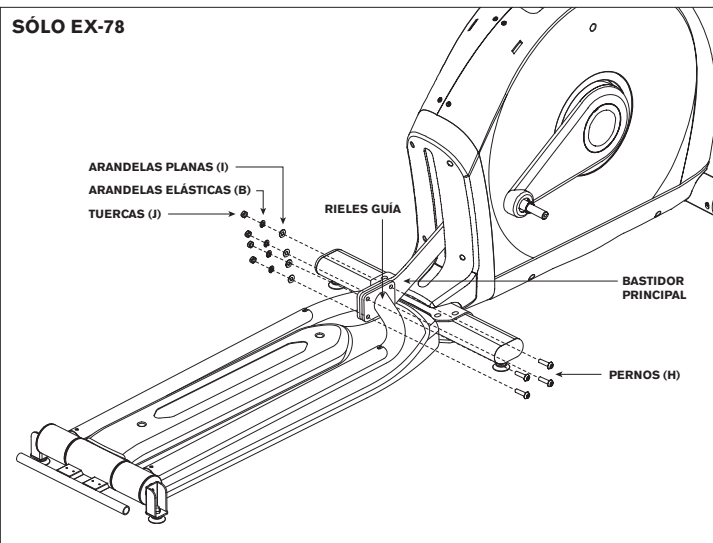

EX-78

PASO 3 DE ENSAMBLAJE



TODOS
LOS
MODELOS

SE MUESTRA EX-78

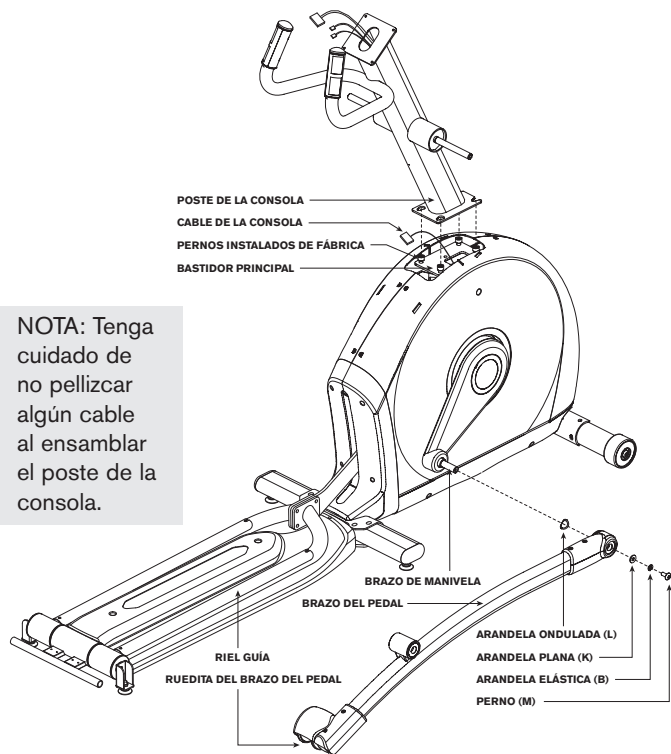

CONTENIDO DE LA BOLSA DE TORNILLERÍA 3:



- A Abra la **BOLSA DE TORNILLERÍA 3**.
- B Con cuidado pase el **CABLE DE LA CONSOLA** a través del **POSTE DE LA CONSOLA** por medio de la tirita de plástico que está dentro del **POSTE DE LA CONSOLA**.
- C Conecte el **POSTE DE LA CONSOLA** al **BASTIDOR PRINCIPAL** con los **PERNOS INSTALADOS DE FÁBRICA**.
- D Meta la **ARANDELA ONDULADA (L)** deslizándola sobre el **BRAZO DE MANIVELA**, seguida del **BRAZO DEL PEDAL**, como se muestra. Deje descansar la **RUEDITA DEL BRAZO DEL PEDAL** en el **RIEL GUÍA**.
- E Conecte el **BRAZO DEL PEDAL** al **BRAZO DE MANIVELA** con 1 **ARANDELA PLANA (K)**, 1 **ARANDELA ELÁSTICA (B)** y 1 **PERNO (M)**.
- F Repita los pasos E-F en el lado opuesto de la máquina elíptica.

PASO 4 DE ENSAMBLAJE

SE MUESTRA EX-78

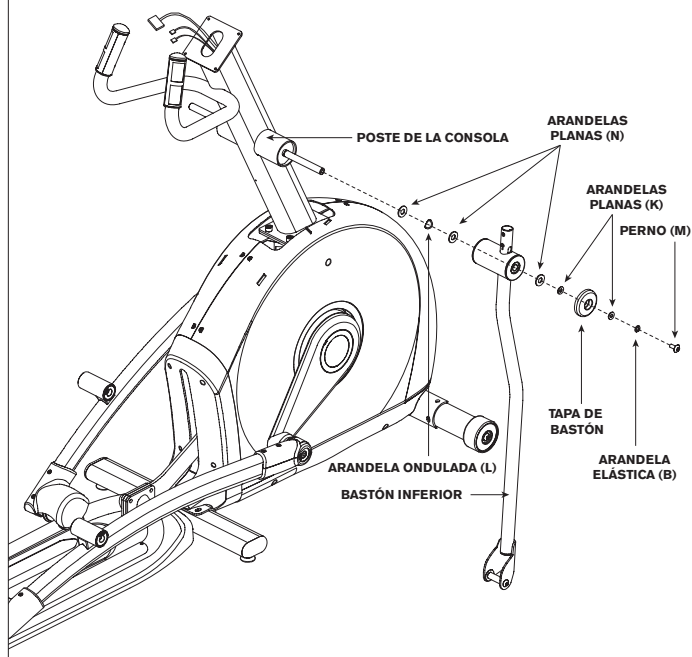

CONTENIDO DE LA BOLSA DE TORNILLERÍA 4:

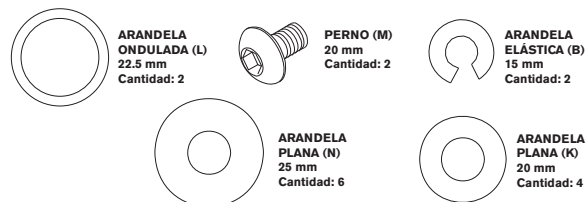

- A Abra la **BOLSA DE TORNILLERÍA 4**.
- B Meta 1 **ARANDELA PLANA (N)**, 1 **ARANDELA ONDULADA (L)** y otra **ARANDELA PLANA (N)** en el **POSTE DE LA CONSOLA**.
- C Meta el **BASTÓN INFERIOR** en el **POSTE DE LA CONSOLA** y conéctelo con 1 **ARANDELA PLANA (N)**, 1 **ARANDELA PLANA (K)**, 1 **TAPA DE BASTÓN**, 1 **ARANDELA ELÁSTICA (B)** y 1 **PERNO (M)**.
- D Repita los pasos B–C en el lado opuesto de la máquina elíptica.



TODOS
LOS
MODELOS

PASO 5 DE ENSAMBLAJE



TODOS
LOS
MODELOS

CONTENIDO DE LA BOLSA DE TORNILLERÍA 5:

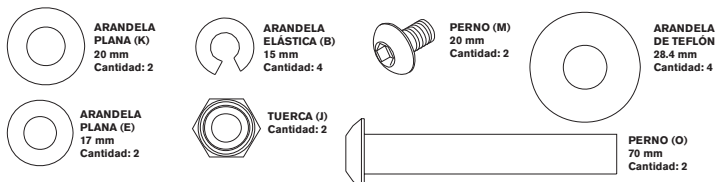

SE MUESTRA EX-78

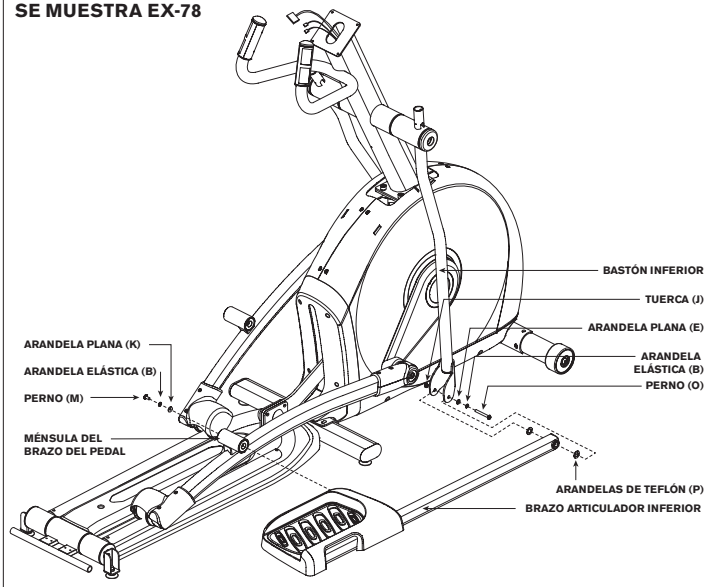

- A Abra la **BOLSA DE TORNILLERÍA 5**.
- B Meta el **BRAZO ARTICULADOR INFERIOR** en la **MÉNSULA DEL BRAZO DEL PEDAL**.
- C Conecte el **BRAZO ARTICULADOR INFERIOR** al **BRAZO DEL PEDAL** con 1 **ARANDELA PLANA (K)**, 1 **ARANDELA ELÁSTICA (B)** y 1 **PERNO (M)**.
- D Alinee el extremo opuesto del **BRAZO ARTICULADOR INFERIOR** con la ménsula que está en la parte inferior del **BASTÓN INFERIOR**.
- E Coloque **ARANDELAS DE TEFLÓN (P)** a ambos lados del **BRAZO ARTICULADOR INFERIOR**. Mientras sostiene las **ARANDELAS DE TEFLÓN (P)** meta el **BRAZO ARTICULADOR INFERIOR** en el extremo inferior del **BASTÓN INFERIOR**.
- F Fije la unión con 1 **ARANDELA PLANA (E)**, 1 **ARANDELA ELÁSTICA (B)**, 1 **PERNO (O)**, y sujete con 1 **TUERCA (J)**.
- G Repita los pasos B–F en el lado opuesto de la máquina elíptica.

PASO 6 DE ENSAMBLAJE: EX-68, EX-78

SE MUESTRA EX-78

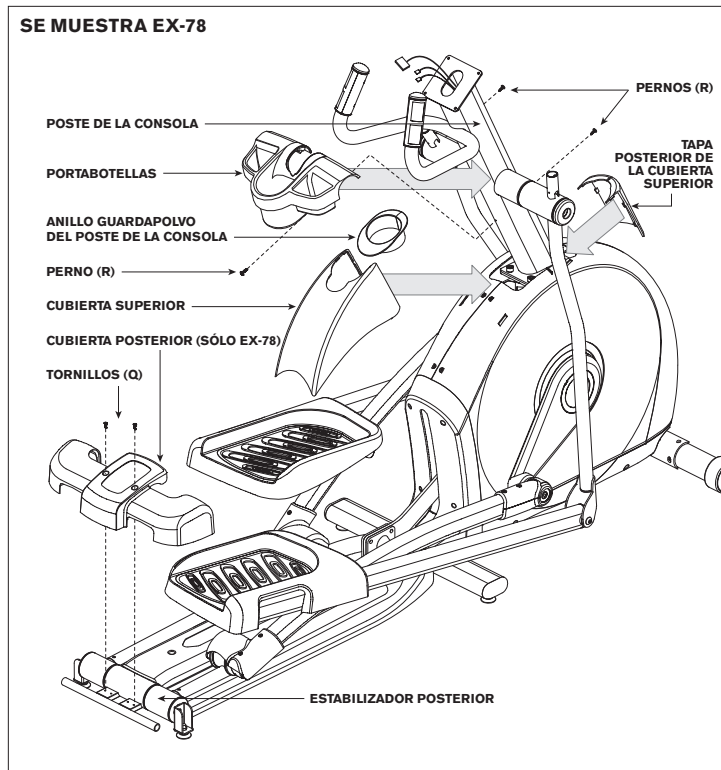

CONTENIDO DE LA BOLSA DE TORNILLERÍA 6:



PERNO (R)
12 mm
Cantidad: 3



Sólo EX-78:
TORNILLO (Q)
15 mm
Cantidad: 2

* Este paso es sólo para los modelos EX-68, EX-78, GS1050E.

* Para los modelos CE5.1 y EX-58 siga a la página siguiente.

- Abra la **BOLSA DE TORNILLERÍA 6**.
 - Deslice la **CUBIERTA SUPERIOR** y la **TAPA POSTERIOR DE LA CUBIERTA SUPERIOR** sobre el **POSTE DE LA CONSOLA** hasta que queden fijos a presión en su lugar.
 - Coloque el **ANILLO GUARDAPOLVO DEL POSTE DE LA CONSOLA** alrededor del **POSTE DE LA CONSOLA** y métalo dentro de la **CUBIERTA SUPERIOR**.
 - Meta el **PORTABOTELLAS** sobre el **POSTE DE LA CONSOLA** y sujételo con 3 **PERNOS (R)**.
- Sólo en el modelo EX-78:
- Meta la **CUBIERTA POSTERIOR** sobre el **ESTABILIZADOR POSTERIOR** y sujétela con 2 **TORNILLOS (Q)**.



EX-68
EX-78
GS1050E

PASO 7 DE ENSAMBLAJE: EX-58, CE5.1



CE5.1
EX-58

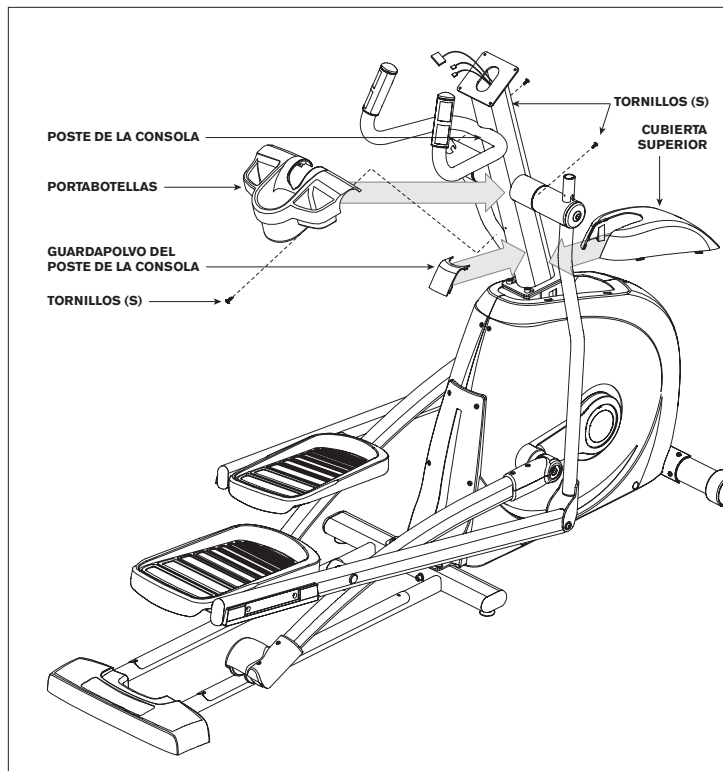

CONTENIDO DE LA BOLSA DE TORNILLERÍA 7:



- * Este paso es sólo para los modelos CE5.1 y EX-58.
 - * Para los modelos EX-68, EX-78 y GS1050E siga a la página siguiente.
- A Abra la **BOLSA DE TORNILLERÍA 7**.
 - B Meta la **CUBIERTA SUPERIOR** sobre el **POSTE DE LA CONSOLA** hasta que quede fija a presión en su lugar.
 - C Meta el **GUARDAPOLVO DEL POSTE DE LA CONSOLA** sobre la **CUBIERTA SUPERIOR** hasta que quede fijo a presión en su lugar.
 - D Meta el **PORTABOTELLAS** sobre el **POSTE DE LA CONSOLA** y sujételo con 3 **TORNILLOS (S)**.

PASO 8 DE ENSAMBLAJE

SE MUESTRAN CE5.1, EX-58

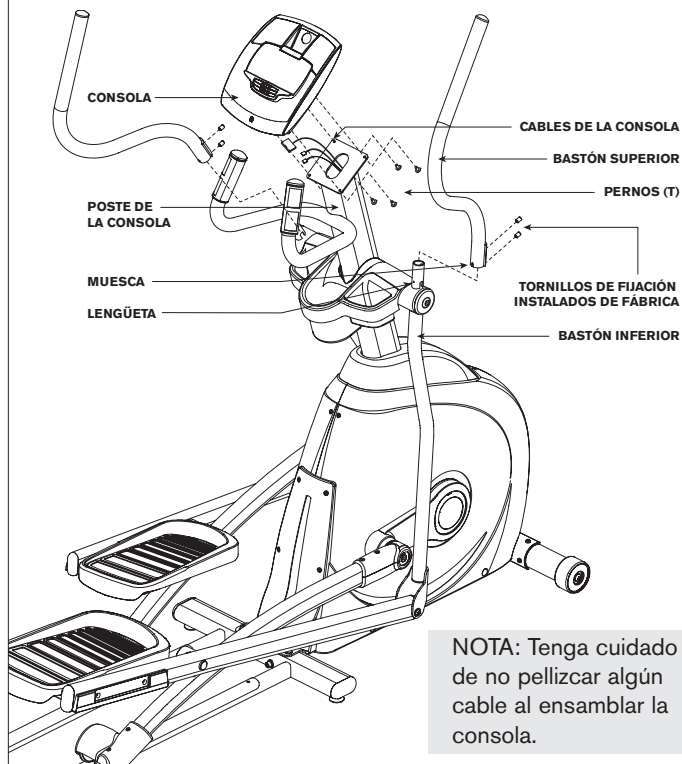

CONTENIDO DE LA BOLSA DE TORNILLERÍA 8:



- Abra la **BOLSA DE TORNILLERÍA 8**.
- Conecte los **CABLES DE LA CONSOLA** a la **CONSOLA**.
- Meta con cuidado los **CABLES DE LA CONSOLA** en el **POSTE DE LA CONSOLA** antes de sujetar la **CONSOLA**. Sujete la **CONSOLA** al **POSTE DE LA CONSOLA** con **4 PERNOS (T)**.
- Deslice los **BASTONES SUPERIORES** en los **BASTONES INFERIORES** y deje alineada la **MUESCA** con la **LENGÜETA**, asegurándose de que los bastones queden perfectamente unidos. Fije los **BASTONES SUPERIORES** a los **BASTONES INFERIORES** por medio de los **TORNILLOS DE FIJACIÓN INSTALADOS DE FÁBRICA**.
- Repita el paso D en el otro lado.

¡FIN DEL ENSAMBLAJE!



TODOS
LOS
MODELOS

FUNCIONAMIENTO DE LA MÁQUINA ELÍPTICA



Esta sección explica cómo usar y programar la consola de su máquina elíptica. La sección de FUNCIONAMIENTO BÁSICO en la GUÍA DEL USUARIO DE LA MÁQUINA ELÍPTICA contiene instrucciones para lo siguiente:

- **DÓNDE COLOCAR SU MÁQUINA ELÍPTICA**
- **INSTRUCCIONES DE CONEXIÓN ELÉCTRICA Y DE CONEXIÓN A TIERRA**
- **COLOCACIÓN DE LOS PIES**
- **TRANSPORTE**
- **PARA NIVELAR LA MÁQUINA ELÍPTICA**
- **FUNCIONAMIENTO DE LA INCLINACIÓN MOTORIZADA/MANUAL**
- **PARA USAR LA FUNCIÓN DE RITMO CARDÍACO**



EX-58
CE5.1

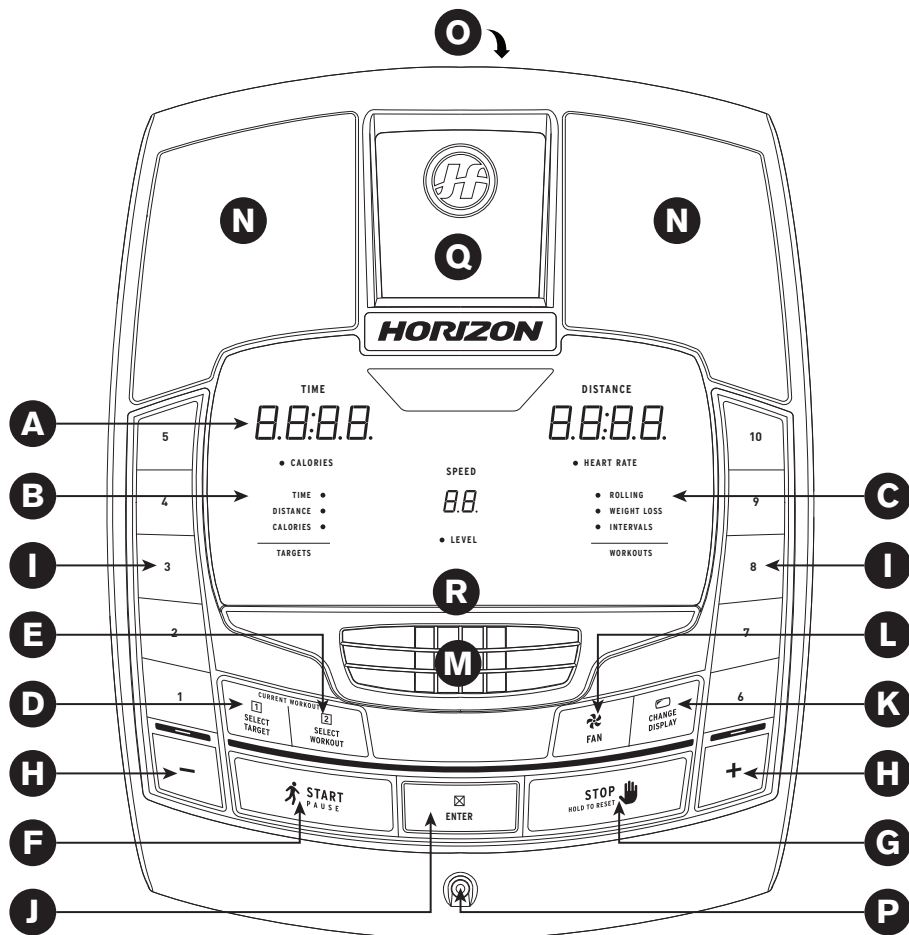

FUNCIONAMIENTO DE LA CONSOLA EN LOS MODELOS EX-58, CE5.1

Nota: La consola tiene una cubierta plástica delgada de protección que es necesario quitar antes de usar la consola.

- A) **VENTANILLAS DE INDICADORES LED:** tiempo, distancia, calorías, ritmo cardíaco, velocidad y nivel de resistencia.
- B) **INDICADORES LED DE META:** indican qué meta (si existe) se ha establecido para el programa actual.
- C) **INDICADORES LED DE SESIÓN DE EJERCICIO:** indican qué sesión de ejercicio (si existe) se ha establecido para el programa actual.
- D) **SELECT TARGET [SELECCIONAR META]:** oprima para elegir su meta.
- E) **SELECT WORKOUT [SELECCIONAR SESIÓN DE EJERCICIO]:** oprima para elegir su sesión de ejercicio.
- F) **START [INICIAR]:** oprima para comenzar a hacer ejercicio, para comenzar una sesión específica de ejercicio, o para reiniciar después de una pausa.
- G) **STOP [PARAR]:** oprima para hacer una pausa o para terminar su sesión de ejercicio; sostenga oprimida esta tecla durante 3 segundos para poner en ceros la consola.
- H) **TECLAS + / - :** se usan para regular la resistencia.
- I) **TECLAS DE AJUSTE RÁPIDO:** se usan para llegar más rápidamente a la resistencia deseada.
- J) **ENTER:** se usa para confirmar la selección.
- K) **CHANGE DISPLAY [CAMBIO DE INFORMACIÓN]:** oprima para cambiar la información en la pantalla durante la sesión de ejercicio.
- L) **FAN [TECLA DE VENTILADOR]:** oprima para encender o apagar el ventilador.
- M) **VENTILADOR:** ventilador personal para la sesión de ejercicio
- N) **ALTOPARLANTES:** escuche música por los altoparlantes cuando tenga conectado un reproductor de CD o de MP3 a la consola.
- O) **ENCHUFE DE ENTRADA DE AUDIO:** conecte su reproductor de CD o de MP3 en la consola con el cable adaptador de audio que se incluye.
- P) **ENCHUFE DE SALIDA DE AUDIO / AURICULARES:** conecte sus auriculares en este enchufe para escuchar la música a través de los auriculares. Nota: cuando se conectan los auriculares en el enchufe para auriculares, el sonido deja de salir de los altoparlantes.
- Q) **BOLSILLO PARA MP3:** úselo para colocar su reproductor de MP3.
- R) **ESTANTE DE LECTURA:** úselo para colocar material de lectura.



EX-58
CE5.1



EX-68
GS1050E

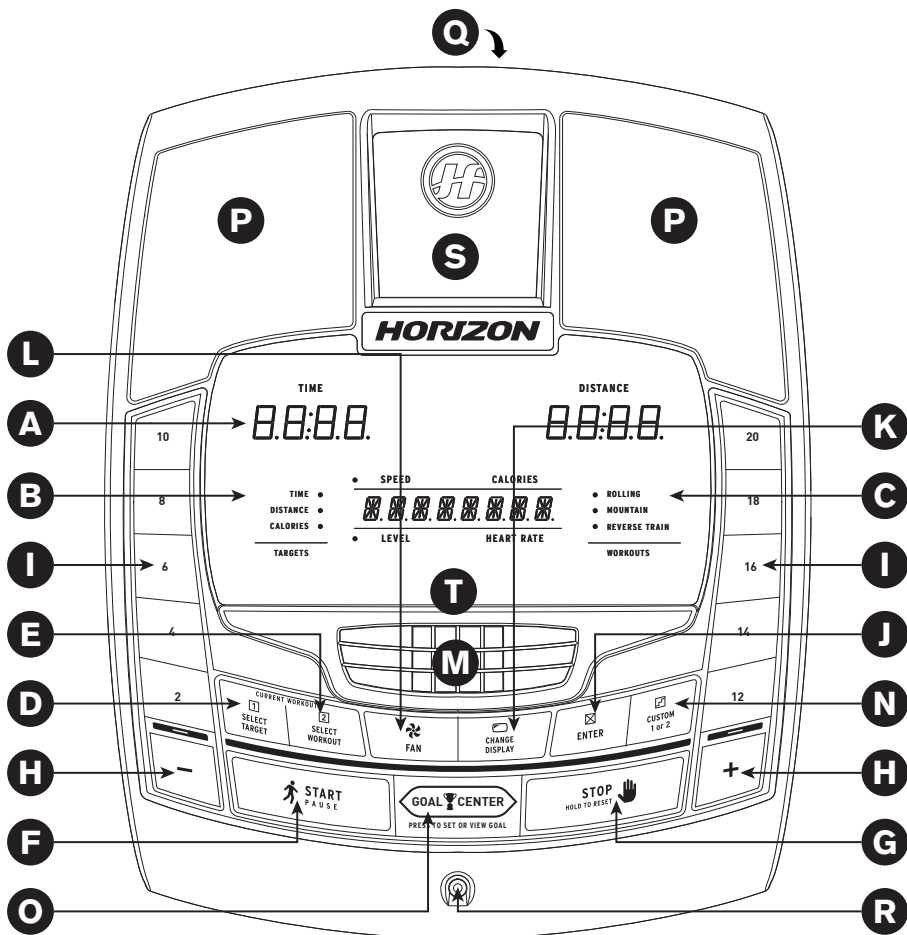

FUNCIONAMIENTO DE LA CONSOLA EN LOS MODELOS EX-68, GS1050E

Nota: La consola tiene una cubierta plástica delgada de protección que es necesario quitar antes de usar la consola.

- A) **VENTANILLAS DE INDICADORES LED:** tiempo, distancia, calorías, ritmo cardíaco, velocidad y nivel de resistencia.
- B) **INDICADORES LED DE META:** indican qué meta (si existe) se ha establecido para el programa actual.
- C) **INDICADORES LED DE SESIÓN DE EJERCICIO:** indican qué sesión de ejercicio (si existe) se ha establecido para el programa actual.
- D) **SELECT TARGET [SELECCIONAR META]:** oprima para elegir su meta.
- E) **SELECT WORKOUT [SELECCIONAR SESIÓN DE EJERCICIO]:** oprima para elegir su sesión de ejercicio.
- F) **START [INICIAR]:** oprima para comenzar a hacer ejercicio, para comenzar una sesión específica de ejercicio, o para reiniciar después de una pausa.
- G) **STOP [PARAR]:** oprima para hacer una pausa o para terminar su sesión de ejercicio; sostenga oprimida esta tecla durante 3 segundos para poner en ceros la consola.
- H) **TECLAS + / - :** se usan para regular la resistencia.
- I) **TECLAS DE AJUSTE RÁPIDO:** se usan para llegar más rápidamente a la resistencia deseada.
- J) **ENTER:** se usa para confirmar la selección.
- K) **CHANGE DISPLAY [CAMBIO DE INFORMACIÓN]:** oprima para cambiar la información en la pantalla durante la sesión de ejercicio.
- L) **FAN [TECLA DE VENTILADOR]:** oprima para encender o apagar el ventilador.
- M) **VENTILADOR:** ventilador personal para la sesión de ejercicio.
- N) **CUSTOM 1 OR 2 [TECLA PARA PROGRAMAS PERSONALIZADOS 1 Ó 2]:** oprima para seleccionar el programa personalizado 1 ó 2.
- O) **GOAL CENTER™ [CENTRO DE METAS]:** oprima para establecer o ver su meta.
- P) **ALTOPARLANTES:** escuche música por los altoparlantes cuando tenga conectado un reproductor de CD o de MP3 a la consola.
- Q) **ENCHUFE DE ENTRADA DE AUDIO:** conecte su reproductor de CD o de MP3 en la consola con el cable adaptador de audio que se incluye.
- R) **ENCHUFE DE SALIDA DE AUDIO / AURICULARES:** conecte sus auriculares en este enchufe para escuchar la música a través de los auriculares. Nota: cuando se conectan los auriculares en el enchufe para auriculares, el sonido deja de salir de los altoparlantes.
- S) **BOLSILLO PARA MP3:** úselo para colocar su reproductor de MP3.
- T) **ESTANTE DE LECTURA:** úselo para colocar material de lectura.



EX-68
GS1050E



EX-78

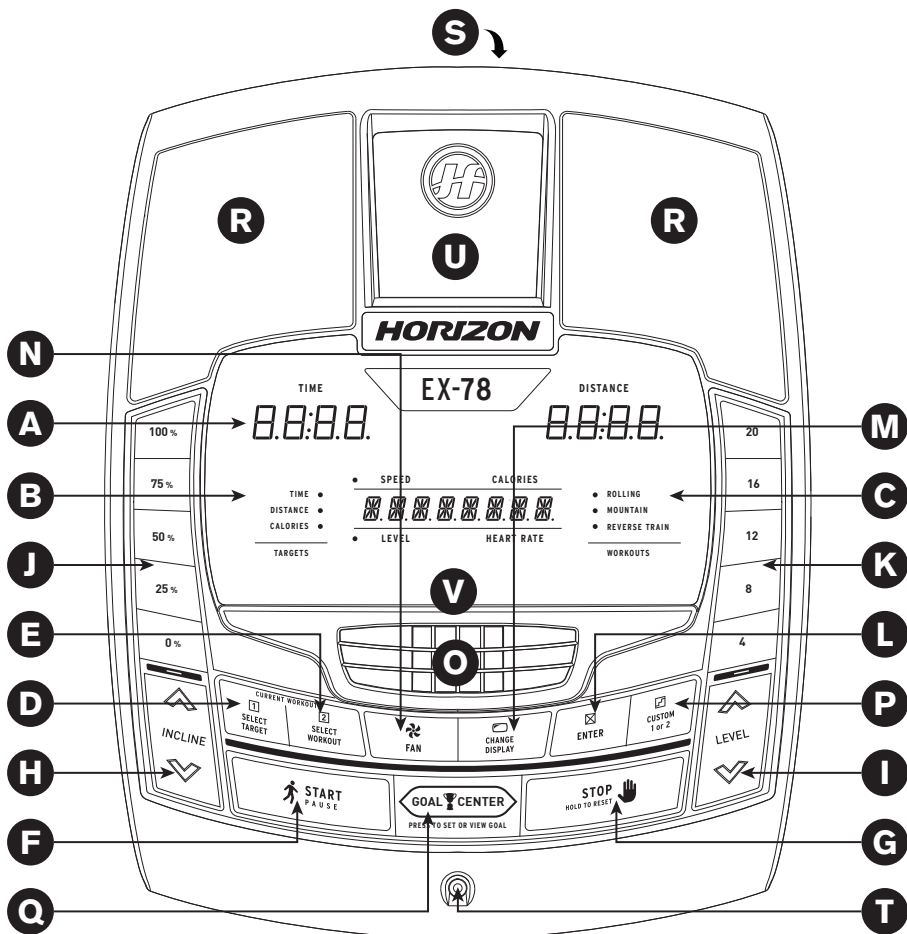

FUNCIONAMIENTO DE LA CONSOLA EN EL MODELO EX-78

Nota: La consola tiene una cubierta plástica delgada de protección que es necesario quitar antes de usar la consola.

- A) **VENTANILLAS DE INDICADORES LED:** tiempo, distancia, calorías, ritmo cardíaco, velocidad, nivel de resistencia y nivel de inclinación.
- B) **INDICADORES LED DE META:** indican qué meta (si existe) se ha establecido para el programa actual.
- C) **INDICADORES LED DE SESIÓN DE EJERCICIO:** indican qué sesión de ejercicio (si existe) se ha establecido para el programa actual.
- D) **SELECT TARGET [SELECCIONAR META]:** oprima para elegir su meta.
- E) **SELECT WORKOUT [SELECCIONAR SESIÓN DE EJERCICIO]:** oprima para elegir su sesión de ejercicio.
- F) **START [INICIAR]:** oprima para comenzar a hacer ejercicio, para comenzar una sesión específica de ejercicio, o para reiniciar después de una pausa.
- G) **STOP [PARAR]:** oprima para hacer una pausa o para terminar su sesión de ejercicio; sostenga oprimida esta tecla durante 3 segundos para poner en ceros la consola.
- H) **INCLINE C / B [TECLAS DE AJUSTE DE INCLINACIÓN]:** Se usan para regular la inclinación en pequeños incrementos (de 5%).
- I) **LEVEL C / B [TECLAS DE AJUSTE DE NIVEL DE RESISTENCIA]:** se usan para regular el nivel de resistencia en pequeños incrementos.
- J) **TECLAS DE AJUSTE RÁPIDO DE INCLINACIÓN:** se usan para llegar a la inclinación deseada más rápidamente.
- K) **TECLAS DE AJUSTE RÁPIDO DE RESISTENCIA:** se usan para llegar al nivel de resistencia deseado más rápidamente.
- L) **ENTER:** se usa para confirmar la selección.
- M) **CHANGE DISPLAY [CAMBIO DE INFORMACIÓN]:** oprima para cambiar la información en la pantalla durante la sesión de ejercicio.
- N) **FAN [TECLA DE VENTILADOR]:** oprima para encender o apagar el ventilador.
- O) **VENTILADOR:** ventilador personal para la sesión de ejercicio.
- P) **CUSTOM 1 OR 2 [TECLA PARA PROGRAMAS PERSONALIZADOS 1 Ó 2]:** oprima para seleccionar el programa personalizado 1 ó 2.
- Q) **GOAL CENTER™ [CENTRO DE METAS]:** oprima para establecer o ver su meta.
- R) **ALTOPARLANTE:** escuche música por los altoparlantes cuando tenga conectado un reproductor de CD o de MP3 a la consola.
- S) **ENCHUFE DE ENTRADA DE AUDIO:** conecte su reproductor de CD o de MP3 en la consola con el cable adaptador de audio que se incluye.
- T) **ENCHUFE DE SALIDA DE AUDIO / AURICULARES:** conecte sus auriculares en este enchufe para escuchar la música a través de los auriculares. Nota: cuando se conectan los auriculares en el enchufe para auriculares, el sonido deja de salir de los altoparlantes.
- U) **BOLSILLO PARA MP3:** úselo para colocar su reproductor de MP3.
- V) **ESTANTE DE LECTURA:** úselo para colocar material de lectura.



EX-78

VENTANILLAS DE INDICADORES

- **TIME [TIEMPO]:** Aparece en minutos: segundos; indica el tiempo restante o el que ha pasado en su sesión de ejercicio.
- **DISTANCE [DISTANCIA]:** Aparece en millas; indica la distancia recorrida o la distancia por recorrer durante su sesión de ejercicio.
- **SPEED [VELOCIDAD]:** Aparece en millas/hora; indica con qué rapidez se mueven los pedales.
- **CALORIES [CALORÍAS]:** Indica el número total de calorías quemadas o por quemar durante su sesión de ejercicio.
- **HEART RATE [RITMO CARDÍACO]:** Aparece como latidos/minuto; indica su ritmo cardíaco (cuando se sujetan ambas empuñaduras con sensor de pulso).
- **LEVEL [NIVEL]:** Indica el nivel actual de resistencia.
- **INCLINE [INCLINACIÓN] (SÓLO EX-78):** Se muestra como porcentaje; indica la inclinación de la rampa motorizada. Aparece en la ventanilla alfanumérica.
- **TARGETS [METAS]:**
El diodo LED se ilumina junto a la meta que está seleccionada. Si ningún diodo LED está iluminado significa que no se ha activado ninguna meta.
- **WORKOUTS [SESIONES DE EJERCICIO]:**
El diodo LED se ilumina junto a la sesión de ejercicio que está seleccionada. Si ningún diodo LED está iluminado significa que no se ha activado ninguna sesión de ejercicio.

INDICADORES EN LOS MODELOS EX-58, CE5.1

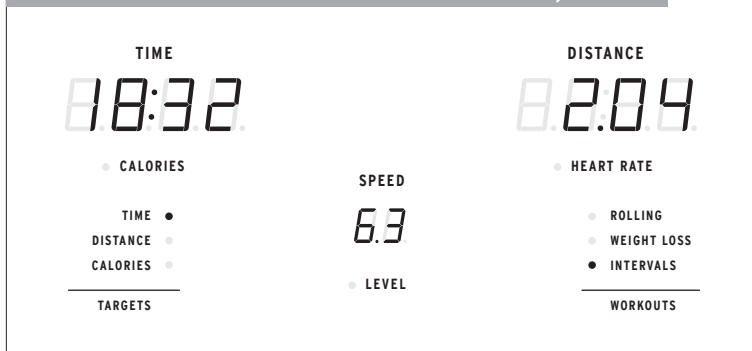

INDICADORES EN LOS MODELOS EX-68, EX-78, GS1050E

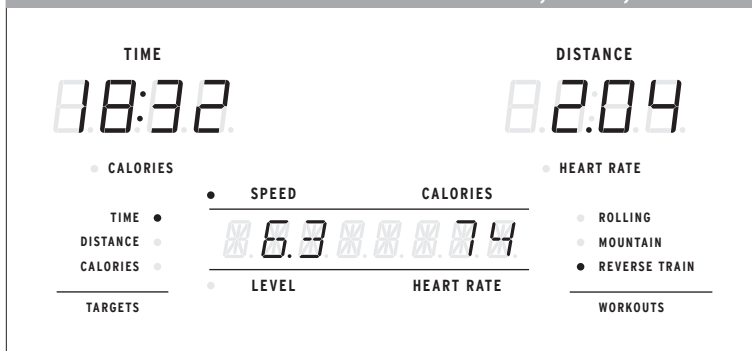

PARA EMPEZAR

- 1) Verifique que no haya ningún objeto cerca que pudiera impedir el movimiento de la máquina elíptica.
- 2) Conecte el cable de corriente y encienda la máquina elíptica. (El interruptor de encendido y apagado está en la parte inferior delantera de la máquina elíptica.)
NOTA: algunas máquinas elípticas no tienen un interruptor de encendido y apagado, y se encienden cuando se conecta la corriente eléctrica.

A) INICIO RÁPIDO

Simplemente oprima la tecla de inicio START para comenzar a hacer ejercicio. El tiempo comienza a contar a partir de 0:00 y el nivel de resistencia inicia en el nivel 1 de diseño. Sólo el modelo EX-78: la inclinación de inicio de diseño es 0%. O...

B) SELECCIONE EL USUARIO (SÓLO EN LOS MODELOS EX-68, EX-78, GS1050E)

Seleccione USER 1, USER 2 o GUEST (USUARIO 1, USUARIO 2 o INVITADO) por medio de las teclas + / - y oprima ENTER.

C) SELECCIONE UNA META Y UNA SESIÓN DE EJERCICIO

- 1) Seleccione una META por medio de la tecla SELECT TARGET.
- 2) Regule los valores de su META por medio de las teclas de FLECHAS.
- 3) Oprima ENTER para seguir adelante.
- 4) Seleccione una SESIÓN DE EJERCICIO por medio de la tecla SELECT WORKOUT.
- 5) Oprima la tecla de inicio START para que dé inicio la sesión de ejercicio.

NOTA: Si no selecciona una META o una SESIÓN DE EJERCICIO, el programa funciona en la modalidad MANUAL. En esta modalidad el usuario debe hacer todos los cambios de resistencia e inclinación que desee.

SÓLO EN LOS MODELOS EX-68, EX-78, GS1050E:

PARA CAMBIAR SU META UNA VEZ INICIADA LA SESIÓN DE EJERCICIO

Puede cambiar su meta sin necesidad de detenerse y sin perder las estadísticas de su sesión de ejercicio actual. En cualquier momento durante su sesión de ejercicio oprima la tecla SELECT TARGET hasta que aparezca la nueva META que desee. Use las teclas **C / B** o **+ / -** para registrar el valor de su nueva META. Todos los datos estadísticos anteriores serán transferidos a la nueva META, para que usted no pierda nada de información.

NOTA: Si accidentalmente oprime la tecla SELECT TARGET durante una sesión de ejercicio, pero no oprime ninguna otra tecla durante 5 segundos, la meta actual seguirá activa.

SÓLO EN LOS MODELOS EX-68, EX-78, GS1050E:

PARA CAMBIAR EL PROGRAMA UNA VEZ INICIADA SU SESIÓN DE EJERCICIO

Usted puede cambiar el programa de su sesión de ejercicio sin necesidad de detenerse. En cualquier momento durante su sesión de ejercicio, oprima la tecla SELECT WORKOUT hasta que aparezca el nuevo programa de SESIÓN DE EJERCICIO que desee. Oprima ENTER.

El nuevo programa de SESIÓN DE EJERCICIO comienza durante el primer segmento después del periodo de calentamiento, y todos los datos estadísticos de su sesión de ejercicio serán transferidos.

NOTA: Si accidentalmente oprime la tecla SELECT WORKOUT durante una sesión de ejercicio, pero no oprime ninguna otra tecla durante 5 segundos, su programa de sesión de ejercicio actual seguirá activo.



INFORMACIÓN DE PROGRAMAS



TARGET 1 – TIME [META 1 - TIEMPO]: Le permite al usuario establecer una meta basada en el tiempo que debe durar su sesión de ejercicio. La meta de tiempo se puede establecer entre 15:00 y 99:00 minutos (modelos EX-68, EX-78, GS1050E) o entre 5:00 y 99:00 (modelos EX-58, CE5.1). El TIEMPO se cuenta en forma regresiva. La DISTANCIA y las CALORÍAS comienzan a contarse a partir de cero.



TARGET 2 – DISTANCE [META 2 - DISTANCIA]: Le permite al usuario establecer una meta basada en la distancia que desea cubrir. La meta de distancia se puede establecer de 0.25 a 26.25 millas. La DISTANCIA se cuenta en forma regresiva. El TIEMPO y las CALORÍAS comienzan a contarse a partir de cero.



TARGET 3 – CALORIES [META 3 - CALORÍAS]: Le permite al usuario establecer una meta basada en el número de calorías que desea quemar. Esta meta se puede establecer de 20 a 980 calorías. Las CALORÍAS se cuentan en forma regresiva. El TIEMPO y la DISTANCIA comienzan a contarse a partir de cero.



NO TARGET [NINGUNA META]: Le permite al usuario seleccionar un perfil de sesión de ejercicio sin una meta específica de tiempo, distancia o calorías. El TIEMPO, la DISTANCIA y las CALORÍAS comienzan a contarse a partir de cero.

SÓLO EN LOS MODELOS EX-58/CE5.1:



WORKOUT 1 – ROLLING [SESIÓN DE EJERCICIO 1 – ONDULANTE]: Programa de resistencia. Crea la sensación de subir y bajar lomas al aumentar y reducir gradualmente la resistencia.



WORKOUT 2 – WEIGHT LOSS [SESIÓN DE EJERCICIO 2 – CONTROL DE PESO]: Le ayuda a bajar de peso al aumentar y disminuir la resistencia, al mismo tiempo que le mantiene a usted en su zona óptima para quemar grasa.



WORKOUT 3 – INTERVALS [SESIÓN DE EJERCICIO 3 - INTERVALOS]: Le ayuda a mejorar su fuerza, velocidad y resistencia al aumentar y disminuir la resistencia durante toda su sesión de ejercicio para que participen mejor su corazón y otros músculos.

SÓLO EN LOS MODELOS EX-68, EX-78, GS1050E:



WORKOUT 1 – ROLLING [SESIÓN DE EJERCICIO 1 – ONDULANTE]: Programa de resistencia. Crea la sensación de subir y bajar lomas al aumentar y reducir gradualmente la resistencia.



WORKOUT 2 – MOUNTAIN [SESIÓN DE EJERCICIO 2 – MONTAÑOSO]: Programa de resistencia e inclinación (sólo el modelo EX-78 tiene inclinación). Crea la sensación de subir y bajar montañas al aumentar y disminuir la resistencia y la inclinación (sólo el modelo EX-78 tiene inclinación).



WORKOUT 3 – REVERSE TRAIN [SESIÓN DE EJERCICIO 3 – INVERSIÓN DE PEDALEO]: Programa de resistencia. El programa le indica pedalear hacia adelante y hacia atrás para producir una sesión de ejercicio emocionante y estimulante.

PROGRAMAS PERSONALIZADOS (SÓLO EN LOS MODELOS EX-68, EX-78, GS1050E)

- 1) Use las teclas **C / B o + / -** para seleccionar USER 1, USER 2 o GUEST (USUARIO 1, USUARIO 2 o INVITADO). Oprima ENTER para confirmar.
- 2) Oprima CUSTOM 1 o 2 para seleccionar un programa personalizado de sesión de ejercicio. Oprima ENTER para confirmar.
- 3) Oprima SELECT TARGET para seleccionar su meta de tiempo, distancia o calorías. La luz LED se ilumina junto a la meta seleccionada. Oprima ENTER para seleccionar la meta deseada. Es necesario seleccionar una nueva meta cada vez que se selecciona un programa personalizado.
- 4) Elija su perfil de resistencia por medio de las teclas **C / B o + / -** y oprima ENTER. Repita con el resto de los 15 perfiles de resistencia.
- 5) Sólo en el modelo EX-78: Elija su perfil de inclinación por medio de las teclas **C / B o + / -** y oprima ENTER. Repita con el resto de los 15 perfiles de inclinación.
- 6) Oprima START para dar inicio.





GOAL CENTER™ [CENTRO DE METAS] (SÓLO EN LOS MODELOS EX-68, EX-78, GS1040E)

Se ha demostrado por medio de investigaciones que aquellas personas que crean y dan seguimiento a sus metas de salud física, en promedio obtienen más éxito que quienes no lo hacen. Ya que su máquina elíptica está equipada con el exclusivo sistema para dar seguimiento a sus resultados por medio del centro de metas GOAL CENTER™ de Horizon, usted ha dado un paso importante para alcanzar sus metas de salud física. GOAL CENTER™ es un nuevo software innovador, integrado a la consola de su máquina elíptica, que le permite dar seguimiento a sus metas de salud física al paso del tiempo, sin necesidad de llenar bitácoras en papel. Lea más para que se entere cómo GOAL CENTER™ le puede ayudar a mantenerse motivado para mejorar sus resultados.

PARA CONFIGURAR EL GOAL CENTER™

- 1) Seleccione USER 1 o USER 2 (USUARIO 1 o USUARIO 2) por medio de las teclas **C / B** o **+ / -**.
- 2) Oprima y mantenga oprimida la tecla GOAL CENTER™ durante aproximadamente 5 segundos.
- 3) Oprima la tecla SELECT TARGET para seleccionar su meta de tiempo, distancia o calorías.
- 4) Use las teclas de **C / B** o **+ / -** para seleccionar el valor de la meta y oprima ENTER.
- 5) Use las teclas de **C / B** o **+ / -** para seleccionar el NÚMERO DE DÍAS para llegar a esa meta.
- 6) Oprima ENTER de nuevo para salir del modo de configuración.

NOTA: Estos pasos también se pueden usar para eliminar una meta anterior y establecer una nueva.

PARA VER EL PROGRESO PARA ALCANZAR LA META

Cuando esté registrado en su perfil de usuario, puede observar su progreso para llegar a la meta que se haya propuesto con sólo oprimir la tecla GOAL CENTER™. La consola circula para indicar el tiempo, la distancia o las calorías restantes de acuerdo a la meta seleccionada y también le indica el tiempo restante para llegar a dicha meta.

NOTA: Para que los datos de las sesiones de ejercicio se acumulen para alcanzar la meta de un usuario, ES NECESARIO que primero se seleccione a dicho usuario antes de comenzar cada una de las sesiones de ejercicio.

PARA PONER LA CONSOLA EN CEROS

Oprima la tecla de paro STOP durante 3 segundos.

PARA TERMINAR SU SESIÓN DE EJERCICIO

La pantalla centellea la palabra "FINISHED" y emite un sonido para indicarle que ha terminado su sesión de ejercicio. La información de su sesión de ejercicio aparece en la consola durante 30 a 45 segundos y luego se borra.

PARA ELIMINAR LA SELECCIÓN ACTUAL

Para eliminar la selección actual de programa o para borrar la pantalla, sostenga oprimida la tecla de paro STOP de 3 a 5 segundos.

PARA USAR SU REPRODUCTOR DE CD / MP3



- 1) Conecte el CABLE ADAPTADOR DE AUDIO, que incluimos, al ENCHUFE DE ENTRADA DE AUDIO que está en el lado derecho superior de la consola y al enchufe para auriculares de su reproductor de CD / MP3.
- 2) Use las teclas de su reproductor de CD / MP3 para hacer los ajustes necesarios de sonido y de elección de piezas musicales.
- 3) Retire el CABLE ADAPTADOR DE AUDIO cuando no lo esté usando.
- 4) Si no quiere usar los ALTOPARLANTES, puede conectar sus auriculares en el ENCHUFE DE SALIDA DE AUDIO que está en la parte inferior de la consola.



GARANTÍA LIMITADA PARA USO EN EL HOGAR





CAPACIDAD DE PESO

EX-58/CE5.1 = 275 lb (125 kg)

EX-68/EX-78/GS1050E = 300 lb (136 kg)

BASTIDOR • DE POR VIDA

Horizon Fitness garantiza al propietario original, de por vida, el bastidor contra defectos en mano de obra y materiales, siempre y cuando el aparato permanezca en posesión del propietario original. (El bastidor se define como la base de piezas soldadas de metal de la unidad y no incluye ninguna pieza desmontable.)

FRENO • EX-58: 20 AÑOS

• CE5.1: 15 AÑOS

• EX-68/EX-78/GS1050E: DE POR VIDA

Horizon Fitness garantiza el freno contra defectos en mano de obra y materiales durante el periodo especificado arriba, a partir de la fecha de adquisición original, siempre y cuando el aparato permanezca en posesión del propietario original.

PIEZAS Y COMPONENTES ELECTRÓNICOS • 1 AÑO (EX-78: 2 AÑOS)

Horizon Fitness garantiza los componentes electrónicos, el acabado y todas las piezas originales durante el periodo especificado arriba, a partir de la fecha de adquisición original, siempre y cuando el aparato permanezca en posesión del propietario original.

MANO DE OBRA • 1 AÑO

Horizon Fitness deberá cubrir los costos de mano de obra de las reparaciones al aparato durante un periodo de 1 año a partir de la fecha de adquisición original, siempre y cuando el aparato permanezca en posesión del propietario original.

SÓLO EN EL MODELO EX-78: MOTOR DE INCLINACIÓN • 1 AÑO

Horizon Fitness garantiza el motor de inclinación contra defectos de mano de obra y de materiales durante un periodo de un año a partir de la fecha de adquisición original, siempre y cuando el aparato permanezca en posesión del propietario original.

EXCLUSIONES Y LIMITACIONES

A quién protege esta garantía:

- Al propietario original y la garantía no es transferible.

QUÉ protege esta garantía:

- La reparación o el cambio de un motor defectuoso, de componentes electrónicos defectuosos, o de piezas defectuosas, y es el único recurso de esta garantía.

QUÉ NO protege esta garantía:

- El desgaste normal, el ensamblaje o el mantenimiento incorrecto, o la instalación de piezas o de accesorios que originalmente no tenían el propósito o la compatibilidad con el equipo al momento de su venta.
- Daños o fallos debido a un accidente, maltrato, corrosión, decoloración de pintura o de plástico, negligencia, robo, vandalismo, incendio, inundación, viento, relámpagos, congelación, u otras causas naturales de cualquier tipo, falta, fluctuaciones o reducción de corriente por cualquier causa, condiciones atmosféricas anormales, choques, introducción de objetos extraños dentro de la unidad cubierta, o modificaciones no autorizadas o no recomendadas por Horizon Fitness.

SERVICIO Y DEVOLUCIONES

- Daños incidentales o resultantes. Horizon Fitness no es responsable de daños indirectos, especiales o resultantes, pérdidas económicas, pérdida de propiedad o de utilidades, pérdida de disfrute o de uso, u otros daños resultantes de cualquier naturaleza en relación con la adquisición, el uso, la reparación o el mantenimiento del producto.
 - El equipo al que se le dé uso con propósitos comerciales o cualquier otro propósito que no sea en el hogar de una sola familia, a menos que Horizon Fitness lo haya aprobado.
 - Equipo guardado o usado fuera de los EE.UU. o Canadá.
 - Entrega, ensamblaje, instalación, configuración de unidades originales o de reemplazo, o mano de obra u otros costos asociados con el retiro o el reemplazo de la unidad bajo garantía.
 - Cualquier intento de reparar este equipo contiene el riesgo de lesiones. Horizon Fitness no es responsable de daños, pérdidas o responsabilidad que surja de lesiones personales sufridas durante el curso de, o como resultado de, cualquier reparación o intento de reparación de su equipo de acondicionamiento físico por cualquier persona que no sea técnico de un servicio autorizado. Todas las reparaciones que usted intente hacer en su equipo de acondicionamiento físico las hace A SU PROPIO RIESGO y Horizon Fitness no será responsable por ninguna lesión a personas o propiedad que surjan de dichas reparaciones.
- Hay servicio a domicilio sólo dentro de los primeros 240 km (150 millas) del centro de servicio autorizado más cercano. (Distancia mayor a 240 km de un centro de servicio autorizado es responsabilidad del cliente.)
 - Horizon Fitness debe autorizar con anterioridad todas las devoluciones.
 - La obligación de Horizon Fitness de acuerdo a esta garantía se limita a cambiar o a reparar, a opción de Horizon Fitness, el producto por el mismo modelo o por uno similar en alguno de sus centros de servicio autorizados.
 - Todos los productos para los que se hace un reclamo bajo garantía deben ser recibidos por un centro de servicio autorizado Horizon Fitness. Estos productos deben ser recibidos con todos los cargos de envío y de transporte pagados con anticipación, acompañados de suficientes comprobantes de compra.
 - En ocasiones se pueden suministrar unidades de reemplazo, piezas y componentes electrónicos que Horizon Fitness o sus proveedores reacondicionen a un “estado equivalente al nuevo” como piezas de reemplazo bajo garantía y constituyen cumplimiento de los términos de la garantía.
 - Esta garantía le otorga derechos legales específicos, y sus derechos pueden variar de estado a estado.





CUSTOMER TECH SUPPORT

DO NOT RETURN TO THE RETAILER if you have any problems during assembly or if parts are missing.

For fast and friendly service, please contact one of our trained customer technicians via phone, email or our website.

We want to know if you have a problem and we want to have an opportunity to correct it for you.

NOTE: Please read the TROUBLESHOOTING section in the ELLIPTICAL GUIDE before contacting Customer Tech Support. Additional product information is available on our website.



SERVICE DE SOUTIEN TECHNIQUE À LA CLIENTÈLE

En cas de difficulté lors de l'assemblage ou si des pièces manquent, **NE PAS RENVOYER L'APPAREIL AU DÉTAILLANT.**

Pour un service rapide et amical, communiquer avec un de nos techniciens qualifiés, par téléphone, courriel ou notre site Web.

Horizon Fitness tient à ce qu'on lui signale tout problème d'utilisation, afin de pouvoir y remédier.

REMARQUE : Lire la section DÉPANNAGE du GUIDE D'UTILISATION DE L'EXERCISEUR ELLIPTIQUE avant de contacter le service de soutien technique à la clientèle. Pour plus ample information sur le produit, visiter notre site Web.



SERVICIO DE ASISTENCIA TÉCNICA A CLIENTES

Si tiene problemas durante el ensamblaje o si le faltan piezas **NO DEVUELVA ESTE APARATO AL VENDEDOR MINORISTA.**

Para obtener servicio rápido y amable, comuníquese por teléfono, correo electrónico o a través de nuestro sitio en Internet con alguno de nuestros técnicos capacitados en ayuda a clientes.

Nos interesa saber si usted tiene algún problema y queremos tener la oportunidad de corregir la situación.

NOTA: Antes de comunicarse con el servicio de asistencia técnica a clientes, lea la sección de RESOLUCIÓN DE PROBLEMAS en la GUÍA DEL USUARIO DE LA MÁQUINA ELÍPTICA. Puede encontrar información adicional del producto en nuestro sitio en Internet.



1-800-244-4192

comments@horizonfitness.com

www.horizonfitness.com

Horizon Fitness

1600 Landmark Drive,
Cottage Grove WI, 53527

May be covered by one or more Patents or Patents Pending	Ce produit peut être couvert par un ou plusieurs brevets ou par des brevets imminents	Este producto podría contar con la protección de una o más patentes o de patentes pendientes
US 5540637	US 5924962	US 6149551
US 5573480	US 5938567	US 7316633
US 5813949	US 6135927	CN 99808486.7
		TW 364373
		TW 371899