

**(ENG) Instructions**

Model Number B8786

**(FR) Instructions**

Numéro de modèle : B8786

**(ESP) Instrucciones**

Número de modelo: B8786



- (ENG)**
- Please read these instructions before use of this product. Keep this instruction sheet, as it contains important information.
  - Adult assembly is required. Tool needed for assembly: Phillips Screwdriver (not included).
  - Requires three "C" (LR14) alkaline batteries (not included) for operation.

- (FR)**
- Lire les instructions avant d'utiliser ce produit. Les conserver car elles contiennent des renseignements importants.
  - Le produit doit être assemblé par un adulte. Outil requis pour l'assemblage : tournevis cruciforme (non fourni).
  - Fonctionne avec 3 piles alcalines C (LR14), non fournies.

- (ESP)**
- Leer estas instrucciones antes de usar este producto. Guardar estas instrucciones para futura referencia, ya que contienen información de importancia acerca del producto.
  - Requiere montaje por un adulto. Herramienta necesaria para el montaje (no incluida): destornillador de estrella.
  - Funciona con tres pilas alcalinas tipo 3 x "C" (LR14) x 1,5V (no incluidas).  
**LEA LAS INSTRUCCIONES ANTES DE USAR ESTE PRODUCTO.**

**Fisher-Price®**

[www.fisher-price.com](http://www.fisher-price.com)



**(ENG) WARNING**

**(FR) AVERTISSEMENT**

**(ESP) ADVERTENCIA**

**(ENG) To prevent serious injury or death:**

- Never use on any elevated surface, since child's movement may cause this seat to slide or tip over.
- Never use on a soft surface (bed, sofa, cushion), since seat can tip over and cause suffocation in soft surfaces.
- Always use the restraint system.
- Never leave child unattended.
- Never use as a car seat.
- Never use with a child able to sit up unassisted.

**(FR) Pour éviter les blessures graves ou la mort :**

- Ne jamais utiliser ce produit sur une surface élevée, car les mouvements de l'enfant pourraient en provoquer la chute ou le faire basculer.
- Ne jamais utiliser ce produit sur une surface molle (lit, canapé ou coussin), car il pourrait basculer et présenter un risque de suffocation.
- Toujours utiliser le système de retenue.
- Ne jamais laisser un enfant sans surveillance.
- Ne jamais utiliser ce produit comme siège-auto.
- Ne jamais utiliser ce siège pour un enfant capable de se redresser sans aide.

**(ESP) Para evitar lesiones graves o la muerte:**

- No usar sobre superficies elevadas, ya que el movimiento del niño puede causar que la silla se resbale o voltee.
- No usar sobre superficies suaves (cama, sofá, cojín), ya que la silla se puede voltear y causar asfixia.
- Siempre usar el sistema de sujeción.
- No dejar al niño fuera de su alcance.
- No usar como asiento para auto.
- No usar con niños que pueden sentarse por sí solos.



**(ENG) CAUTION**

**(FR) MISE EN GARDE**

**(ESP) PRECAUCIÓN**

**(ENG)** This package contains small parts in its unassembled state. Adult assembly is required.

**(FR)** Le produit non assemblé comprend de petits éléments détachables susceptibles d'être avalés. Le produit doit être assemblé par un adulte.

**(ESP)** Este empaque incluye piezas pequeñas en su estado desmontado. Requiere montaje por parte de un adulto.

ENG IMPORTANT! Please remove all parts from the package and identify them before assembly. Some parts may be packed in the pad.

FR IMPORTANT ! Retirer tous les éléments de l'emballage et s'assurer d'avoir toutes les pièces avant de commencer l'assemblage. Il se peut que des pièces aient été placées dans le coussin.

ESP ¡IMPORTANTE! Sacar todas las piezas del empaque e identificarlas antes de ensamblarlas. Quizá algunas piezas estén en la almohadilla.

ENG Blanket  
FR Couverture  
ESP Cobija

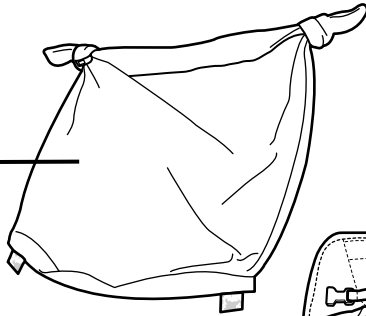

ENG Bunny  
FR Lapin  
ESP Conejito

ENG Seat Pad  
FR Coussin du siège  
ESP Almohadilla de la silla

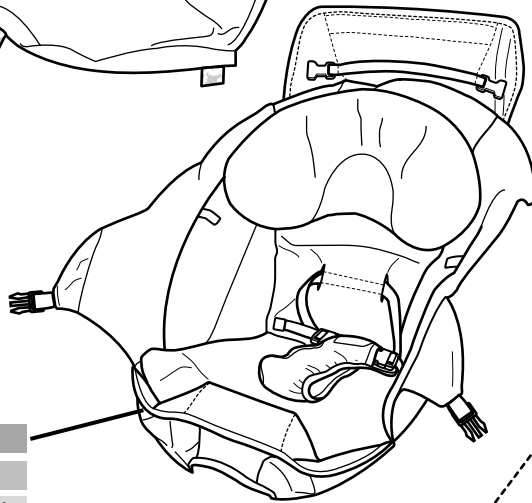

ENG Seat Back Tube  
FR Tube du dossier  
ESP Tubo del respaldo

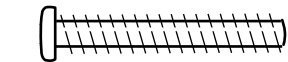
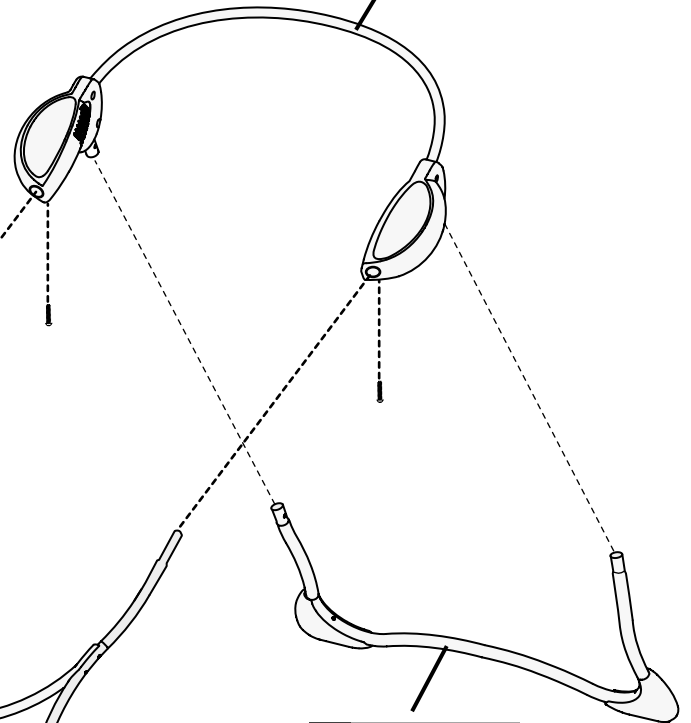

ENG 4mm x 30mm Screw - 2  
FR Vis 4mm x 30mm - 2  
ESP Tornillo 4mm x 30mm - 2

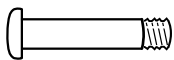

ENG 4mm x 20mm Screw - 2  
FR Vis 4mm x 20mm - 2  
ESP Tornillo 4mm x 20mm - 2

ENG Shown Actual Size  
FR Dimensions réelles  
ESP Se muestra a tamaño real

ENG Base Tube  
FR Tube de la base  
ESP Tubo de base

ENG Front Base  
FR Base avant  
ESP Base delantera

ENG Soothing Unit  
FR Unité de vibrations  
ESP Unidad relajante

**(ENG) IMPORTANT!** Before assembly, inspect this product for damaged hardware, loose joints, missing parts or sharp edges. DO NOT use if any parts are missing or broken. Contact Fisher-Price® for replacement parts and instructions if needed. Never substitute parts.

**(FR) IMPORTANT !** Avant l'assemblage, vérifier qu'aucune pièce n'est endommagée ou ne manque, qu'aucun joint n'est lâche et qu'aucun bord n'est tranchant. NE PAS utiliser le produit si des pièces manquent ou sont endommagées. Communiquer avec Fisher-Price pour obtenir des pièces de rechange et des instructions au besoin. N'utiliser que des pièces du fabricant.

**(ESP) ¡IMPORTANTE!** Previo al montaje, revisar que este producto no tenga hardware dañado, conexiones sueltas, piezas faltantes o bordes filosos. NO usar el producto si falta o está rota alguna pieza. Póngase en contacto con la oficina Mattel más próxima a su localidad para obtener piezas de repuesto e instrucciones, en caso de ser necesarias. No usar piezas de terceros.

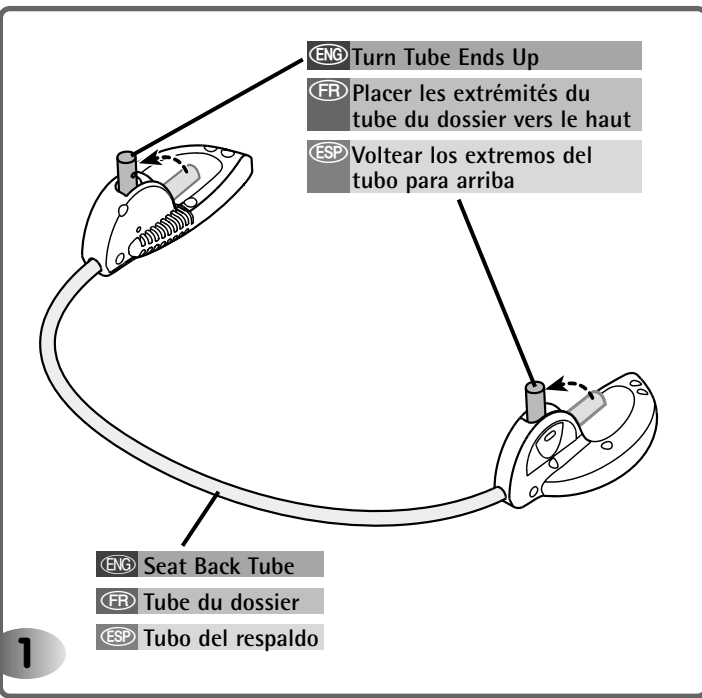

- (ENG)** • Place the seat back tube face down, as shown.  
• Turn the ends of the tube upright.
- (FR)** • Mettre le tube du dossier face vers le bas, comme illustré.  
• Mettre les extrémités du tube à l'endroit.
- (ESP)** • Colocar el tubo del respaldo de asiento cara abajo, tal como se muestra.  
• Colocar los extremos del tubo en posición vertical.

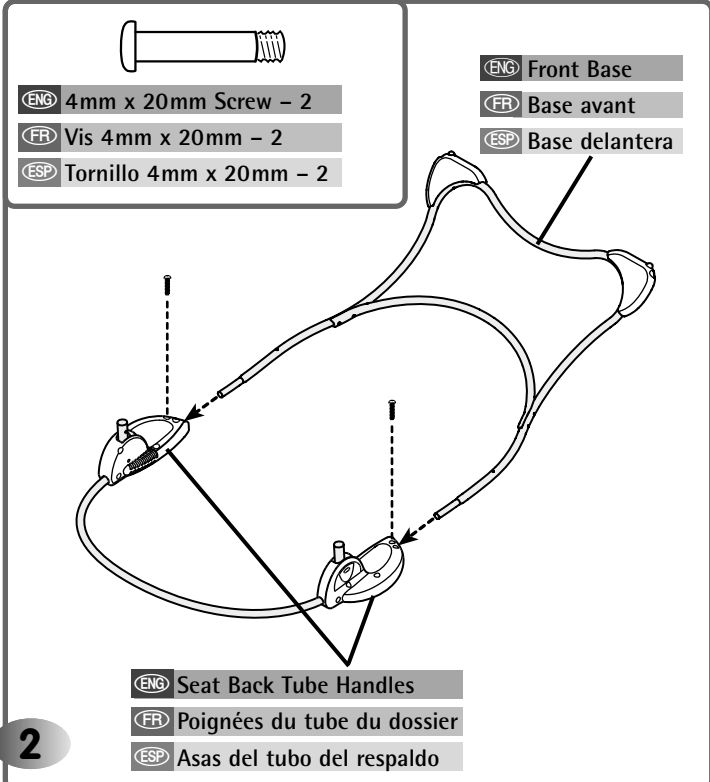

- 2**
- (ENG)** • Insert the ends of the front base into the handle holes on the seat back tube.  
*Hint: If you cannot insert the front base into the seat back tube, turn the seat back tube over and try again!*
  - Insert two 4mm x 20mm screws through the hole in the handles and the ends of the front base. Tighten the screws.  
*Hint: If the screw does not easily insert through the hole in the handle and front base, you may not have pushed the front base completely into the handle. Push the front base into the handle to align the holes and then insert the screw.*

- (FR)** • Insérer les extrémités de la base avant dans les trous des poignées du tube du dossier.  
*Remarque : S'il est impossible d'insérer la base avant dans le tube du dossier, retourner le tube et recommencer.*
- Insérer deux vis 4mm x 20mm dans la fente des poignées jusque dans les extrémités de la base avant. Serrer les vis.  
*Remarque : Si la vis ne s'insère pas facilement dans le trou de la poignée et dans la base avant, c'est peut-être parce que la base avant n'est pas complètement insérée dans la poignée. Enfoncer la base avant dans la poignée de façon à ce que les trous soient alignés puis insérer la vis.*

- (ESP)** • Introducir los extremos de la base delantera en los orificios del asa del tubo de respaldo.  
*Consejo: si no puede insertar la base delantera en el tubo del respaldo, voltear el tubo del respaldo y volver a intentar.*
- Introducir dos tornillos 4mm x 20mm en el orificio de las asas y en los extremos de la base delantera y ajustarlos.  
*Consejo: si resulta difícil introducir el tornillo en el orificio del asa y en la base delantera, quizá no haya empujado totalmente la base delantera en el asa. Empujar la base delantera en el asa para alinear los orificios y, luego, introducir el tornillo.*

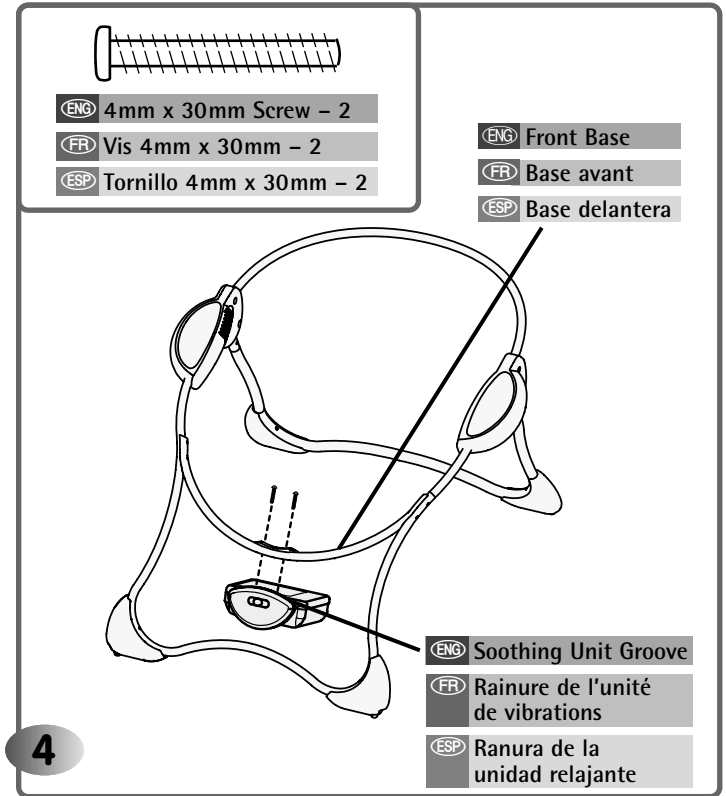
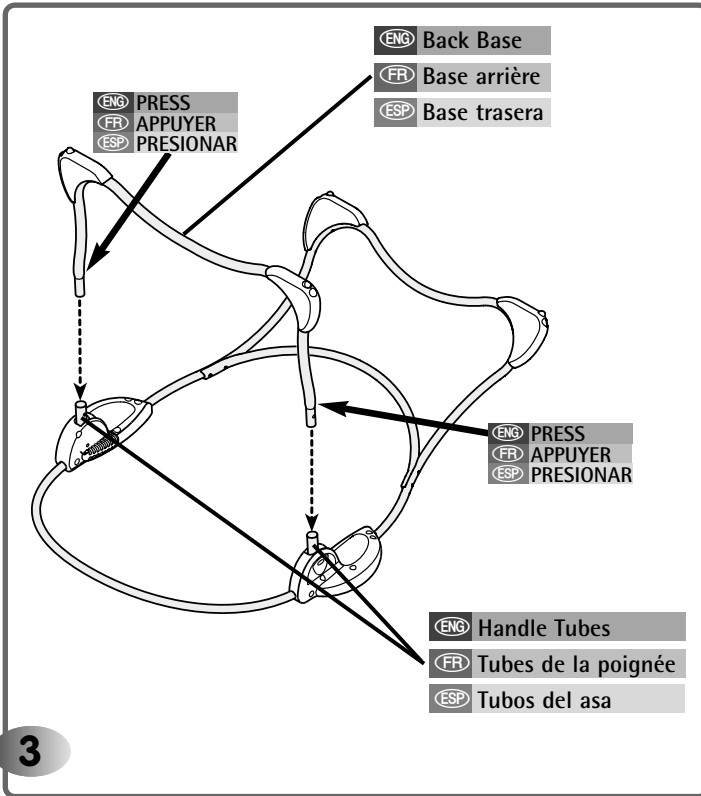

- ENG • While pressing the buttons on the ends of the back base, insert the ends into the tube ends in the handle. **Make sure the back base "snaps" into place.**
- Pull the back base to be sure it is secure to the handle tubes.

- FR • En appuyant sur les boutons des extrémités de la base arrière, insérer les extrémités dans celles du tube de la poignée. **S'assurer que la base arrière s'emboîte.**
- Tirer sur la base arrière pour s'assurer qu'elle est bien fixée aux tubes de la poignée.

- ESP • Mientras presiona los botones de los extremos de la base trasera, introducir los extremos en los extremos del tubo del asa. **Cerciorarse de que la base trasera se ajuste en su lugar.**
- Jalar la base trasera para cerciorarse de que está segura en los tubos del asa.

- ENG • Turn the assembly upright.
- Position the soothing unit upright and fit the groove to the front base, as shown.
- Insert two 4mm x 30mm screws through the front base and into the soothing unit. Tighten the screws.

- FR • Mettre l'assemblage à l'endroit.
- Placer l'unité de vibrations à l'endroit et mettre la rainure sur la base avant, comme illustré.
- Insérer deux vis 4mm x 30mm dans la base avant, jusque dans l'unité de vibrations. Serrer les vis.

- ESP • Colocar la unidad en posición vertical.
- Colocar la unidad relajante en posición vertical y ajustar la ranura en la base delantera, tal como se muestra.
- Introducir dos tornillos 4mm x 30mm en la base delantera y en la unidad relajante y ajustar los tornillos.

(ENG) Upper Flap

(FR) Repli supérieur

(ESP) Solapa superior

(ENG) Seat Back Tube

(FR) Tube du dossier

(ESP) Tubo del respaldo

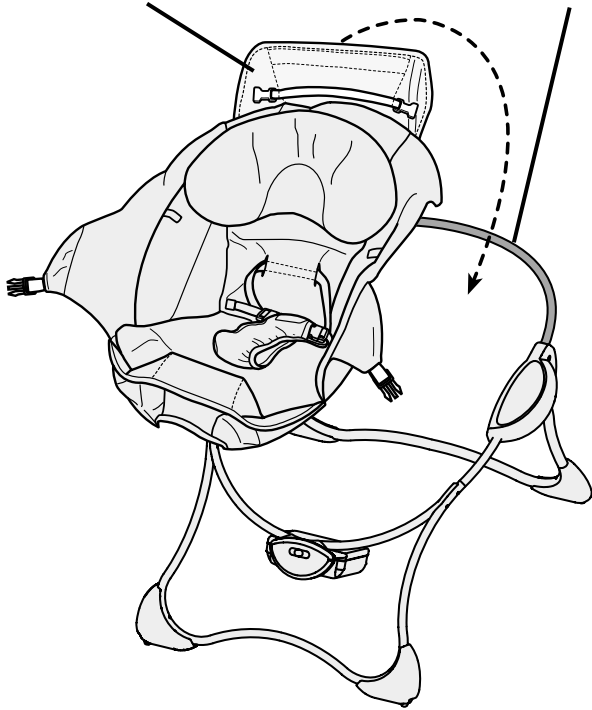

5

(ENG) • Fit the upper flap on the pad around the seat back tube.

(FR) • Placer le repli supérieur du coussin par-dessus le tube du dossier.

(ESP) • Ajustar la solapa superior en la almohadilla alrededor del tubo del respaldo.

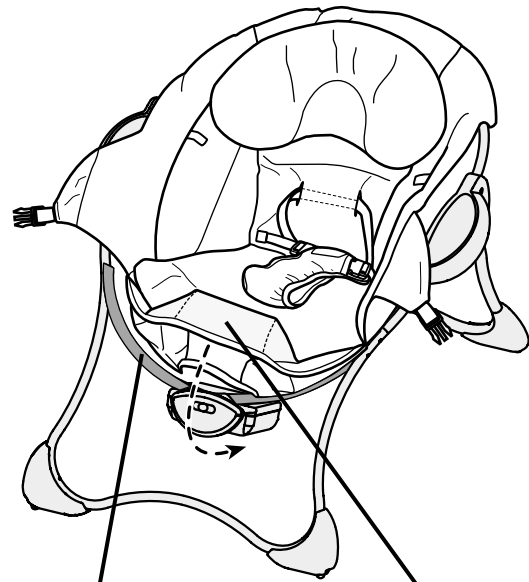

(ENG) Front Base

(FR) Base avant

(ESP) Base delantera

(ENG) Lower Pocket

(FR) Repli inférieur

(ESP) Compartimento inferior

6

(ENG) • Fit the pad lower pocket around the front base and soothing unit.

(FR) • Placer le repli inférieur du coussin par-dessus la base avant et l'unité de vibrations.

(ESP) • Ajustar el compartimento inferior de la almohadilla alrededor de la base delantera y la unidad relajante.

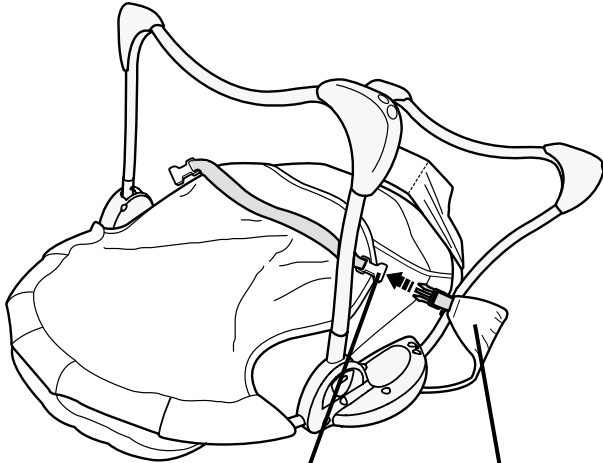

ENG Strap  
FR Courroie  
ESP Cinta

ENG Side Flap  
FR Repli latéral  
ESP Solapa lateral

7

- ENG • Turn the assembly face down.
- ENG • Fasten both pad side flaps to the strap on the back of the pad. Make sure you hear a **"snap"** on both sides.

- FR • Mettre l'assemblage à l'envers.
- FR • Attacher les deux replis latéraux à la courroie située à l'arrière du coussin. S'assurer d'entendre un **« clic »** de chaque côté.

- ESP • Colocar la unidad cara abajo.
- ESP • Ajustar ambas solapas laterales de la almohadilla en la cinta en el dorso de la almohadilla. Cerciorarse de oír un **"clic"** en ambos lados.

ENG Fastener Tabs  
FR Attaches  
ESP Lengüetas de sujetador

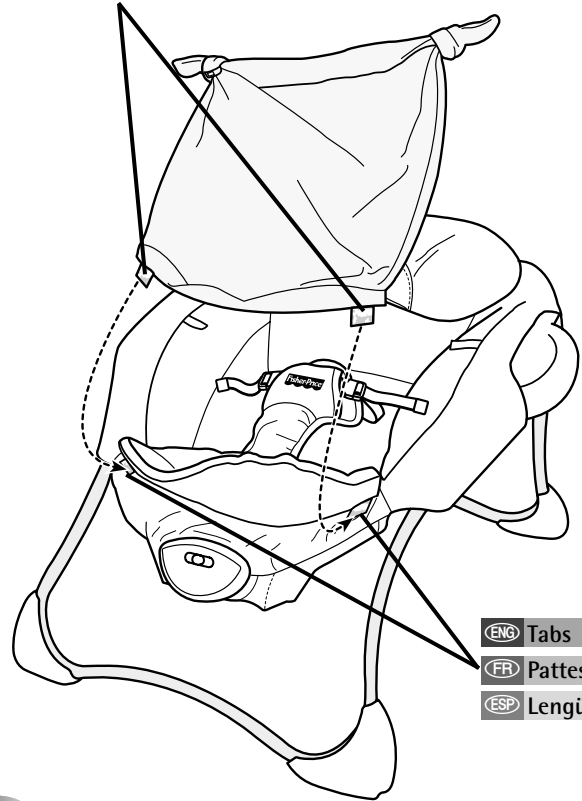

ENG Tabs  
FR Pattes  
ESP Lengüetas

8

- ENG • Secure the fastener tabs on the blanket to the tabs on the front edge of the pad, as shown.

- FR • Fixer les attaches de la couverture aux pattes situées sur le devant du coussin, comme illustré.

- ESP • Asegurar las lengüetas de sujetador de la cobija en las lengüetas del borde delantero de la almohadilla, tal como se muestra.

(ENG) Bunny  
(FR) Lapin  
(ESP) Conejito

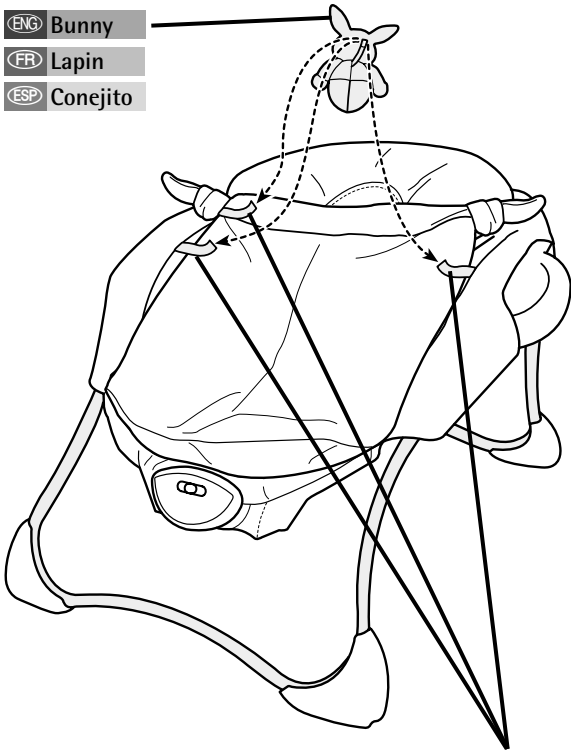

(ENG) Fastener Tabs  
(FR) Attaches  
(ESP) Lengüetas de sujetador

(ENG) • Attach the bunny to any of the fastener tabs on the sides of the pad or the blanket, as shown.

**Assembly is now complete.**

(FR) • Fixer le lapin à l'une des attaches situées sur les côtés du coussin ou de la couverture, comme illustré.

**L'assemblage est maintenant terminé.**

(ESP) • Ajustar el conejito en cualquiera de las lengüetas de sujetador en los lados de la almohadilla o cobija, tal como se muestra.

**El montaje está completo.**



**ENG Battery Installation** **FR Installation des piles**  
**ESP Colocación de las pilas**

**ENG Hint:** We recommend using **alkaline** batteries for longer battery life.

**FR Remarque :** Il est recommandé d'utiliser des piles **alcalines**, car elles durent plus longtemps.

**ESP Consejo:** Se recomienda usar pilas **alcalinas** para una mayor duración.

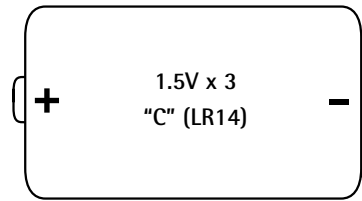

**ENG Shown Actual Size**

**FR Dimensions réelles**

**ESP Se muestra a tamaño real**

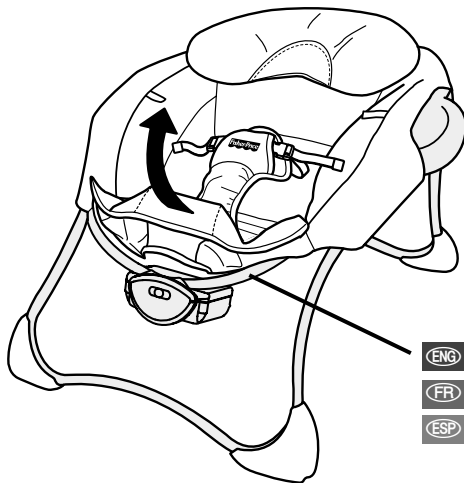

**ENG Front Tube**

**FR Tube avant**

**ESP Tubo delantero**

**1**

**ENG** • Remove the pad lower pocket from the front tube.

**FR** • Retirer le repli inférieur du tube avant.

**ESP** • Retirar el compartimento inferior de la almohadilla del tubo delantero.

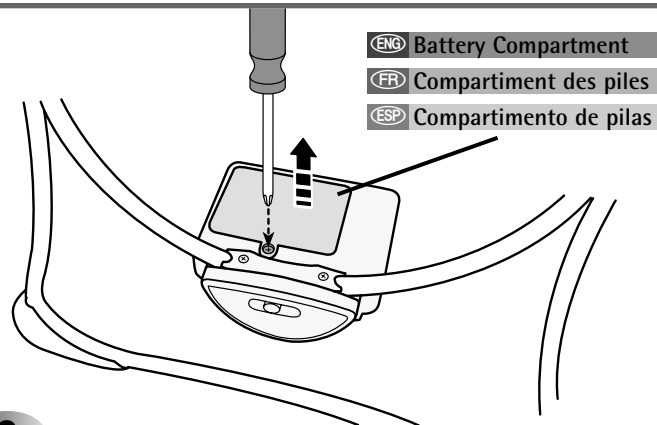

**ENG Battery Compartment**

**FR Compartiment des piles**

**ESP Compartimento de pilas**

**2**

**ENG** • Loosen the screw in the battery compartment door and remove the battery compartment door.

• Insert three "C" (LR14) **alkaline** batteries into the battery compartment.

**Hint:** We recommend using **alkaline** batteries for longer battery life.

• Replace the battery compartment door and tighten the screw.

• Fit the pad lower pocket around the front base and soothing unit.

**FR** • Dévisser la vis du couvercle du compartiment des piles et ouvrir le couvercle.

• Insérer 3 piles **alcalines** C (LR14) dans le compartiment.

**Remarque :** Il est recommandé d'utiliser des piles **alcalines**, car elles durent plus longtemps.

• Refermer le compartiment des piles et serrer la vis.

• Placer le repli inférieur du coussin par-dessus la base avant et l'unité de vibrations.

**ESP** • Desenroscar el tornillo de la tapa del compartimento de pilas y retirar la tapa.

• Introducir tres pilas **alcalinas** tipo 3 x "C" (LR14) x 1,5V en el compartimento de pilas.

**Consejo:** Se recomienda usar pilas **alcalinas** para una mayor duración.

• Cerrar la tapa del compartimento y ajustar el tornillo.

• Ajustar el compartimento inferior de la almohadilla alrededor de la base delantera y la unidad relajante.

## **(ENG) Battery Safety Information**

**(FR) Conseils de sécurité concernant les piles**

**(ESP) Información de seguridad sobre las pilas**

**(ENG) Batteries may leak fluids that can cause a chemical burn injury or ruin your product. To avoid battery leakage:**

- Do not mix old and new batteries or batteries of different types: alkaline, standard (carbon-zinc) or rechargeable (nickel-cadmium).
- Insert batteries as indicated inside the battery compartment.
- Remove batteries during long periods of non-use. Always remove exhausted batteries from the product. Dispose of batteries safely. Do not dispose of batteries in a fire. The batteries may explode or leak.
- Never short-circuit the battery terminals.
- Use only batteries of the same or equivalent type as recommended.
- Do not charge non-rechargeable batteries.
- Remove rechargeable batteries from the product before charging.
- If removeable, rechargeable batteries are used, they are only to be charged under adult supervision.

**(FR) Les piles pourraient couler et causer des brûlures chimiques ou endommager irréparablement le produit. Pour éviter que les piles coulent :**

- Ne pas combiner des piles usées avec des piles neuves ou différents types de piles : alcalines, standard (carbone-zinc) ou rechargeables (nickel-cadmium).
- Insérer les piles dans le sens indiqué à l'intérieur du compartiment.
- Retirer les piles si le jouet n'est pas utilisé pendant une longue période. Toujours retirer les piles usées du produit. Jeter les piles usées dans un conteneur réservé à cet usage. Ne pas jeter les piles au feu : elles pourraient exploser ou couler.
- Ne jamais court-circuiter les bornes des piles.
- N'utiliser que des piles du même type que celles recommandées, ou des piles équivalentes.
- Ne pas recharger des piles non rechargeables.
- Toujours retirer les piles rechargeables du produit avant de les charger.
- Les piles rechargeables ne doivent être rechargées que sous la surveillance d'un adulte.

**(ESP) Las pilas pueden derramar líquido que puede causar quemaduras o dañar el producto. Para evitar derrames:**

- No mezclar pilas nuevas con gastadas ni mezclar pilas alcalinas, estándar (carbono-cinc) o recargables (níquel-cadmio).
- Cerciorarse de que la polaridad de las pilas sea la correcta.
- Sacar las pilas gastadas del producto y disponer de ellas de una manera segura. Sacar las pilas si el vehículo no va a ser usado durante un periodo prolongado. No quemar las pilas ya que podrían explotar o derramar el líquido incorporado en ellas.
- No provocar un cortocircuito con las terminales.
- Usar sólo el tipo de pilas recomendadas (o su equivalente).
- No cargar pilas no recargables.
- Sacar las pilas recargables antes de cargarlas.
- La carga de las pilas recargables sólo debe realizarse con la supervisión de un adulto.



**(ENG) WARNING**

**(FR) AVERTISSEMENT**

**(ESP) ADVERTENCIA**

**(ENG) To prevent serious injury or death:**

- Never use on any elevated surface, since child's movement may cause this seat to slide or tip over.
- Never use on a soft surface (bed, sofa, cushion), since seat can tip over and cause suffocation in soft surfaces.
- Always use the restraint system.
- Never leave child unattended.
- Never use as a car seat.
- Never use with a child able to sit up unassisted.

**(FR) Pour éviter les blessures graves ou la mort :**

- Ne jamais utiliser ce produit sur une surface élevée, car les mouvements de l'enfant pourraient en provoquer la chute ou le faire basculer.
- Ne jamais utiliser ce produit sur une surface molle (lit, canapé ou coussin), car il pourrait basculer et présenter un risque de suffocation.
- Toujours utiliser le système de retenue.
- Ne jamais laisser un enfant sans surveillance.
- Ne jamais utiliser ce produit comme siège-auto.
- Ne jamais utiliser ce siège pour un enfant capable de se redresser sans aide.

**(ESP) Para evitar lesiones graves o la muerte:**

- No usar sobre superficies elevadas, ya que el movimiento del niño puede causar que la silla se resbale o voltee.
- No usar sobre superficies suaves (cama, sofá, cojín), ya que la silla se puede voltear y causar asfixia.
- Siempre usar el sistema de sujeción.
- No dejar al niño fuera de su alcance.
- No usar como asiento para auto.
- No usar con niños que pueden sentarse por sí solos.

**(ENG) IMPORTANT!** Before each use, inspect this product for damaged hardware, loose joints, missing parts or sharp edges. DO NOT use if any parts are missing or broken. Contact Fisher-Price® for replacement parts and instructions if needed. Never substitute parts.

**(FR) IMPORTANT !** Avant chaque utilisation, vérifier que ce produit ne comporte pas de pièces endommagées ou manquantes, de joints lâches ni de bords tranchants. NE PAS l'utiliser si des pièces manquent ou sont endommagées. Communiquer avec Fisher-Price pour obtenir des pièces de rechange et des instructions au besoin. N'utiliser que des pièces du fabricant.

**(ESP) ¡IMPORTANTE!** Antes de cada uso, revisar que este producto no tenga hardware dañado, conexiones sueltas, piezas faltantes o bordes filosos. NO usar el producto si falta o está rota alguna pieza. Póngase en contacto con la oficina Mattel más próxima a su localidad para obtener piezas de repuesto e instrucciones, en caso de ser necesarias. No usar piezas de terceros.

ENG Securing your Infant

FR Installation de l'enfant

ESP Asegurar al niño

ENG Restraint Pad

FR Ceinture de retenue

ESP Almohadilla de sujeción

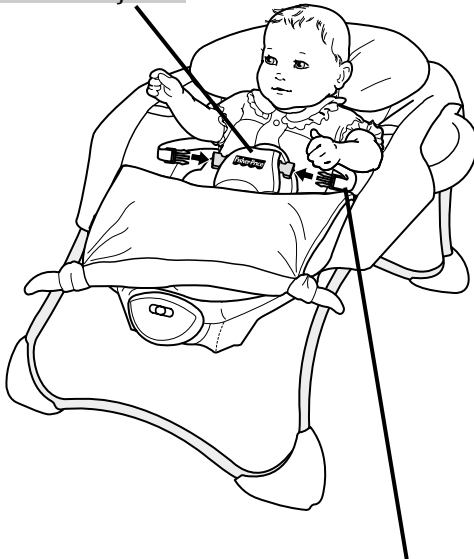

ENG Restraint Strap

FR Ceinture de retenue

ESP Cinturón de sujeción

1

- Place your child in the seat. Position the restraint pad between your child's legs.
- Fasten the restraint straps to the restraint pad. **Make sure you hear a "click" on both sides.**
- Check to be sure the restraint system is securely attached by pulling it away from your child. The restraint system should remain attached.

- Mettre l'enfant dans le siège. Glisser la ceinture de retenue entre ses jambes.
- Attacher les courroies de retenue à la ceinture de retenue. **S'assurer d'entendre un "clic" de chaque côté.**
- Tirer sur le système de retenue pour s'assurer qu'il est bien attaché. Il doit résister.

- Sentar al niño en el asiento. Poner la almohadilla de sujeción entre las piernas del niño.
- Abrochar los cinturones de sujeción a la almohadilla de sujeción. **Cerciorarse de oír un "clic" en ambos lados.**
- Verificar que el sistema de sujeción esté bien seguro, jalándolo en dirección opuesta al niño. El sistema de sujeción debe permanecer conectado.

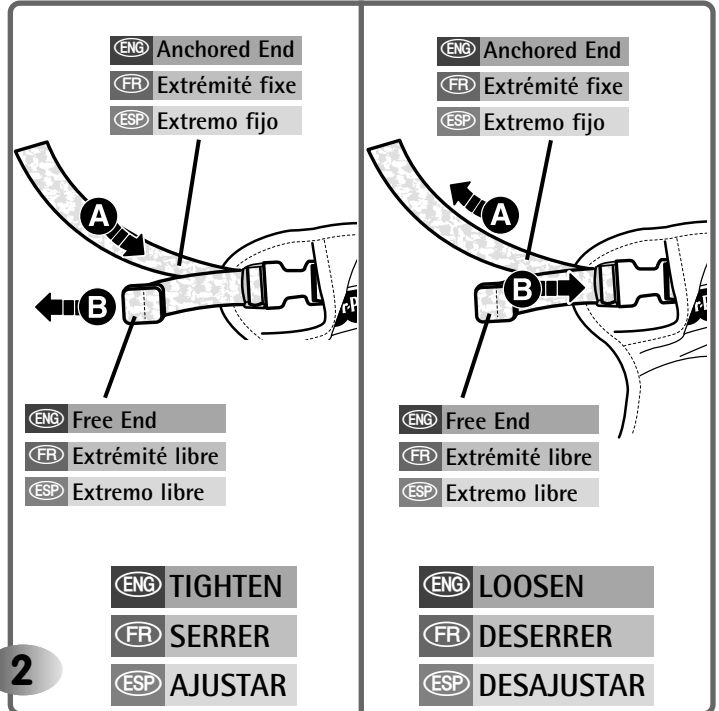

2

ENG Anchored End

FR Extrémité fixe

ESP Extremo fijo

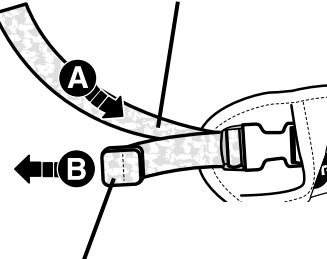

ENG Free End

FR Extrémité libre

ESP Extremo libre

ENG TIGHTEN

FR SERRER

ESP AJUSTAR

ENG Anchored End

FR Extrémité fixe

ESP Extremo fijo

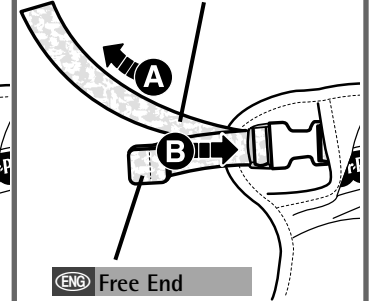

ENG Free End

FR Extrémité libre

ESP Extremo libre

ENG LOOSEN

FR DESERRER

ESP DESAJUSTAR

ENG To tighten the restraint straps:

- Feed the anchored end of the restraint strap up through the buckle to form a loop **A**. Pull the free end of the restraint strap **B**.

To loosen the restraint straps:

- Feed the free end of the restraint strap up through the buckle to form a loop **A**. Enlarge the loop by pulling on the end of the loop toward the buckle. Pull the anchored end of the restraint strap to shorten the free end of the restraint strap **B**.

FR Pour serrer les courroies :

- Glisser une portion de l'extrémité fixe de la courroie vers le haut dans le passant de façon à former une boucle **A**. Tirer sur l'extrémité libre de la courroie **B**.

Pour desserrer les courroies :

- Glisser une portion de l'extrémité libre de la courroie dans le passant de façon à former une boucle **A**. Agrandir la boucle en tirant dessus vers le passant. Tirer sur l'extrémité fixe de la courroie de retenue pour raccourcir son extrémité libre **B**.

ESP Para ajustar los cinturones de seguridad:

- Introducir el extremo enganchado del cinturón de seguridad en la hebilla para formar una onda **A**. Jalar el extremo libre del cinturón de seguridad **B**.

Para desajustar los cinturones de seguridad:

- Introducir el extremo libre del cinturón de seguridad en la hebilla para formar una onda **A**. Agrandar la onda jalando el extremo de ésta hacia la hebilla. Jalar el extremo enganchado del cinturón de seguridad para acortar el extremo libre del cinturón de seguridad **B**.

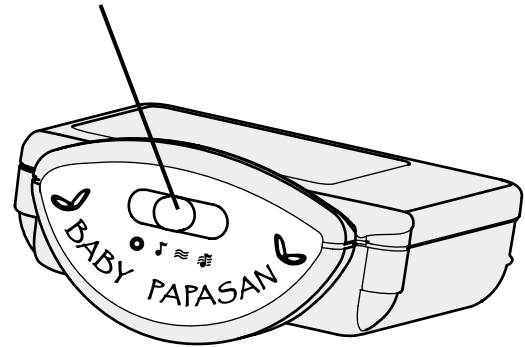
**Soothing Unit****Unité de vibrations****Unidad relajante****ENG** Power Switch**FR** Interrupteur**ESP** Interruptor de encendido

- Make sure your child is properly secured in the seat.
- Slide the power switch to 🎵 for music.
- Slide the power switch to ≈ for vibrations.
- Slide the power switch to 🎵 ≈ music and vibrations.
- Slide the power switch to ○ off to turn vibrations and music off.

**Hint:** Vibrations/Music turn off after approximately 15 minutes. To turn vibrations/music back on, slide the power switch off and then to the desired on mode.

**IMPORTANT!** Low battery power causes this product to operate erratically: no vibrations/music and the product may not turn off. Remove and discard all three batteries and replace with three, new "C" alkaline batteries.

- S'assurer que l'enfant est bien attaché dans le siège.
- Glisser l'interrupteur à 🎵 pour déclencher de la musique.
- Glisser l'interrupteur à ≈ pour déclencher des vibrations.
- Glisser l'interrupteur à 🎵 ≈ pour déclencher de la musique et des vibrations.
- Glisser l'interrupteur à ○ off (arrêt) pour désactiver les vibrations et la musique.

**Remarque :** Les vibrations et la musique s'éteindront automatiquement après environ 15 minutes de marche. Pour les remettre en marche, faire glisser l'interrupteur à Off (Arrêt), puis le faire glisser à la position de marche désirée.

**IMPORTANT !** Si les piles sont faibles, il se peut que les vibrations et la musique ne fonctionnent pas et que le produit ne s'éteigne pas. Retirer et jeter les 3 piles et les remplacer par 3 piles alcalines C neuves.

- Cerciorarse de que el niño esté bien seguro en el asiento.
- Colocar el interruptor de encendido en 🎵 para música.
- Colocar el interruptor de encendido en ≈ para vibraciones.
- Colocar el interruptor de encendido en 🎵 ≈ música y vibraciones.
- Colocar el interruptor de encendido en ○ apagado para desactivar la música y las vibraciones.

**Consejo:** Las vibraciones/música se apagan después de aproximadamente 15 minutos. Para volver a activar las vibraciones/música, colocar el interruptor de encendido en apagado y, luego, en la modalidad deseada.

**¡IMPORTANTE!** Si las pilas están gastadas el producto no funcionará correctamente: no habrá vibraciones/música y quizá el producto no pueda desactivarse. Sacar y disponer de las tres pilas de manera segura y sustituirlas por tres nuevas pilas alcalinas tipo 3 x "C" (LR14) x 1,5V.

**ENG Storage** **FR Rangement**  
**ESP Almacenamiento**

**ENG** Button  
**FR** Bouton  
**ESP** Botón

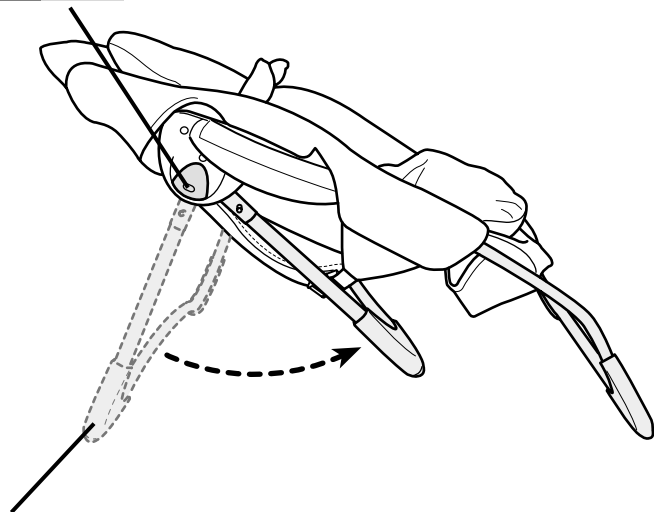

**ENG** Back Tube  
**FR** Tube du dossier  
**ESP** Tubo trasero

- ENG** • While pressing the buttons on the handles, push the back tube towards the front tube.

**Hint:** To set-up this seat again, simply pull the back tube back until it “snaps” into place.

- FR** • Tout en appuyant sur les boutons des poignées, pousser le tube du dossier vers le tube avant.

**Remarque :** Pour réinstaller le siège, il suffit de reculer le tube du dossier jusqu'à ce qu'il **s'emboîte**.

- ESP** • Mientras presiona los botones de las asas, empujar el tubo trasero hacia el tubo delantero.

**Consejo:** Para volver a montar el asiento, simplemente jalar el tubo trasero hacia atrás hasta que se **ajuste** en su lugar.

**ENG Care** **FR Entretien**  
**ESP Mantenimiento**

- ENG** • The pad, toy and blanket are machine washable. Wash them separately in cold water on the gentle cycle. Do not use bleach. Tumble dry separately on low heat and remove promptly.
- The frame may be wiped clean using a mild cleaning solution and a damp cloth. Do not use bleach. Do not use harsh or abrasive cleaners. Rinse clean with water to remove residue.

- FR** • Le coussin, le produit et la couverture se lavent à la machine. Les laver séparément à l'eau froide au cycle délicat. Ne pas utiliser d'eau de Javel. Les sécher séparément par culbutage à basse température et les retirer rapidement de la machine une fois secs.
- Nettoyer l'armature avec une solution savonneuse douce et un linge humide. Ne pas utiliser d'eau de Javel. Ne pas utiliser de nettoyants puissants ou abrasifs. Rincer pour éliminer les résidus de savon.

- ESP** • La almohadilla, juguete y cobija son lavables a máquina. Lavarlos por separado en agua fría en ciclo suave. No usar lejía. Meter a la secadora por separado a temperatura baja y sacar inmediatamente después de finalizado el ciclo.
- Limpiar el armazón pasándole un paño humedecido en una solución limpiadora suave. No usar lejía. No usar limpiadores fuertes o abrasivos. Enjuagar con agua para eliminar el residuo de jabón.

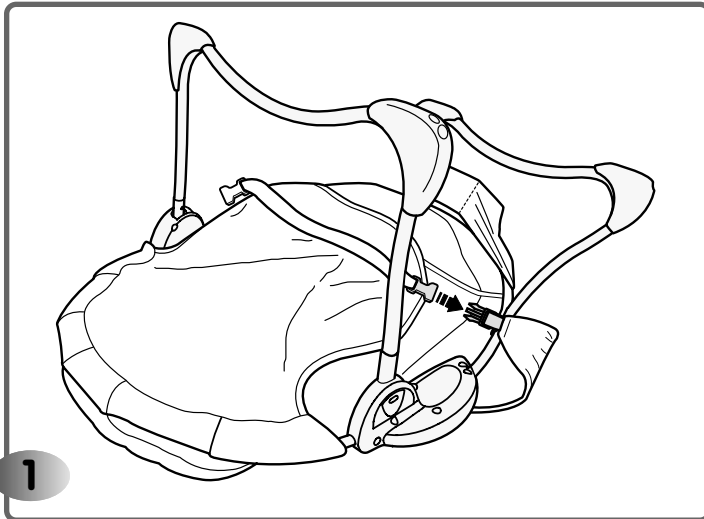

(ENG) **To remove the pad:**

- Place the seat face down on a flat surface.
- Unfasten the side buckles.

(FR) **Pour retirer le coussin :**

- Mettre le siège à l'envers sur une surface plane
- Détacher les boucles latérales.

(ESP) **Para retirar la almohadilla:**

- Colocar el asiento cara abajo sobre una superficie plana.
- Desajustar las hebillas laterales.

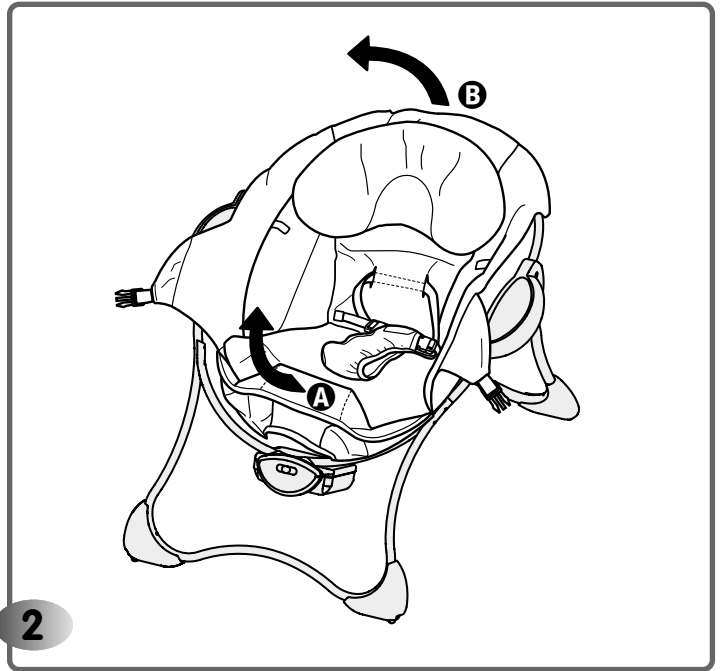

(ENG)

- Turn the seat upright.
- First remove the bottom pocket of the pad **A**. Then, remove the upper pad flap **B**.

**To replace the pad,** refer to Assembly steps 5 - 7.

(FR)

- Remettre le siège à l'endroit.
- Retirer le repli inférieur du coussin **A**. Puis, retirer le repli supérieur du coussin **B**.

**Pour replacer le coussin,** se référer aux étapes 5 - 7 de l'assemblage.

(ESP)

- Colocar el asiento en posición vertical.
- Primero retirar el compartimento inferior de la almohadilla **A**. Luego, retirar la solapa superior de la almohadilla **B**.

**Para poner la almohadilla en su lugar,** consultar los pasos de montaje 5 - 7.

**ENG FCC Statement (United States Only)**

This equipment has been tested and found to comply with the limits for a Class B digital device, pursuant to part 15 of the FCC rules. These limits are designed to provide reasonable protection against harmful interference in a residential installation. This equipment generates, uses and can radiate radio frequency energy and, if not installed and used in accordance with the instructions, may cause harmful interference to radio communications. However, there is no guarantee that interference will not occur in a particular installation. If this equipment does cause harmful interference to radio or television reception, which can be determined by turning the equipment off and on, the user is encouraged to try to correct the interference by one or more of the following measures:

Reorient or relocate the receiving antenna.

Increase the separation between the equipment and receiver.

Connect the equipment into an outlet on a circuit different from that to which the receiver is connected.

Consult the dealer or an experienced radio/TV technician for help.

Note: Changes or modifications not expressly approved by the manufacturer responsible for compliance could void the user's authority to operate the equipment.

**ESP Nota FCC (Válido sólo en los Estados Unidos)**

Este equipo fue probado y cumple con los límites de un dispositivo digital de Clase B, según está establecido en la Parte 15 del reglamento FCC. Estos límites están diseñados para proporcionar una protección razonable contra interferencia dañina en una instalación residencial. Este equipo genera, utiliza y puede radiar energía de radiofrecuencia y, si no se instala y utiliza según lo estipulado en las instrucciones, puede causar interferencia dañina a radiocomunicaciones. Sin embargo, no hay ninguna garantía de que no haya interferencia en una instalación particular. Si este equipo llega a causar interferencia dañina a la recepción de radio o televisión, lo cual puede ser verificado encendiendo y apagando el equipo, se recomienda tomar una de las siguientes medidas para corregir el problema:

Cambiar la orientación o localización de la antena receptora.

Aumentar la distancia entre el equipo y el receptor.

Ponerse en contacto con el distribuidor o con un técnico de radio/TV.

Nota: los cambios o modificaciones no expresamente autorizados por el fabricante responsable del cumplimiento de las normas puede cancelar la autoridad del usuario de usar el equipo.

**ENG ICES-003**

This Class B digital apparatus complies with Canadian ICES-003.

**FR NMB-003**

Cet appareil numérique de la classe B est conforme à la norme NMB-003 du Canada.

**United States**

Please call Fisher-Price® Consumer Relations, toll-free at **1-800-432-5437**, 8 AM - 6 PM EST Monday through Friday. Hearing-impaired consumers using TTY/TDD equipment, please call 1-800-382-7470.

Or, write to: Fisher-Price® Consumer Relations, 636 Girard Avenue, East Aurora, New York 14052

**Canada**

Call 1-800-567-7724, or write to: Mattel Canada Inc., 6155 Freemont Blvd., Mississauga, Ontario L5R 3W2.

**México**

IMPORTADO Y DISTRIBUIDO POR Mattel de México, S.A. de C.V., Camino a Santa Teresa No. 1040, 7o. Piso, Col. Jardines en la Montaña, Delegación Tlalpan, 14210 México, D.F. R.F.C. MME-920701-NB3. TEL. 54-49-41-00.

**Chile**

Mattel Chile, S.A., Avenida Américo Vespucio 501-B, Quilicura, Santiago, Chile.

**Venezuela**

Mattel de Venezuela, C.A., Ave. Mara, C.C. Macaracuay Plaza, Torre B, Piso 8, Colinas de la California, Caracas 1071.

**Argentina**

Mattel Argentina, S.A., Curupaytí 1186, (1607) - Villa Adelina, Buenos Aires.

**Columbia**

Mattel Colombia, S.A., calle 123#7-07 P.5, Bogotá.

**Brasil**

Mattel do Brasil Ltda. - CNPJ : 54.558.002/0004-72 Av. Tamboré, 1400/1440 Quadra A de 02 a 03 - 06460-000 - Barueri - SP. Atendimento ao Consumidor: 0800 550780.

**Great Britain**

Telephone 01628 500302.

**Australia**

Mattel Australia Pty. Ltd., 658 Church Street, Locked Bag #870, Richmond, Victoria 3121 Australia. Consumer Advisory Service 1300 135 312.

**New Zealand**

16-18 William Pickering Drive, Albany 1331, Auckland.

**Asia**

Mattel East Asia Ltd, Room 1106, South Tower, World Finance Centre, Harbour City, Tsimshatsui, HK, China.