



LCD1701A
TV LCD 17"



OPERATION MANUAL

ATTENTION :

Cette unité peut recevoir les chaînes de diffusion America ATSC (SIGNAL NUMERIQUE) aux Etats-unis seulement.

Veillez attentivement lire ces instructions avant d'utiliser le produit

Cher client,

Nous vous remercions de l'achat de ce lecteur. Nous vous recommandons fortement de lire attentivement le Manuel d'utilisation avant de tenter de faire fonctionner l'appareil et de bien noter les précautions énumérées ici.

1. Assurer une distance minimale de 5 cm autour de l'appareil pour une ventilation suffisante.
2. La ventilation ne doit pas être gênée par des objets couvrant les ouvertures, tels que journaux, naperons, rideaux, etc.
3. Aucune flamme nue, une bougie allumée par exemple, ne doit être placée sur l'appareil.
4. Il est recommandé d'utiliser cet appareil en climat modéré.
5. L'appareil ne doit pas risquer d'être éclaboussé ou trempé et aucun objet rempli de liquide, comme des vases, ne doit être posé dessus.
6. Ne pas placer l'appareil dans des étagères fermées sans une ventilation correcte.
7. Lorsque la prise d'alimentation sert de dispositif de désaccouplage, celui-ci doit rester toujours opérationnel.
8. Toujours faire attention à la polarisation en insérant des piles dans des équipement électriques. Il y a danger d'explosion si les piles ne sont pas correctement remplacées. Ne remplacer que par des piles de même type ou de type équivalent. Faire attention à l'aspect environnemental des piles usagées.
9. **AVERTISSEMENT** : "Afin de réduire les risques d'incendie et d'électrocution, ne pas exposer l'appareil à la pluie ou l'humidité. "

	AVIS	
RISQUE DE CHOC ELECTRIQUE NE PAS OUVRIR		
ATTENTION RISQUE DE CHOC ELECTRIQUE, NE PAS OUVRIR PRECAUCION RISGO DE CHOQUE ELETRICO NO ABRIR		
ATTENTION: AFIN DE REDUIRE LES RISQUES D'ELECTROCUTION NE PAS RETIRER LE COFFRAGE (OU LE FONDS), NE CONTIENT AUCUN ELEMENT REPARABLE PAR L'UTILISATEUR. CONFIER TOUTE REPARATION A DU PERSONNEL QUALIFIE		



Ce symbole alerte l'utilisateur de la présence de "tensions dangereuses" à l'intérieur de l'appareil, pouvant être suffisamment puissantes pour constituer un risque d'électrocution sur des personnes.



Ce symbole alerte l'utilisateur de la présence d'instructions importantes de fonctionnement et d'entretien (réparation) dans les textes accompagnant l'appareil.

INSTRUCTIONS IMPORTANTES DE SECURITE

- 1) Lire ces instructions.
- 2) Conserver ces instructions.
- 3) Observer tous les avertissements.
- 4) Suivre toutes les instructions.
- 5) Ne pas utiliser cet appareil à proximité d'eau.
- 6) Ne nettoyer qu'avec un chiffon sec.
- 7) Ne pas bloquer les ouvertures de ventilation. Installer selon les instructions du fabricant.
- 8) Ne pas installer à proximité d'une source de chaleur telle que radiateurs, chauffe-eau, cuisinière ou autre appareil (y compris des amplis) produisant de la chaleur.
- 9) Ne pas démonter le mécanisme de sécurité des prises polarisées ou à la terre. Une prise polarisée comprend deux branches dont l'une est plus large que l'autre. Une prise de type à la terre comprend deux branches plus une dent conduite à la terre. La branche large ou la troisième dent sont des systèmes de sécurité. Si la prise fournie ne rentre pas dans la prise d'alimentation, consulter un électricien pour remplacer le matériel obsolète.
- 10) Eviter de marcher sur le cordon électrique ou de le tordre au niveau de la prise et à l'endroit où il sort de l'appareil.
- 11) N'utiliser que les composants/accessoires spécifiés par le fabricant.
- 12) Débrancher cet appareil pendant les orages ou s'il ne doit pas être utilisé pendant longtemps.
- 13) Confier toute réparation à du personnel qualifié. Un dépannage est requis lorsque l'appareil a été endommagé de quelque manière que ce soit, par exemple si le cordon électrique ou la prise sont abîmés, si du liquide a été renversé sur l'appareil ou si des objets sont tombés dedans, si l'appareil a été exposé à la pluie ou l'humidité, ne fonctionne pas normalement ou est tombé.



CAUTION
RISK OF ELECTRICAL SHOCK DO NOT OPEN

AVIS
RISQUE DE CHOC ELECTRIQUE NE PAS OUVRIR



NE CONTIENT AUCUN ELEMENT REPARABLE PAR L'UTILISATEUR

Avertissement: les appareils de fabrication de classe 1 doivent être branchés à une prise comprenant une connexion à la terre.

Les piles ne doivent pas être exposées à une chaleur excessive telle que la lumière du soleil, un feu ou autre.

INTRODUCTION

Nous vous remercions de l'achat de ce Téléviseur/Moniteur LCD. C'est un téléviseur couleur qui peut également servir de moniteur pour PC. Afin de profiter entièrement de votre ensemble, veuillez lire attentivement ce manuel et le conserver pour consultation future.

Installation

Placer le récepteur à un endroit de la pièce où la lumière du soleil ne peut pas frapper directement l'écran.

- Une obscurité complète ou un reflet sur l'image à l'écran peuvent fatiguer les yeux.
- Un éclairage doux et indirect est recommandé pour le confort de la vue.

Laisser suffisamment d'espace entre le récepteur et le mur afin de ne pas gêner la ventilation. Eviter les endroits excessivement chauds qui peuvent endommager le coffrage ou user prématurément les composants.

Ce téléviseur fonctionne avec un adaptateur DC12V 4A (alimentation A/C de 100-240V 1.5A)

Ne pas installer le récepteur à proximité de sources de chaleur telles que radiateurs, conduites d'air, lumière directe du soleil, ou à un endroit fermé non aéré.

Ne pas couvrir les ouvertures de ventilation lorsque l'appareil est en cours d'utilisation.

Note

Cet appareil n'est pas conçu pour être utilisé par des enfants ou d'autres personnes sans assistance ou supervision si leurs capacités physiques, sensorielles ou mentales les empêchent d'utiliser en toute sécurité cet appareil. Surveiller que les enfants ne jouent pas avec l'appareil. Pour remplacer les piles de la télécommande, noter qu'il y a un danger d'explosion si les piles ne sont pas correctement remplacées. Ne remplacer que par des piles identiques ou de type équivalent.

Prêter attention à la question de l'environnement concernant les piles usagées. Ne pas placer de source de flamme nue, telle que des bougies allumées, sur l'appareil. Toute explication du fonctionnement de l'appareil doit commencer par signaler qu'il ne doit pas être mouillé ni éclaboussé .

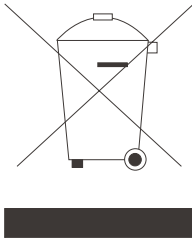

Ce symbole dans les instructions du produit signifie que vos équipements électrique et électronique doivent, lorsqu'ils ne fonctionnent plus, être jetés séparément des ordures ménagères. Il existe en Union européenne des systèmes de collecte séparée pour le recyclage. Pour plus d'information, contacter les autorités locales ou le vendeur à qui l'appareil a été acheté.

INSTRUCTIONS IMPORTANTES DE SÉCURITÉ

Avertissements

De fortes tensions sont utilisées pour le fonctionnement de ce produit.
Ne pas retirer le coffrage arrière. Confier toute réparation à du personnel qualifié.

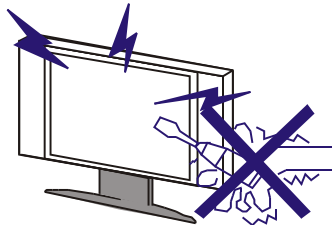

Avertissements

Afin d'éviter tout risque de feu ou d'électrocution, ne pas exposer l'appareil à la pluie ou à l'humidité.

Ne pas utiliser cet appareil à proximité d'eau.
Nettoyer uniquement avec un chiffon sec.

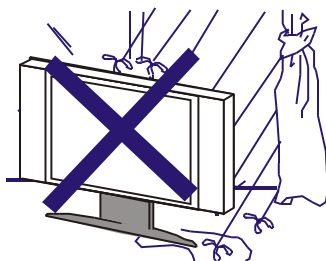

Avertissements

Ne pas introduire d'objets dans les fentes et ouvertures du coffrage du téléviseur.
Ne jamais répandre aucun liquide sur le récepteur de télévision.

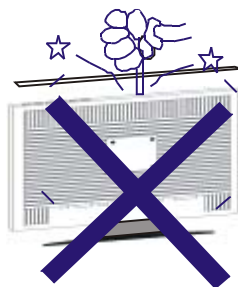

AVERTISSEMENTS ET PRÉCAUTIONS

Précautions

S'il est prévu d'encaster le téléviseur dans une étagère ou un rangement similaire, les distances minimales doivent être respectées. Une surchauffe peut réduire la durée de vie du téléviseur et peut même être dangereuse.

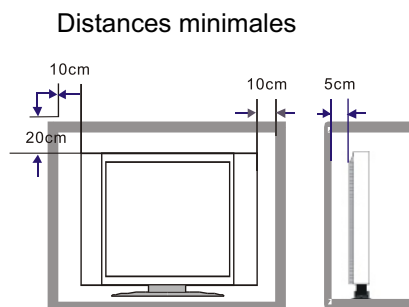

Précautions

Ne jamais monter sur ce produit ou son support, s'appuyer dessus ou les pousser brusquement. Faire en particulier attention aux enfants.

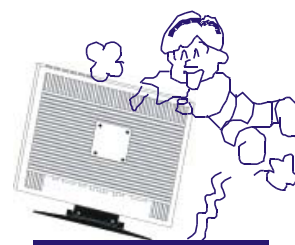

Précautions

Ne pas placer l'appareil sur un charriot, une étagère ou une table instables. Si l'appareil tombe, il peut causer de sérieuses blessures à des personnes et être lui-même endommagé.

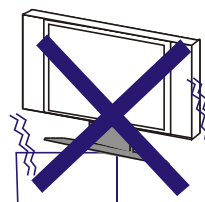

Précautions

Lorsque ce produit ne doit pas être utilisé pendant longtemps, ou en cas d'orage, il est recommandé de le débrancher.

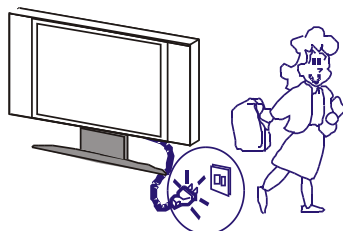

AVERTISSEMENTS ET PRÉCAUTIONS

Précautions

Eviter d'exposer l'appareil à la lumière directe du soleil et autre source de chaleur. Ne pas poser le téléviseur directement sur un autre appareil produisant de la chaleur, par exemple un magnétoscope ou des amplis audio. Ne pas bloquer les ouvertures de ventilation de la paroi arrière. La ventilation est essentielle pour éviter d'endommager les composants électriques. Ne pas écraser le cordon électrique sous le téléviseur.



Précautions

L'écran LCD de ce produit est en verre. Il est donc susceptible de se casser si le produit tombe ou est cogné par d'autres objets. Attention à ne pas se blesser avec le verre cassé au cas où l'écran se briserait. Si le matériel fait de cristaux liquides coule de l'écran, il ne doit pas être mis en contact avec les yeux et la bouche. En cas de contact avec les mains, jambes ou vêtements, nettoyer vivement avec du savon.

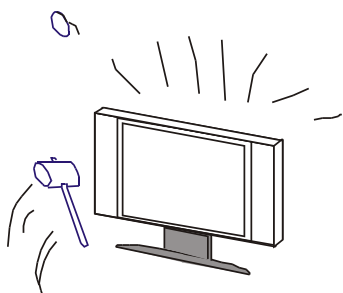

Ne pas défaire le système de sécurité des prises polarisées ou de type à la terre. Une prise polarisée comprend deux branches dont l'une est plus large que l'autre. Une prise de type à la terre comprend deux branches plus une dent conduite à la terre. La branche large ou la troisième dent sont des systèmes de sécurité. Si la prise fournie ne rentre pas dans la prise d'alimentation, consulter un électricien pour remplacer le matériel obsolète.

Eviter de marcher sur le cordon électrique ou de le tordre au niveau de la prise et à l'endroit où il sort de l'appareil.

N'utiliser que les composants/accessoires spécifiés par le fabricant.

BRANCHEMENT ET PRÉPARATION DU TÉLÉVISEUR

Télécommande:

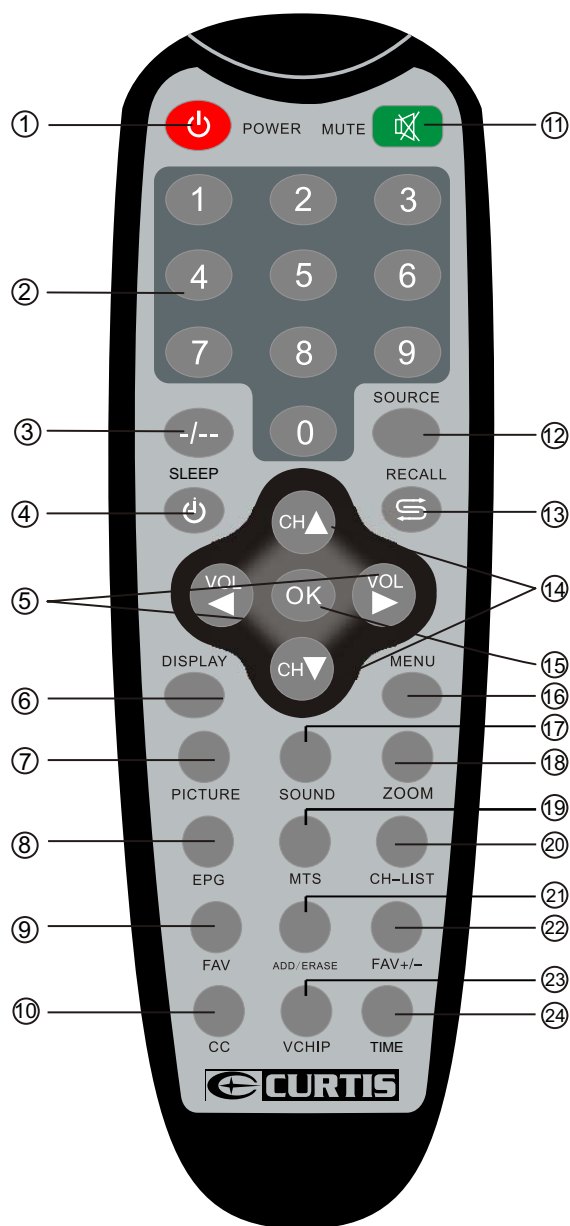

1. Veille / Marche.
2. Pavé numérique.
3. Sélection du chiffre.
4. Arrêt/marche minuterie.
5. Diminue / augmente le volume.
6. Affiche / n'affiche plus le programme.
7. Sélection du mode d'image.
8. Inputing signal numérique, appuyez sur ce bouton pour afficher des informations de programs dans le passé.
9. Appuyez sur ce bouton pour la liste des chaînes préférées que vous avez choisi.
10. Sélectionner le mode Sous-titres codés.
11. Couper / Rétablir le son.
12. Changer de source d'entrée.
13. Pour accéder à ce qui déjà été visionné.
14. Monter/Diminuer le numéro de la chaîne.
15. Confirme la sélection.
16. Pour afficher le menu TV ou revenir au menu précédent.
17. Sélection du mode audio / quitter.
18. Sélection du mode de zoom.
19. Appuyez sur ce bouton pour afficher des informations essentielles de la chaîne actuelle.
20. Appuyez sur ce bouton pour la liste de toutes les chaînes stockées
21. Appuyez sur ce bouton pour annuler la mémoire ou la chaîne favorite et de l'ajouter ou de l'effacer de la liste de favoris.
22. Appuyez sur ce bouton pour l'échange entre les chaînes préférées dans la liste de canaux favoris.
23. Réglage du niveau de la puce antiviolence.
24. Fonction menu horloge.

SCHÉMA EXTERNE ET INSTALLATION

Suivre les instructions suivantes pour utiliser la télécommande:

1. Ouvrir le couvercle à l'arrière de la télécommande, insérer deux piles AAA en faisant correspondre les polarités aux marques inscrites à l'intérieur du compartiment. Puis refermer le couvercle.
2. Pointer la télécommande sur le capteur infrarouge du téléviseur. S'il y a un obstacle entre l'appareil et la télécommande, celle-ci ne fonctionnera peut-être pas correctement.
3. Remplacer les piles dès que la télécommande commence à ne plus bien fonctionner.
4. Ne pas mélanger des piles neuves et des piles anciennes, ni des piles de différentes marques.
5. Lorsqu'une pile est en fin de vie, l'électrolyte peut couler et endommager la télécommande. Lorsque la télécommande semble ne plus répondre suffisamment, les piles commencent probablement à faiblir, il faut alors les remplacer.
6. Si la télécommande ne doit pas être utilisée pendant longtemps, retirer les piles afin d'éviter que l'électrolyte ne coule.

Avertissement: les piles (dans leur emballage ou déjà installées) ne doivent pas être exposées à une chaleur excessive telle que les rayons du soleil, un feu ou équivalent.



SCHÉMA EXTERNE ET INSTALLATION

PANNEAU FRONTAL

Note: Les dessins sont donnés à titre indicatif uniquement.

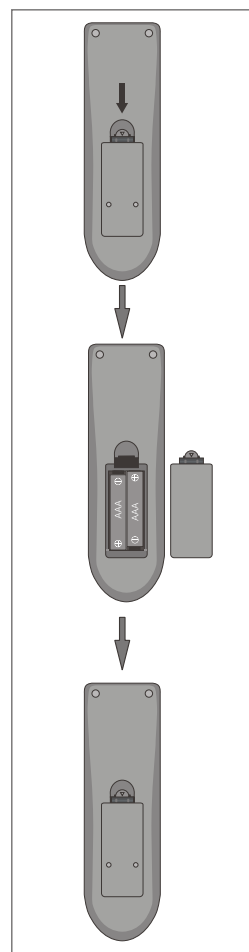
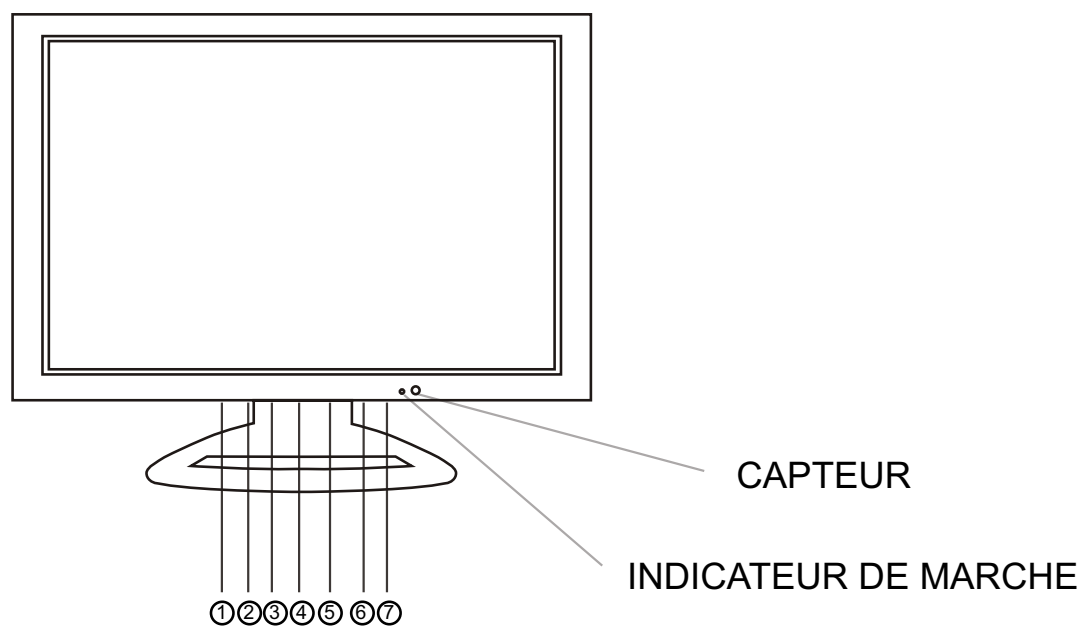

① TV/AV ② MENU ③ CH+ ④ CH- ⑤ V+ ⑥ V- ⑦ MARCHE

SCHÉMA EXTERNE ET INSTALLATION

PANNEAU ARRIÈRE

Note: Les dessins sont donnés à titre indicatif uniquement.

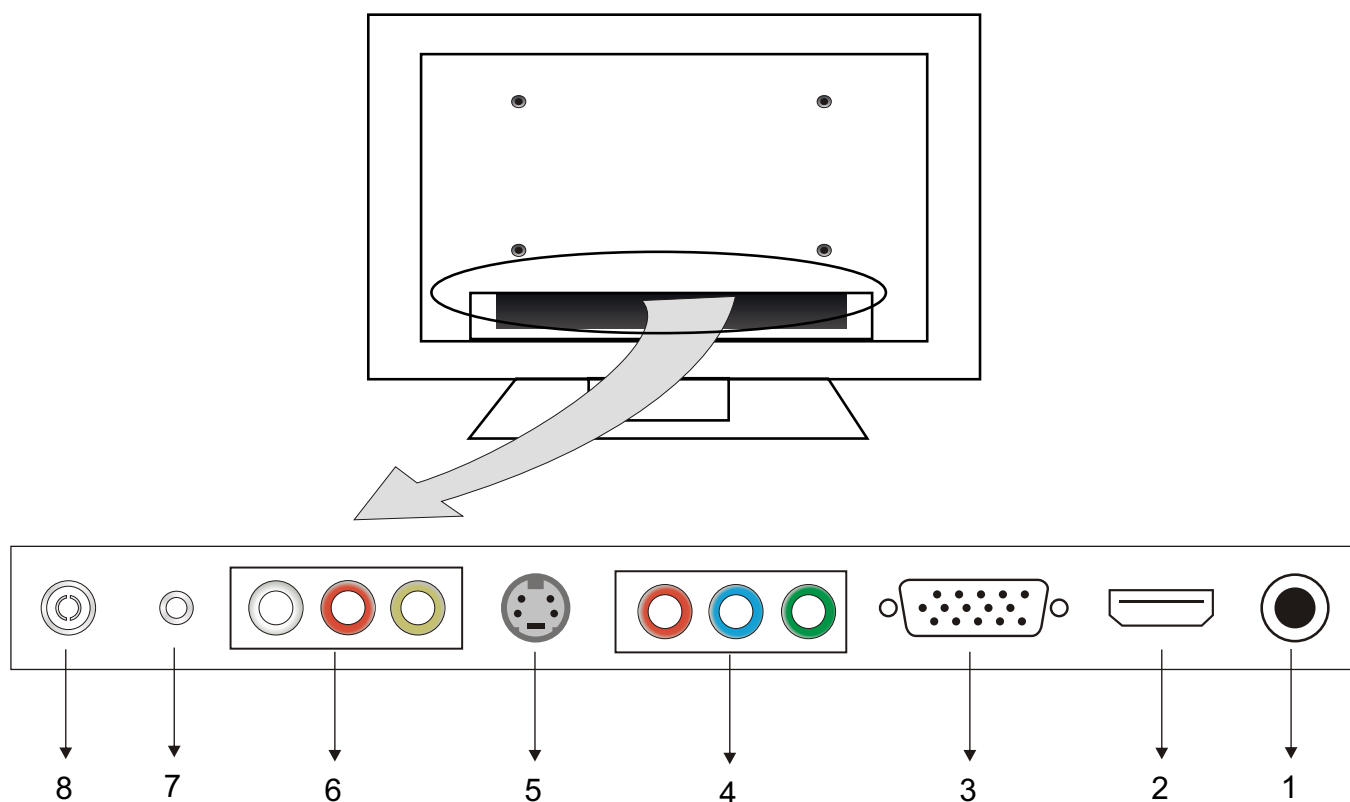

1. Alimentation électrique(DC 12V 4A)
2. HDMI: terminal d'entrée du signal HDMI.
3. VGA: terminal d'entrée du signal de connexion avec un ordinateur.
4. YPB PR: terminaux d'entrée vidéo YPBPR.
5. S-VIDEO: terminal d'entrée S-vidéo.
6. AV INPUT: terminal d'entrée vidéo/audio.
7. VGA AUDIO IN: terminal d'entrée de connexion VGA AUDIO.
8. RF: Connexion avec antenne ou câble TV pour voir les programmes TV.
(Ce téléviseur est en SYSTEME NTSC/ATSC/M)

MENU OSD

Ce téléviseur à écran numérique comprend les 6 modes suivants.

1. TV: MODE TV ANALOGIQUE
2. AV: TERMINAL ENTREE VIDEO/AUDIO
3. S-VIDEO: MODE ENTREE SIGNAL S-VIDEO
4. COMPONENT: MODE ENTREE Y Pb Pr/AUDIO(G/D)
5. VGA: MODE ENTREE PC
6. HDMI: MODE ENTREE SIGNAL HDMI

Appuyer sur la touche SOURCE pour afficher le menu, utiliser les touches ▲ et ▼ pour sélectionner le mode requis, appuyer sur OK pour confirmer.

MODE TV

Appuyer sur la touche MENU pour entrer dans le menu principal.

Appuyer sur les touches ▲ et ▼ pour sélectionner les fonctions de contrôle "VIDEO/AUDIO /TV/SETUP/PARENTAL", appuyer sur ◀ et ▶ pour ajuster les éléments si nécessaire.

NOTE: Les touches MENU et EXIT peuvent être utilisées comme fonction EXIT pour quitter le menu.

Affichage des fonctions VIDEO

INTRODUCTION AU MENU

Appuyer sur ◀ ou ▶, ▲ ou ▼ pour atteindre le réglage souhaité.

1. Mode Image: Personnalisé/Standard/Doux/Vif
2. Ajuste la luminosité de l'affichage.
3. Ajuste le contraste de l'affichage.
4. Ajuste la couleur de l'affichage.
5. Ajuste la précision de l'affichage.
6. Ajustement de la température de couleur de l'image. Appuyer sur "OK" pour entrer dans le sous-menu. Appuyer sur ◀ ou ▶ pour sélectionner le mode: Standard→Chaud→Personnalisé→Froid.
7. Appuyer sur ▲ ou ▼ pour sélectionner le DNR: Off→Faible→Moyen→Fort→Auto.

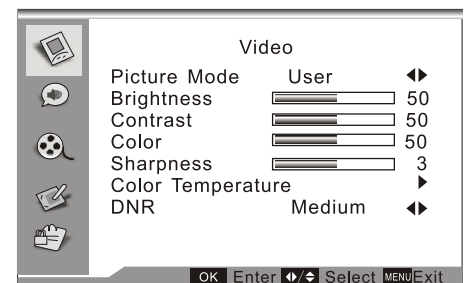

Affichage des fonctions AUDIO

INTRODUCTION AU MENU

Appuyer sur ◀ ou ▶, ▲ ou ▼ pour atteindre le réglage souhaité.

1. Ajustement de la balance des pistes gauche/droite.
Appuyer sur ◀ ou ▶ pour ajuster la sortie audio entre les haut-parleurs gauche et droite.
2. Ajustement des basses. Appuyer sur ◀ ou ▶ pour augmenter ou diminuer le niveau des sons graves.
3. Ajustement des aigus. Appuyer sur ◀ ou ▶ pour augmenter ou diminuer le niveau des sons aigus.
4. Mode son: Appuyer sur ◀ ou ▶ pour sélectionner Personnalisé / Vocal / Concert / Jazz.
5. Surround Sound réglé: Sélectionnez OFF / ON.

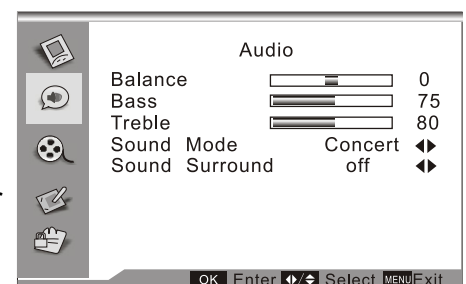

Affichage des fonctions TV

INTRODUCTION AU MENU

Appuyer sur ◀ ou ▶ , ▲ ou ▼ pour atteindre le réglage souhaité.

1. Mode Tuner : CABLE et ANTENNE.
2. Balayage des chaînes et mémorisation automatique des chaînes en appuyant sur ▶ /OK.
Appuyer sur MENU/EXIT pour arrêter, sinon le balayage continue jusqu'au bout.
3. Saut de chaîne: appuyer sur la touche OK pour entrer dans le sous-menu. Appuyer sur ▲ ou ▼ pour sélectionner une chaîne, puis sur OK pour la visionner.

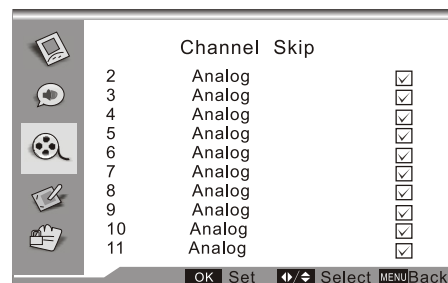
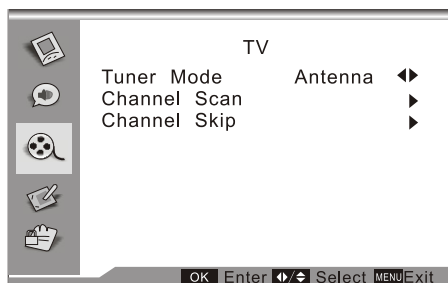

Affichage du contrôle de RÉGLAGE

INTRODUCTION AU MENU

1. Entrer dans Langue d'affichage pour sélectionner la langue de menu.
2. Transparence affichage: appuyer sur ◀ ou ▶ pour sélectionner Moyen/Faible/Elevé.
3. Réglage heure:
 - 3.1. Fuseau horaire: appuyer sur ◀ ou ▶ pour sélectionner le fuseau horaire souhaité.
 - 3.2. Réglage Date/Heure: Appuyer sur ◀ ou ▶ , ▲ ou ▼ pour effectuer le réglage.
 - 3.3. Appuyer sur ◀ ou ▶ pour sélectionner le minuteur de mise en veille. Sélectionner Off/5Min /10Min/15Min/30Min/45Min/60Min /90Min/120Min/180Min/240Min.
4. Sous-titre: appuyer sur OK pour entrer dans le sous-menu. Appuyer sur ◀ ou ▶ pour sélectionner. Sous-titre codé analogique: Off/CC1/CC2/CC3/CC4/Text1/Text2/Text3/Text4.
5. Remise à zéro: cette fonction permet de retrouver tous les réglages par défaut du menu OSD.

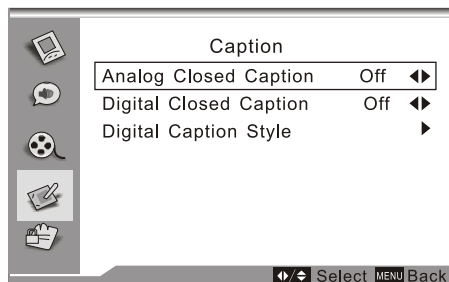
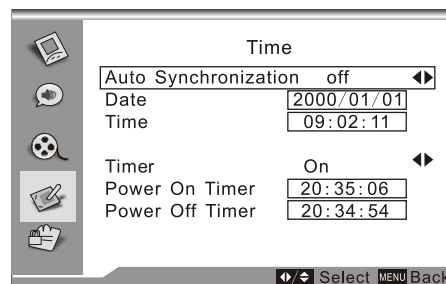
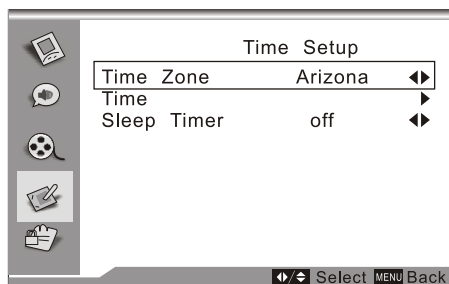
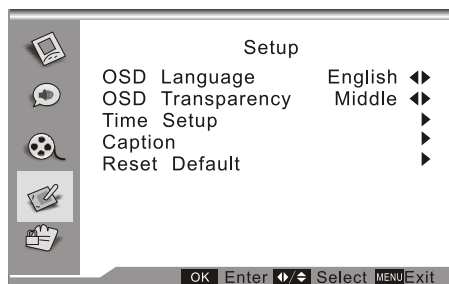

Affichage de la fonction PARENTAL

Appuyer sur ◀ ou ▶, ▲ ou ▼ pour atteindre le réglage souhaité.

1. Le mot de passe par défaut de la fonction Parental est "0000"

1.1. Blocage de programme.

Appuyer sur OK pour entrer dans le menu principal, appuyer sur ▲ ou ▼ pour choisir le sous-menu, appuyer sur ◀ ou ▶ pour ajuster.

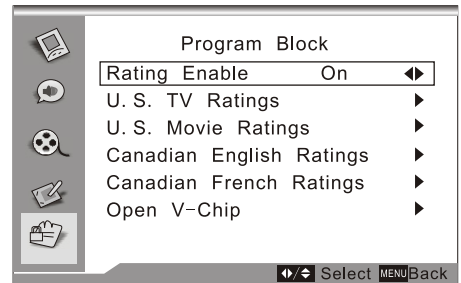
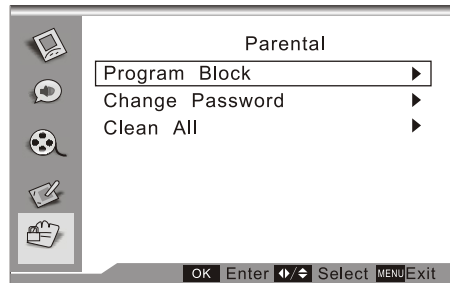

1.2. Mot de passe.

Appuyer sur OK pour entrer dans le sous-menu, changer le mot de passe ou appuyer sur OK pour annuler le mot de passe par défaut "0000", puis entrer un nouveau mot de passe, à deux reprises.

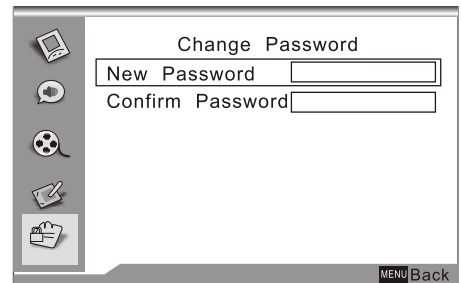
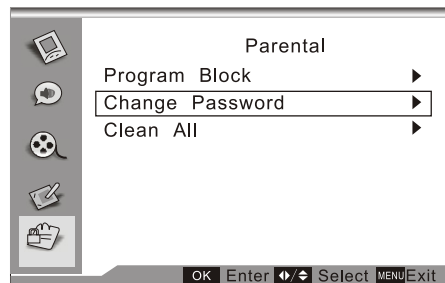

1.3. Effacer TOUT.

Appuyer sur OK, l'écran affiche "Etes-vous sûr", sélectionner "OK" pour retrouver les réglages par défaut.

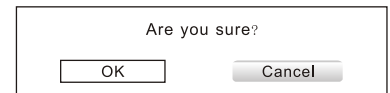

DÉPANNAGE

Avant d'envoyer l'appareil à un service de réparation, vérifier le problème concerné dans le tableau suivant:

Problèmes	Vérification
Pas d'image ou pas de son.	Vérifier que le cordon électrique est branché. Vérifier que l'interrupteur d'alimentation est en position "on".
Image ok, mais pas de son.	Vérifier si le volume n'est pas au minimum ou en position muet.
La télécommande ne fonctionne pas.	Vérifier que l'interrupteur d'alimentation est en position "on". Vérifier si les piles ne sont pas hors d'utilisation ou mal connectées. S'assurer qu'il n'y a pas une forte lumière sur la fenêtre du capteur de la télécommande. Vérifier qu'il n'y a pas d'obstacles entre le capteur et la télécommande.
Pas de signal TV.	Vérifier si la touche TV/AV est sur le mode TV. Vérifier que l'antenne est bien connectée. Vérifier que le téléviseur a été correctement installé.
Pas de signal vidéo externe.	Vérifier que le téléviseur a été correctement installé. Vérifier si la touche TV/AV est en position AV
L'image manque de couleur ou est trop foncée.	Vérifier que la couleur, la luminosité et le contraste sont correctement ajustés.

DÉPANNAGE

Problèmes	Vérification
Toutes les chaînes perdent leurs couleurs de façon intermittente.	Vérifier si l'antenne n'est pas cassée. Vérifier si l'antenne n'est pas débranchée. Vérifier si l'antenne n'est pas endommagée.
Réception pauvre, perte des couleurs sur certaines chaînes.	Vérifier si les chaînes sont correctement accordées.
Des bandes diagonales apparaissent sur l'image.	Le récepteur est peut-être affecté par des interférences (par exemple d'un transmetteur radio ou d'un autre récepteur de télévision.)
L'image est "enneigée"	Vérifier si l'antenne n'est pas cassée. Vérifier si l'antenne n'est pas débranchée. Vérifier si l'antenne n'est pas endommagée.
Du filage apparaît.	Vérifier si la direction de l'antenne n'a pas été changée par un éclair ou un vent fort, etc. (car le filage est causé par l'arrivée à l'antenne du signal qui a voyagé directement depuis le transmetteur et en même temps d'un signal réfléchi par une colline ou un immeuble. La direction de l'antenne doit être choisie pour minimiser le filage)

CARACTÉRISTIQUES TECHNIQUES

Modèle:	LCD1701A
Puissance de sortie audio (G+D):	3W+3W
Tension d'alimentation:	DC12V 4A
Consommation:	40 W
Taille diagonale écran :	17 pouces
Dimensions(LxDxH mm):	422x180x340mm
Poids net:	2 kg

Environnement:

Température de fonctionnement: 5 °C -35°C

Humidité de fonctionnement: 20%-80%

Température de stockage: -15°C -45°C

Humidité de stockage: 10%-90%

Système: NTSC-M / ATSC

Méthode d'affichage statut: Affichage à l'écran (OSD)

Indicateur d'ajustement des fonctions: Affichage menu

Entrée aérienne RF : 75 Ohm non balancée

Entrée vidéo AV: 75 Ohm, 1.0 Vp-p, RCA

Entrée audio AV: 10k Ohm, 0.5Vrms
